



ESPAÑA

10	ES	11	NUMERO	271876	16	Y
		31				
		22	FECHA DE PRESENTACION	20 ABR. 1983		

MODELO DE UTILIDAD

16 OCT. 1983

30	PRIORIDADES:	32	FECHA	33	PAIS
31	NUMERO				

47	FECHA DE PUBLICIDAD	51	CLASIFICACION INTERNACIONAL
			A47J 27/08

54	TITULO DE LA INVENCIÓN
	DISPOSITIVO DE SEGURIDAD PARA RECIPIENTES CULINARIOS A PRESIÓN.

71	SOLICITANTE (S)
	UDALA, S/A.

	DOMICILIO DEL SOLICITANTE
	Alango s/n - ALGORTA - (VIZCAYA).

72	INVENTOR (ES)

73	TITULAR (ES)

74	REPRESENTANTE
	D. JOSE MIGUEL GOMEZ-ACEBO Y POMBO.

El presente Modelo de Utilidad se refiere a un dispositivo de seguridad para recipientes culinarios a presión, especialmente para recipientes que comprenden un cuerpo inferior, una tapa superior fijable a dicho cuerpo, y una junta intermedia de estanquidad, mediante la que se consigue el cierre hermético entre tapa y cuerpo.

Más específicamente, la invención se refiere a recipientes del tipo indicado, en los cuales la tapa y cuerpo disponen de asas que coinciden en la posición de cierre de dicho recipiente.

El objeto de la invención es conseguir un dispositivo, para el fin indicado, de constitución sencilla y funcionamiento seguro, que permita la descompresión del recipiente de un modo fácil, en el momento que se desee, y en cualquier caso antes de proceder a la apertura del mismo.

De acuerdo con la invención, el dispositivo está constituido por un pulsador que va montado en el asa de la tapa, en sentido radial respecto a dicha tapa, atravesando la pared de la misma para quedar enfrentado a la junta de estanquidad.

Este pulsador es desplazable axialmente entre dos posiciones límites, una interna, en la cual presiona y deforma la junta de estanquidad, y otra externa, hacia la cual está impulsado mediante un resorte. En la posición límite interna, al ser deformada la junta de estanquidad, los gases y vapores contenidos en el interior del recipiente pueden salir libremente, hasta que se consiga eliminar la presión que reina en el interior del mismo. Cuando el pulsador se encuentra en su posición externa, deja de actuar sobre la junta de estanquidad, la cual recobra su posición de reposo, hermetizando el cierre entre tapa y recipiente.

El pulsador está compuesto por dos piezas acopla-

das entre sí, una exterior, que sobresale ligeramente del asa y dispone de medios de enclavamiento para fijar las posiciones interna y externa de dicho pulsador, y otra pieza interior, la cual dispone de medios que impiden la apertura del recipiente, cuando el conjunto del vástago se encuentra en su posición límite externa.

De este modo, el dispositivo de seguridad de la invención sirve, no sólo para eliminar la presión que reina en el interior del recipiente, sino para impedir su apertura hasta tanto no sea eliminada dicha presión, mediante el accionamiento del referido dispositivo.

Las piezas interior y exterior que componen el pulsador van acopladas entre sí por enchufe parcial, siendo la pieza exterior giratoria respecto a la pieza interior.

Los medios de enclavamiento de la pieza exterior están constituidos por dos salientes radiales externos, los cuales pueden apoyar selectivamente en dos parejas de asientos posteriores, desfasados radial y axialmente, formados en el taladro del asa en el cual se aloja el pulsador. Los citados salientes apoyan en una u otra pareja de asientos, por efecto del resorte, al girar la pieza exterior en uno u otro sentido.

Por su parte, los medios de la pieza interior para impedir la apertura del recipiente consisten en un saliente radial que sobresale inferiormente del asa y se aloja, en la posición límite posterior del pulsador, en un asiento axial formado superiormente en el asa del recipiente. Este asiento desemboca interiormente en un canal o rebaje de trazado concéntrico con el cuerpo del recipiente, que está formado a partir de la superficie del asa de dicho recipiente. El canal desemboca por ambos laterales del asa. Con esta constitución, cuando el pulsador se

desplaza hacia su posición interior, el saliente radial de la pieza interior pasa al canal o rebaje anular, permitiendo así el giro del asa de la tapa respecto al asa del cuerpo del recipiente.

5 El resorte encargado de desplazar al pulsador hacia su posición externa va montado entre la pieza interior y la pared de la tapa del recipiente. La pieza interior está impedida de girar y puede sólo ser desplazada axialmente por empuje de la pieza exterior, hacia su posición límite interna y por el resorte citado, hacia su posición límite externa.

10 Con el fin de que pueda comprenderse mejor la constitución y características del dispositivo de la invención, seguidamente se hace una descripción más detallada del mismo, con referencia a los dibujos adjuntos, donde se muestra una forma preferida de ejecución, dada a título de ejemplo no limitativo.

15 En los dibujos:

La figura 1 es una sección parcial vertical de un recipiente dotado del dispositivo de la invención, con el pulsador en su posición límite externa.

20 La figura 2 es una vista similar a la figura 1, con el pulsador desplazado hacia su posición límite interna.

La figura 3 es una vista en planta de la figura 1.

25 La figura 4 es una vista en planta de la figura 2.

En todas las figuras se usan las mismas referencias para indicar piezas o elementos iguales.

30 Como puede verse en los dibujos, el recipiente comprende un cuerpo inferior 1, una tapa superior 2 y una junta de estanquidad intermedia 3. El cuerpo 1 y tapa 2 se acoplan y fi

jan entre sí, por ejemplo mediante giro relativo entre ambos elementos, hasta una posición límite en la cual la junta 3 queda comprimida, asegurando la hermeticidad del cierre.

5 La tapa 2 va dotada de un asidero 4 y el cuerpo del recipiente de un asidero 13, quedando ambos asideros en posición superpuesta, cuando el recipiente se encuentra en su posición límite de cierre.

10 De acuerdo con la invención, en el asidero 4 de la tapa va montado un pulsador 5, desplazable axialmente, que discurre en sentido radial de la tapa y atraviesa la pared de la misma, a través de un orificio practicado al efecto.

El pulsador 5 puede desplazarse entre dos posiciones límites, una externa, representada en las figuras 1 y 3, y otra interna, representada en las figuras 2 y 4.

15 En la posición de las figuras 1 y 3, el extremo interior del pulsador 5 queda situado por dentro de la pared de la tapa 2, pero sin alterar la posición de la junta de estanquidad 3. Por el contrario, en la posición límite interior, representada en las figuras 2 y 4, el extremo interno del pulsador 5 presiona la junta de estanquidad 3, deformándola, como se aprecia en la figura 4, y separándola de la pared del cuerpo 1, como puede verse en la figura 2, definiendo una abertura o pasaje 6 a través del cual sale el vapor a presión contenido en el recipiente.

25 El pulsador 5 está constituido por dos piezas, una exterior, referenciada con el número 7 y otra interior, referenciada con el número 8. Las dos piezas van acopladas entre sí por enchufe parcial telescópico. Las dos piezas son desplazables en sentido axial, siendo además la pieza exterior 7 giratoria respecto a la pieza interior.

30 La pieza exterior 7 dispone exteriormente de dos

salientes radiales 9. Por su parte, el taladro a través del que
pasa dicha pieza, presenta dos parejas de asientos posteriores,
desfasados radial y axialmente entre sí, referenciándose con el
número 10, en la figura 1, la pareja de asientos posteriores, y
5 con el número 11, en la figura 4, la pareja de asientos anterior-
res. Los salientes radiales 9 quedan alojados en los asientos pos-
teriores 10, cuando el pulsador 5 ocupa su posición límite poste-
rior. Al empujar la pieza 7 hacia el interior y girarla 90°, los
salientes radiales 9 quedan alojados en los asientos 11 más inter-
10 nos.

Entre la pieza interior 8 y la pared de la tapa
2 va montado un resorte de compresión 12 que impulsa constante-
mente al pulsador 5 hacia afuera.

15 Cuando la pieza exterior es desplazada hacia su
posición interior, la pieza interior 8 se desplaza igualmente,
actuando sobre la junta de estanquidad 3, en la posición mostrada
en las figuras 2 y 4.

20 La pieza interior 8 dispone además de un salien-
te radial 14 que sobresale inferiormente del asa 4, para alojarse
en un asiento 14 formado superiormente en el asa 13 del cuerpo
del recipiente. Este asiento 15 desemboca interiormente en un ca-
nal o rebaje anular 16, de trazado concéntrico con el cuerpo del
recipiente, que desemboca al exterior por ambos laterales del asa
13.

25 Con la constitución descrita, cuando el pulsador
5 se encuentra en la posición representada en las figuras 1 y 2,
la junta de estanquidad 13 permite conseguir un cierre hermético
entre la tapa 2 y el cuerpo 1. Para eliminar la presión que pue-
da reinar en el interior del recipiente, es suficiente desplazar
30 el pulsador 5 hacia su posición interior, figuras 2 y 4, provocan

do así la libre salida del vapor.

Mientras el pulsador 5 se encuentra en la posición mostrada en las figuras 1 y 2, el recipiente no puede abrirse, ya que el saliente 14 se encuentra alojado en el asiento 15. Para lograr la apertura del recipiente es necesario, por tanto, desplazar hacia adentro el pulsador 5, con lo que se obliga a la descompresión del recipiente antes de efectuar su apertura.

Descrita suficientemente la naturaleza del invento, así como la manera de realizarlo en la práctica, debe hacerse constar que las disposiciones anteriormente indicadas son susceptibles de modificaciones de detalle en cuanto no alteren su principio fundamental.



REIVINDICACIONES

1.- Dispositivo de seguridad para recipientes cu-
 linarios a presión, especialmente para recipientes que comprenden
 un cuerpo inferior, una tapa superior fijable a dicho cuerpo, y
 una junta intermedia de estanquidad, cuya tapa y cuerpo disponen
 de asas coincidentes en la posición de cierre, caracterizado por
 que el asa de la tapa lleva montado un pulsador, que discurre en
 sentido radial respecto a la tapa y atraviesa la pared de la mis-
 ma, quedando enfrente a la junta de estanquidad; cuyo pulsador
 es desplazable axialmente entre dos posiciones límites, una inter-
 na, en la cual presiona aire y deforma la junta citada, eliminan-
 do la hermeticidad entre cuerpo y tapa, y otra externa, hacia la
 cual está impulsado mediante un resorte, en la que el extremo in-
 terno del pulsador queda separado de la junta; estando dicho pul-
 sador compuesto por dos piezas acoplables entre sí, una exterior,
 que sobresale ligeramente del asa y dispone de medios de enclava-
 miento para fijar las posiciones interna y externa antes citadas,
 y otra interior, dotadas de medios que impiden la apertura del re-
 cipiente, cuando el conjunto del pulsador se encuentra en su posi-
 ción límite externa.

2.- Dispositivo según la reivindicación 1, caracte-
 rizado porque las piezas anterior y exterior van acopladas en-
 tre sí por enchufe parcial, siendo la pieza exterior giratoria
 respecto a la pieza interior.

3.- Dispositivo según la reivindicación 1, caracte-
 rizado porque los medios de enclavamiento de la pieza exterior
 están constituidos por dos salientes radiales externos, los cuales
 apoyan selectivamente en dos parejas de asientos posteriores, des-
 fasados radial y axialmente, formados en el taladro del asa en el
 que se aloja el pulsador, apoyando los citados salientes en una u

otra pareja de asientos, por efecto del resorte, al girar dicha pieza exterior en uno u otro sentido.

4.- Dispositivo según la reivindicación 1, caracterizado porque el resorte citado está montado entre la pieza interior y la pared de la tapa, siendo dicha pieza desplazable hacia su posición interna al ser empujada por la pieza exterior.

5.- Dispositivo según la reivindicación 1, caracterizado porque los medios de la pieza interior para impedir la apertura del recipiente consisten en un saliente radial que sobresale inferiormente del asa y se aloja, en la posición límite posterior de dicha pieza, en un asiento axial formado superiormente en el asa del recipiente, cuyo asiento desemboca interiormente en un canal o rebaje de trazado concéntrico con el cuerpo del recipiente, formado a partir de la superficie del asa de dicho recipiente, cuyo canal desemboca al exterior por al menos uno de los laterales del asa.

6.- Dispositivo de seguridad para recipientes culinarios a presión, tal y como queda sustancialmente descrito en la presente Memoria e ilustrado en los dibujos adjuntos.

Esta Memoria consta de 8 hojas escritas a máquina por una sola cara.

Madrid, 20 ABR. 1983

UDALA, S/A.

J. M. GOMEZ ACEVO Y POMBO
Firma: J. Suarez Diaz

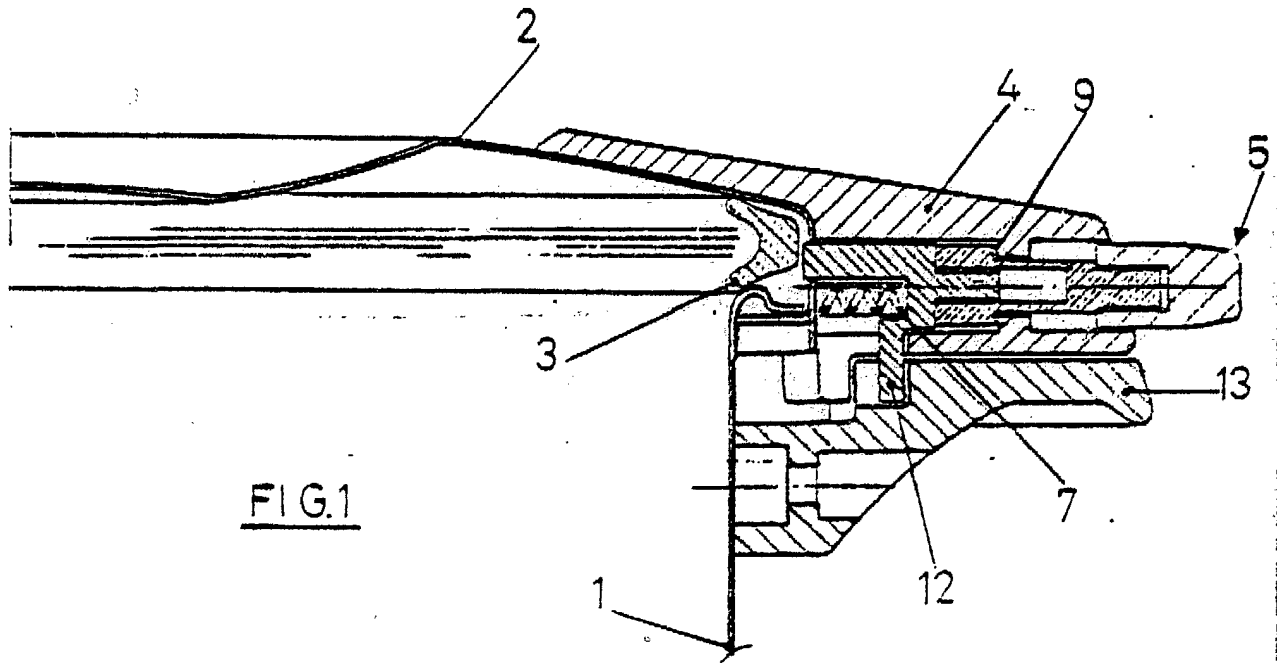

FIG. 1

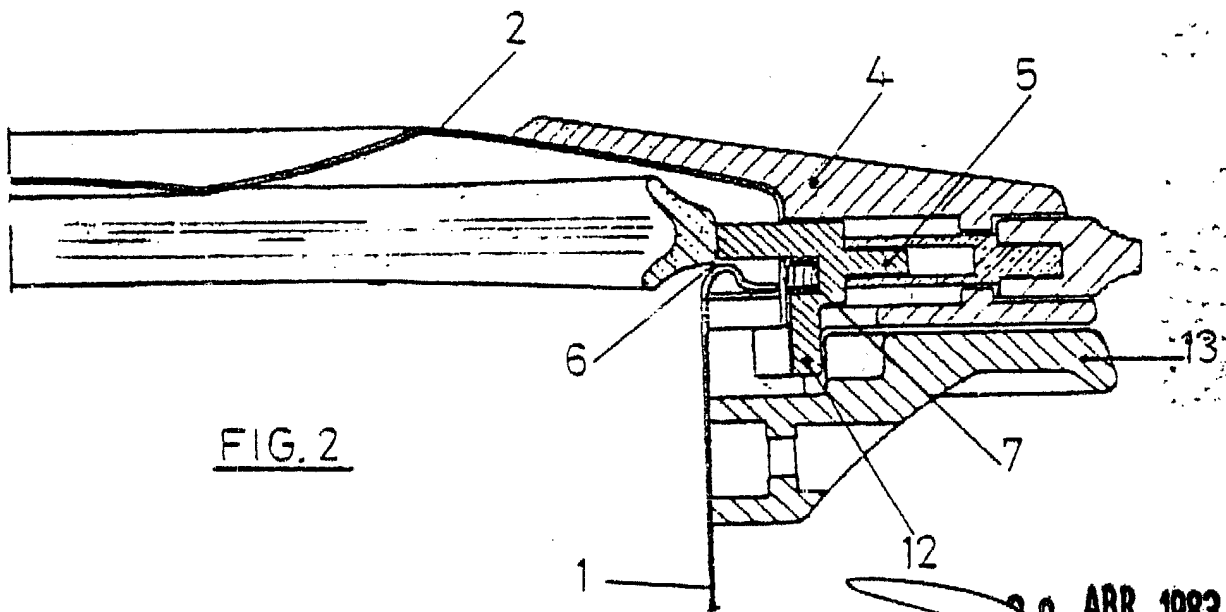

FIG. 2

20 ABR. 1983
Madrid

J. M. DOMEST AGUERO Y POMBO
Ingenieros de Titulo J. Suarez Diaz

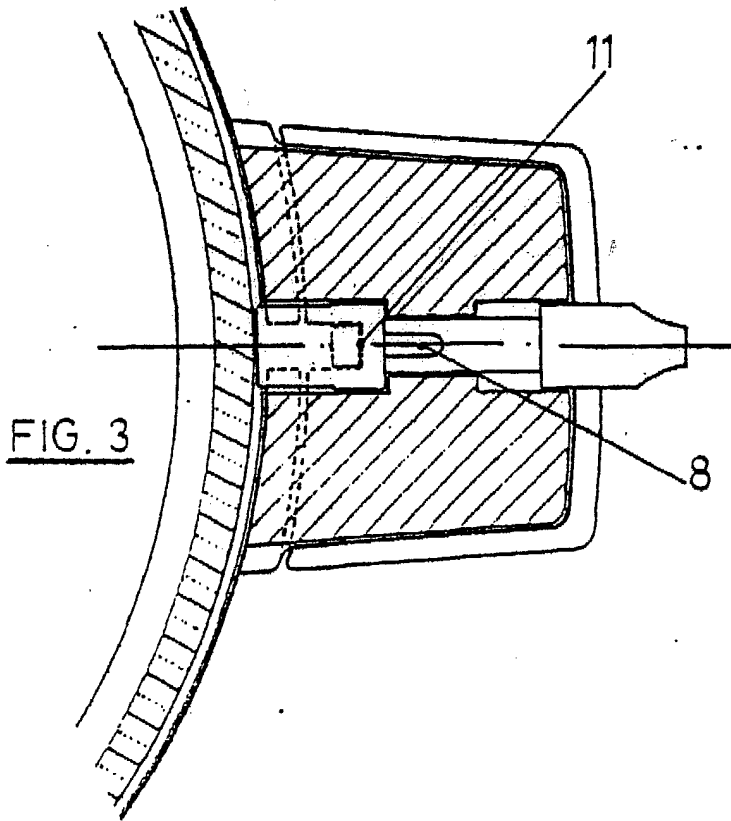

FIG. 3

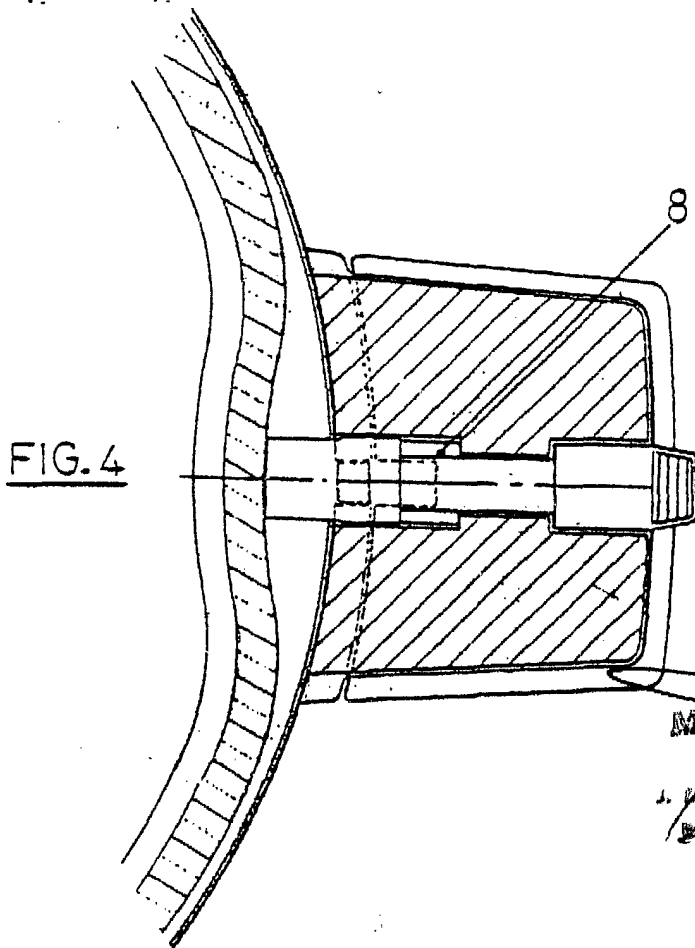

FIG. 4

Madrid ~~29 ABR 1902~~
J. M. GÓMEZ AGUIR Y PUMBO
Ingenieros