

271804

P - 21.864

Lf BE 7163  
REHECHA I

271804



28 FEB. 1962

MEMORIA DESCRIPTIVA

para solicitar

P A T E N T E   D E   I N V E N C I O N

e n

E S P A Ñ A

por VEINTE años

a nombre de RUD. FURRER SOHNE A.G., entidad suiza, establecida  
en Münsterhof 13, Suiza, por:

"UN DISPOSITIVO DE CARRIL DE SOPORTE PARA CARPETAS SUSPENDIDAS"

5 El presente invento se refiere a un carril de soporte para  
carpetas suspendidas, con jinetillo sujeto sobre él de manera des-  
plazable, que está dotado de una tira para rotulación que se ex-  
tiende por toda la superficie del cuerpo del jinetillo, y de una  
cinta protectora transparente que recubre dicha tira, sobresalien-  
do el cuerpo de jinetillo hacia abajo por el lado delantero del  
carril de soporte y habiéndose previsto al menos un estribo que  
abarca el carril de soporte por sus lados trasero y superior,  
mientras que la sujeción del cuerpo del jinetillo sobre el carril  
10 de soporte se realiza por medio de una pieza de forma de gancho,  
que apresa por detrás el borde inferior del carril de soporte,  
doblado hacia afuera.

271804



Las carpetas suspendidas y los carriles de soporte de este tipo conocido, tienen el inconveniente de que no pueden montarse desde arriba sobre el carril de soporte en un punto cualquiera de éste, sino que únicamente pueden ser introducidas incómodamente, de lado, para depositarlas sobre el carril.

Por otro lado son conocidos ya también jinetillos para carpetas suspendidas, que pueden montarse desde arriba sobre el carril de soporte, pero que tienen el inconveniente de que es necesario un carril de soporte especial con un engrosamiento y, además, queda limitado el tamaño del campo de rotulación a la mitad superior del jinetillo.

El invento trata de orillar estos inconvenientes, previendo para ello por lo menos un resorte, que abarca por detrás el borde inferior del carril de soporte, doblado hacia afuera, de modo que el jinetillo es montado con una ligera presión sobre el carril de soporte y únicamente puede ser retirado de éste por medio de un desplazamiento lateral.

Aparte de lo sencillo de su construcción, posee el jinetillo de acuerdo con el invento la ventaja adicional de poder ser utilizado también para carpetas suspendidas ya existentes, con carril de soporte con borde inferior doblado hacia afuera, que ya han encontrado una gran difusión.

En el dibujo ha sido representado un ejemplo de realización del objeto del invento, mostrando:

la figura 1, una vista de frente de un jinetillo montado sobre el carril de soporte de una carpeta suspendida, sin tira para rotulación y sin etiqueta protectora;

La figura 2, una sección a través del jinetillo de acuerdo con la figura 1 a lo largo de la línea II - II;

la figura 3, una vista lateral del jinetillo en la dirección

271804



de la flecha A de la figura , con una tira para rotulación y etiqueta protectora, pero sin carril de soporte;

la figura 4, una vista de frente de una variante de realización del jinetillo;

5 la figura 5, una sección a través del jinetillo de acuerdo con la figura 4, a lo largo de la línea V - V.

En una carpeta suspendida 1, de sección transversal de forma de V, se hallan sujetos, en los dos bordes superiores, sendos carriles de soporte 2, de los que en las figuras 1 y 2 únicamente ha sido representado uno de los carriles de soporte 2, 10 Sobre este carril de soporte 2 se halla dispuesto un jinetillo 3, de modo que puede ser desplazado longitudinalmente.

El carril de soporte, de sección transversal de forma de U, tiene, de acuerdo con la figura 2, una parte trasera superior redondeada 4 y un borde longitudinal inferior 5 acodado y distan- 15 ciado de la pared de la carpeta.

El jinetillo está hecho de una sola pieza, por ejemplo, de metal ó de un material sintético. Esta dotado de dos estribos angulares 6 paralelos entre sí, asentados sobre la parte tra- 20 siera 4 y que abarcan el carril de soporte por detrás. Las patas 7 del estribo 6, que abarca el carril de soporte por detrás, tienen una longitud que corresponde aproximadamente a la altura del carril de soporte. El extremo inferior de las patas 7 está doblado algo, para introducir mejor el jinetillo

25 La mitad inferior 8 del cuerpo del jinetillo, que discurre aproximadamente paralela a la pared 1 de la carpeta, tiene dos lóbulos elásticos 9. Estos lóbulos 9 se encuentran en el plano de la mitad inferior 8 del cuerpo jinetillo y soportan en su extremo inferior sendos ganchos 11, doblados hacia la cara 30 posterior del jinetillo y que abarcan cada uno el borde inferior

271804

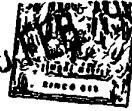

5a del borde longitudinal 5 del carril de soporte 2, doblado hacia afuera. Las raíces de estos lóbulos elásticos 9 se encuentran aproximadamente a la altura de la parte trasera 4.

5 La mitad inferior 8 y la mitad superior 14 del cuerpo del jinete discurren formando un ángulo obtuso entre sí, transcurriendo la línea de dobléz B aproximadamente en el centro del jinete, paralela a la parte trasera 4. Sería asimismo imaginable, que en lugar de un dobléz, las partes superior e inferior estuvieran ligeramente abombadas.

10 Aproximadamente en el centro de la parte inferior del jinete se encuentra un pezón 12, que sobresale en dirección al carril de soporte 2 y que coopera con cavidades o agujeros 13 de dicho carril, para formar un resbalón para el jinete en puntos predeterminados del carril de soporte. Ahora bien, del mismo modo podría aplicarse el pezón 12 en un lóbulo elástico 10 en la parte inferior del cuerpo del jinete, tal como ha sido indicado por medio de líneas de trazos.

15 Con objeto de que el jinete asiente sobre el carril de soporte 2 con la menor holgura posible transversalmente a la dirección longitudinal del carril de soporte, se pueden prever en el cuerpo del jinete salientes 18 (figura 3), que sobresalen algo por debajo del borde de dobléz B en dirección a las patas 7, reduciendo con ello en tal medida el paso libre entre las patas 7 y la mitad inferior 8 del cuerpo del jinete, que éste corresponda aproximadamente al grueso del carril de soporte 2 en su parte superior.

20 La fabricación de este jinete 3 se realiza, por ejemplo, mediante estampación de una tira de metal. Los dos estribos 6 se doblan hacia afuera del material que forma el cuerpo del jinete, de modo que adoptan la forma representada en la figura 2.

271804



La pata 7 discurre entonces aproximadamente paralela a la mitad inferior 8 del cuerpo del jinete.

5 Los lóbulos 9, junto con los ganchos 11, están asimismo doblados hacia afuera desde el material del cuerpo del jinete, de modo que todo el cuerpo del jinete, por consiguiente, está hecho de una sólo pieza, no siendo necesaria pieza alguna que, por ejemplo, tuviera que ser fijada mediante soldadura por puntos o mediante remaches.

10 Alrededor del borde inferior 8a y del borde superior 14a del cuerpo 3 del jinete se halla doblada una etiqueta protectora 15 de material transparente, que también puede ser de color y que en su lóbulo superior trasero 15a, tiene una abertura redonda o de forma de ranura, que encaja en un saliente 17, asegurando con ello a dicha etiqueta protectora 15 contra desplazamientos laterales con relación al jinete. Entre la etiqueta protectora 15 y la parte delantera del cuerpo del jinete se halla un papel 16 para rotulación, de forma de tira, sobre el que se dispone la inscripción deseada en cada caso. Como este papel de rotulación se extiende por toda la altura y el ancho del jinete se dispone de un espacio relativamente amplio para inscripción.

15 El jinete se monta desde arriba en el lugar deseado del carril de soporte 2, ejerciéndose sobre él una presión hacia abajo, aproximadamente perpendicular a la dirección longitudinal del carril de soporte. Los lóbulos elásticos 9 se doblan con ello algo hacia adelante, hasta que llegan por debajo del borde inferior 5a del borde longitudinal 5, doblado hacia afuera, cerrándose debajo de éste a manera de resorte y formando así un seguro contra la retirada en la dirección opuesta al sentido de montaje.

271804



No obstante, resulta posible un desplazamiento lateral del jineteillo a lo largo del carril de soporte, puesto que entre los ganchos 11 y el borde longitudinal 5 existe un pequeño juego.

5 Pueden imaginarse diversas variantes de realización de los jineteillos descritos. Así, por ejemplo, sería posible que los lóbulos 10 que soportan el pozón 12, estuvieran provistos de un gancho 11, o bien prever tan sólo uno que se extendiera por la mayor parte de la longitud del jineteillo. Asimismo sería imaginable cambiar la posición relativa de los estribos 6 y los lóbulos 9 entre sí,  
10 es decir, que los lóbulos 9 estuvieran más cerca de los lados frontales del jineteillo que los estribos 6.

En las figuras 4 y 5 ha sido representada otra variante de realización de un jineteillo enchufable. En lugar de los lóbulos elásticos 9, se hallan aquí, en las proximidades del borde inferior  
15 8a del jineteillo y a la altura del borde inferior 5a del carril de soporte dos lóbulos cortos 18 doblados en dirección a la cara trasera del jineteillo. La distancia libre  $E$  entre el borde superior de los lóbulos y la superficie superior interior de los estribos 19, es a este particular igual a la altura  $F$  del carril de soporte 2, de modo que los lóbulos 18 pueden justamente abarcar por debajo el bor-  
20 de inferior 5a del carril de soporte, al hacerse presión. Como al agarrarse el jineteillo para sacar hacia arriba la carpeta, por ejemplo, de un cajón, se produce una componente de fuerza en la dirección de la flecha  $K$ , resulta que la parte inferior del jineteillo es oprimida contra el carril de soporte 2 en la dirección de la  
25 flecha  $U$ , con lo que no existe peligro de que el jineteillo pueda ser arrancado. El cuerpo del jineteillo está hecho, al igual que en la forma de realización según las figuras 1 - 4, de una sola pieza de metal, de cuyo material se doblan hacia afuera los dos estribos 6, que  
30 son elásticos. Los dos lóbulos 18 se encuentran directamente debajo

271804



de la abertura 20 de los estribos. La anchura P comprendida entre el estribo 6 y la superficie interior del jinetillo, corresponde aproximadamente al ancho del carril de soporte 2, medido en la parte inferior. Por lo demás, esta forma de realización corresponde a la descrita en relación con las figuras 1 - 3.

Otra variante consiste en que la parte del cuerpo del jinetillo contigua al borde superior 14a y el borde inferior 8a, está doblada hacia afuera en forma de U, de modo que se forma una canal para la inserción de la tira de rotulación y de la etiqueta protectora. Asimismo es posible hacer el cuerpo del jinetillo en lugar de metálico de un material sintético, con preferencia por el procedimiento de colada a presión.

Este carril de soporte descrito, con el jinetillo desplazable, tiene, por lo tanto, frente a las construcciones conocidas, la ventaja de que el jinetillo puede ser montado desde arriba sobre el carril, pero únicamente puede ya ser retirado lateralmente del carril. Ello permite sacar las carpetas suspendidas de un cajón o similar, agarrando el jinetillo, sin que éste se suelte del carril de soporte. Por otro lado se puede, por ejemplo después de cambiarse la tira de rotulación volver a montar el jinetillo de manera muy sencilla y rápida sobre el carril de soporte, en el lugar deseado del mismo.

Esta solicitud que corresponde a la presentada en Suiza, con fecha 11 de Noviembre de 1.960, bajo el Número 12.658/60 para los puntos 1-6, se acoge a los beneficios del artículo 51 del vigente Estatuto sobre Propiedad Industrial.



271804

NOTA

Los puntos de invención propia y nueva que se presentan para que sean objeto de esta solicitud de Patente de Invención en España, por VEINTE años, son los siguientes:

5  
10  
15  
20

1º.- Un dispositivo de carril de soporte de carpetas suspendidas con un jinetillo desplazable sobre él, que tiene una tira de rotulación que se extiende por toda la superficie del cuerpo del jinetillo y una cinta protectora transparente, que recubre dicha tira, sobresaliendo el cuerpo del jinetillo hacia abajo por el lado delantero del carril de soporte y habiéndose previsto al menos un estribo que abarca el carril de soporte por sus lados trasero y superior, mientras que la sujeción del cuerpo del jinetillo al carril de soporte se realiza por medio de una pieza de forma de gancho que apresa por detrás al borde inferior doblado del carril de soporte, caracterizado por existir al menos un resorte que abarca por detrás el borde inferior del carril de soporte, doblado hacia afuera, de modo que el jinetillo puede ser montado a presión desde arriba sobre el carril de soporte y únicamente puede ser retirado de éste mediante desplazamiento lateral.

25

2º.- Un dispositivo de jinetillo de acuerdo con la reivindicación 1, caracterizado porque el cuerpo del jinetillo está hecho de una sola pieza y por existir al menos un lóbulo elástico que, en su extremo inferior, tiene un gancho, y que es más estrecho que la longitud del cuerpo del jinetillo, terminando por encima del borde inferior del cuerpo del jinetillo.

30

3º.- Un dispositivo de jinetillo de acuerdo con las reivindicaciones 1 ó 2, caracterizado porque existen dos estribos angulares, distanciados entre sí, y dos lóbulos, estando los lóbulos situados, al menos aproximadamente, en el plano de la

271804 28



mitad inferior del jinetillo.

4º.- Un dispositivo de jinetillo de acuerdo con una o más de las reivindicaciones 1 a 3, caracterizado porque el cuerpo del jinetillo consiste en una chapa metálica, de cuyo material están doblados hacia afuera los estribos y formados los lóbulos, incluidos sus ganchos.

5º.- Un dispositivo de jinetillo de acuerdo con una o varias de las reivindicaciones 1 - 4, caracterizado porque las raíces de los lóbulos elásticos se encuentran aproximadamente a la altura del eje central longitudinal del jinetillo.

6º.- Un dispositivo de jinetillo de acuerdo con una o varias de las reivindicaciones 1 - 5, caracterizado por ser una pieza de material sintético colada por inyección.

7º.- Un dispositivo de carril de soporte con jinetillo de acuerdo con la reivindicación 1, caracterizado porque en las proximidades del borde inferior del jinetillo están doblados dos lóbulos, distanciados entre sí, en dirección a la cara posterior del jinetillo, siendo la distancia libre entre el borde superior de los lóbulos hasta la superficie superior interior de los estribos, igual a la altura del carril de soporte.

8º.- Un dispositivo de jinetillo de acuerdo con la reivindicación 7, caracterizado por estar hecho de una sola pieza metálica, de la que han sido doblados hacia afuera los estribos en la sección transversal angular, mientras que los lóbulos se hallan directamente por debajo de la abertura de los estribos.

9º.- Un dispositivo de carril de soporte para carpetas suspendidas.

271804

28



Tal y como se ha descrito en la Memoria que antecede, representado en los dibujos que se acompañan y con los fines que se han especificado.

La presente Memoria consta de diez hojas, escritas a máquina por una sola cara.

5

Madrid,

28 FEB. 1962

P. A.

Alberto de Elizaburu  
Por Poder,

271804



Fig.1

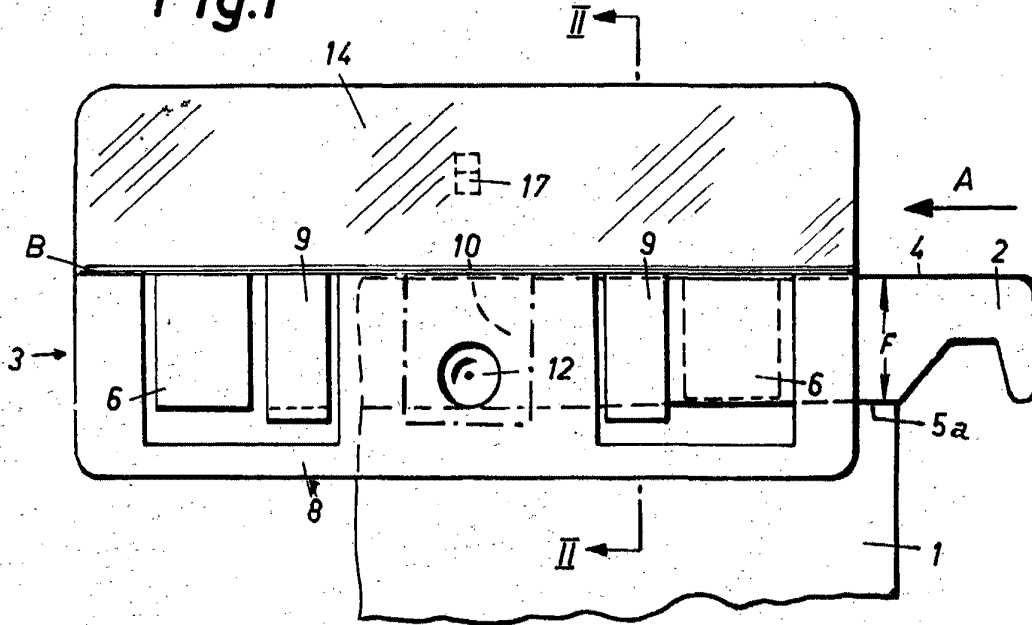

Fig.2

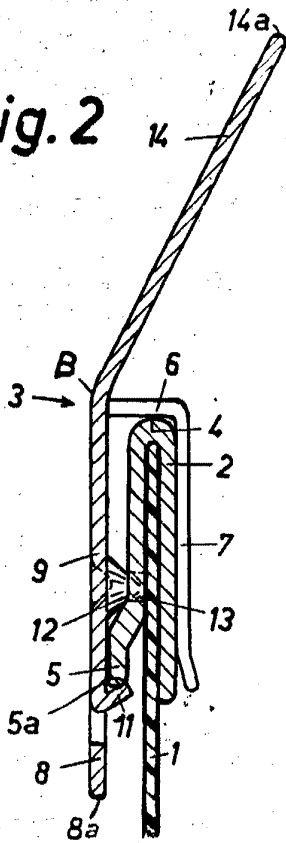
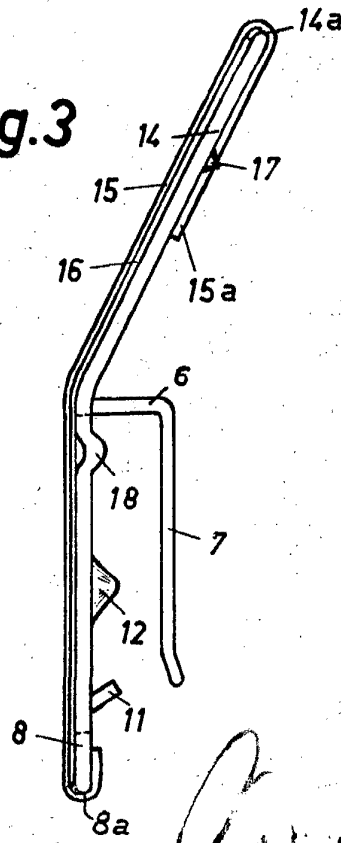

Fig.3



*Handwritten signature or initials.*



271804

Fig. 4

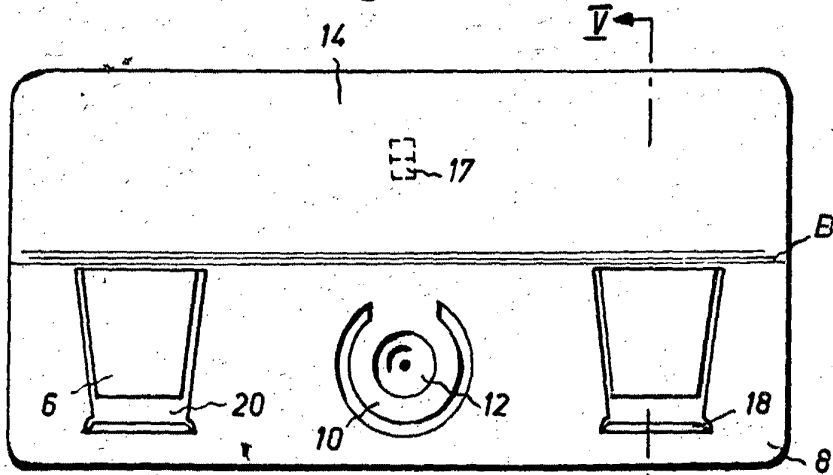
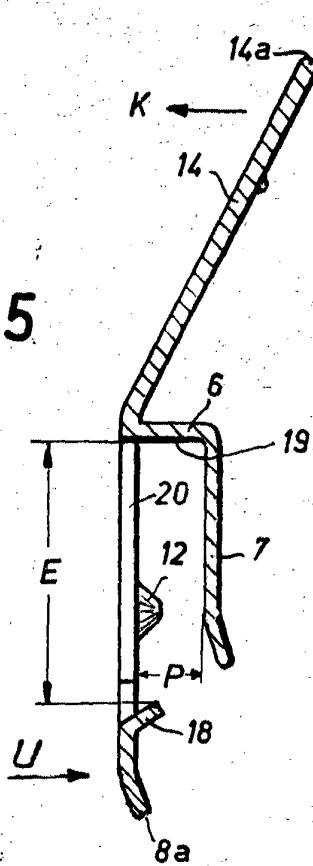

Fig. 5



*Handwritten signature or mark.*