

19 ES	11	NUMERO	271767	10 Y
	21			
	22	FECHA DE PRESENTACION	27 ABR. 1983	



ESPAÑA

MODELO DE UTILIDAD

1 OCT. 1983

30 PRIORIDADES:	32 FECHA	33 PAIS
31 NUMERO		

47 FECHA DE PUBLICIDAD	61 CLASIFICACION INTERNACIONAL
	B 60 12 25/100

54 TITULO DE LA INVENCIÓN

ANTIRROBO CON MANDO A DISTANCIA Y SIRENA INCORPORADA.

71 SOLICITANTE (S)

D. JOSE LUIS PRIETO SUAREZ,

DOMICILIO DEL SOLICITANTE

Carrer Nou, 150 FIGUERAS (Gerona)

72 INVENTOR (ES)

73 TITULAR (ES)

D. JOSE LUIS PRIETO SUAREZ.

74 REPRESENTANTE

D. CARLOS BALLESTERO SIERRA.

El presente Modelo de Utilidad se refiere a un antirrobo pa
 ra automóviles con sirena electrónica incorporada de alta -
 potencia y mando a distancia mediante unos microtransmisio -
 res codificados que abre o cierra la alarma desde el exte -
 5 rior sin tener que acordarse del tiempo de demora y sin pe -
 ligro de disparo intempestivo.

Se compone de una sirena electrónica de alta potencia que -
 monta un receptor codificado, un sistema de bloqueo del mo -
 tor, una alarma que funciona por caída de tensión o cierre -
 10 de pulsadores a masa y un artificio para el destello de las
 luces de dirección intermitente del propio vehículo durante
 la alarma acústica, todo ello accionado mediante la señal -
 de apertura o cierre procedente de unos microtransmisores -
 codificados a la misma frecuencia del receptor y con con -
 15 trol de funcionamiento mediante piloto conectado a la alar -
 ma.

Mediante una señal emitida por un microtransmisor, cuyo ra -
 dio de acción es de unos cinco metros, quedará conectado al
 antirrobo de componentes relacionados anteriormente que po -
 20 drá ser comprobado, desde el exterior, mediante el piloto -
 de comprobación o mediante un corto destello de los intermi -
 tentes del vehículo y cuya conexión, comprobada o no, provo -
 ca el inmediato bloqueo eléctrico del motor y, despues de -
 un intervalo de 10 segundos, el antirrobo queda listo para -
 25 cualquier intervención.

En caso de intento de robo se producirá una alarma acústica
 y visual de enorme efectividad y resonancia de una duración
 predeterminada quedando nuevamente conectada para una nueva
 y posible intervención y que para mejor comprensión vamos a
 30 describirla sobre los dibujos adjuntos en los que se ha ma -

terializado una realización preferida de la misma dada a título de ejemplo sin carácter limitativo.

En los dibujos:

5 en la fig. 1 se muestra un corte vertical del dispositivo de alarma alojado en un cilindro hueco abocinado que contiene el receptor codificado, el sistema de bloqueo eléctrico del motor, la sirena acústica y el artificio de producir destellos en los intermitentes del propio vehículo en el momento de la alarma, y

10 en la fig. 2 muestra un esquema del montaje completo de la alarma.

Podemos comprobar como en los dibujos hemos representado por 1 a la carcasa que aloja en su interior el receptor 4 codificado en la frecuencia de los microtransmisores 6 y de base abocinada 2 para la salida de la sirena electrónica de gran potencia 3, enlazada con el receptor que presenta una antena 5 de detección de longitud preestablecida y de cuya carcasa 1 salen los cables de conexión que han de producir el bloqueo eléctrico del motor puenteando la bobina 10 y que hace inútil la acción de la llave de arranque 13 y un eventual puente ficticio, disponiendo de un piloto 7 que visualiza si el dispositivo está conectado o no, desde la batería 8 y pasando por los fusibles 9 con lo que al activar, con los microtransmisores 6, el receptor bloqueará eléctricamente el motor y quedará preparado para recibir la señal de alarma de los pulsadores de masa 11 o caída de tensión, si ha lugar, con señal acústica de la sirena 3 y destellos de los intermitentes 12 durante un tiempo determinado quedando lista para nuevas alarmas, hasta recibir señal de los microtransmisores 6 de desconectar, todo ello en un radio de unos

5

10

15

20

25

30

cinco metros. pudiendo, estos microtransmisores 6 ser regulados y sensibilizados de una manera muy simple.

Dentro de la esencialidad de la invención caben variantes de detalle, asimismo protegidas y así podrá ser cualquiera-
5 la forma, volumen y capacidad de la carcasa, así como disponer o no de abrazadera 13 de sujeción, cualquiera las conexiones de salida y entrada dependiendo del tipo de arranque sistema motriz o accesorios eléctrico del propio vehículo, -
10 cualquiera la forma, entidad y alcance de los microtransmisores codificados, y, desde luego, cualesquiera las dimensiones y materias en que se realice.

REIVINDICACIONES

1.- ANTIRROBO CON MANDO A DISTANCIA Y SIRENA INCORPORADA, -
15 caracterizado por hecho de constar de una carcasa compacta en la que se aloja un receptor codificado con antena de detección de longitud preestablecida con un artificio para el bloqueo eléctrico del motor, una sirena electrónica de gran potencia con salida abocinada de la propia carcasa y activa-
20 da por la alarma instantánea producida por caída de tensión o pulsadores a masa en combinación con un dispositivo para activar los intermitentes del propio vehículo en cortos destellos durante la alarma, todo ello en apertura a distancia procedente de una señal de un microtransmisor que, en un radio de unos cinco metros, desencadena la señal del receptor
25 detectada y visualizada por un piloto de comprobación de conexión o desconexión de la alarma desde el exterior.

2.- ANTIRROBO CON MANDO A DISTANCIA Y SIRENA INCORPORADA.-

MADRID, a **27 ABR. 1983**

CARLOS BALLESTERO
p. p. L. Cobas Barrios

5

10

15

20

25

30

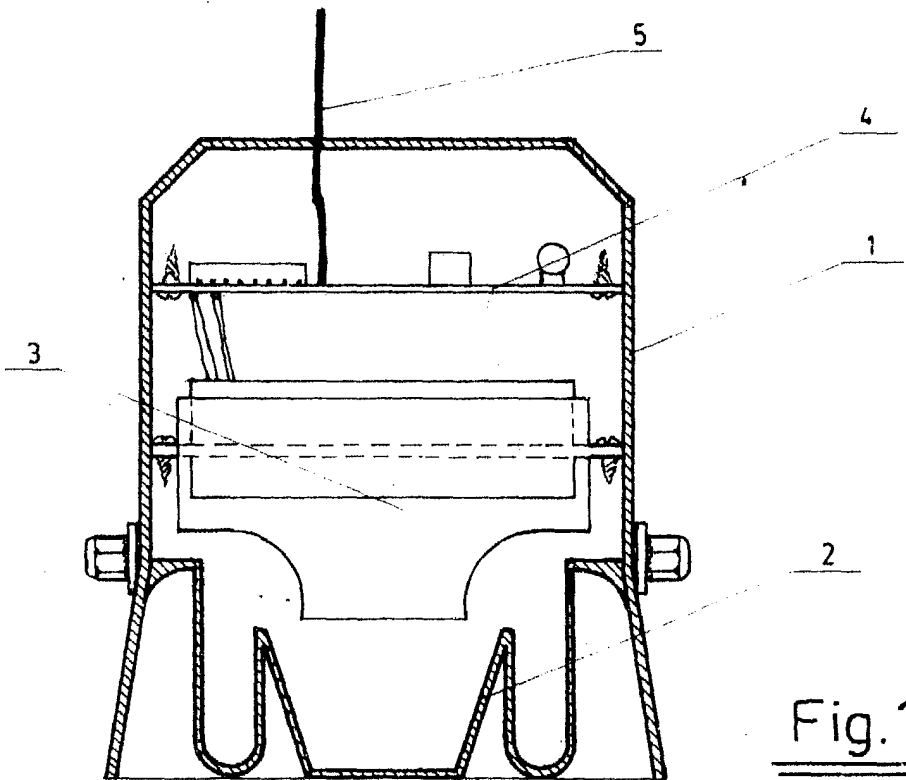

Fig. 1

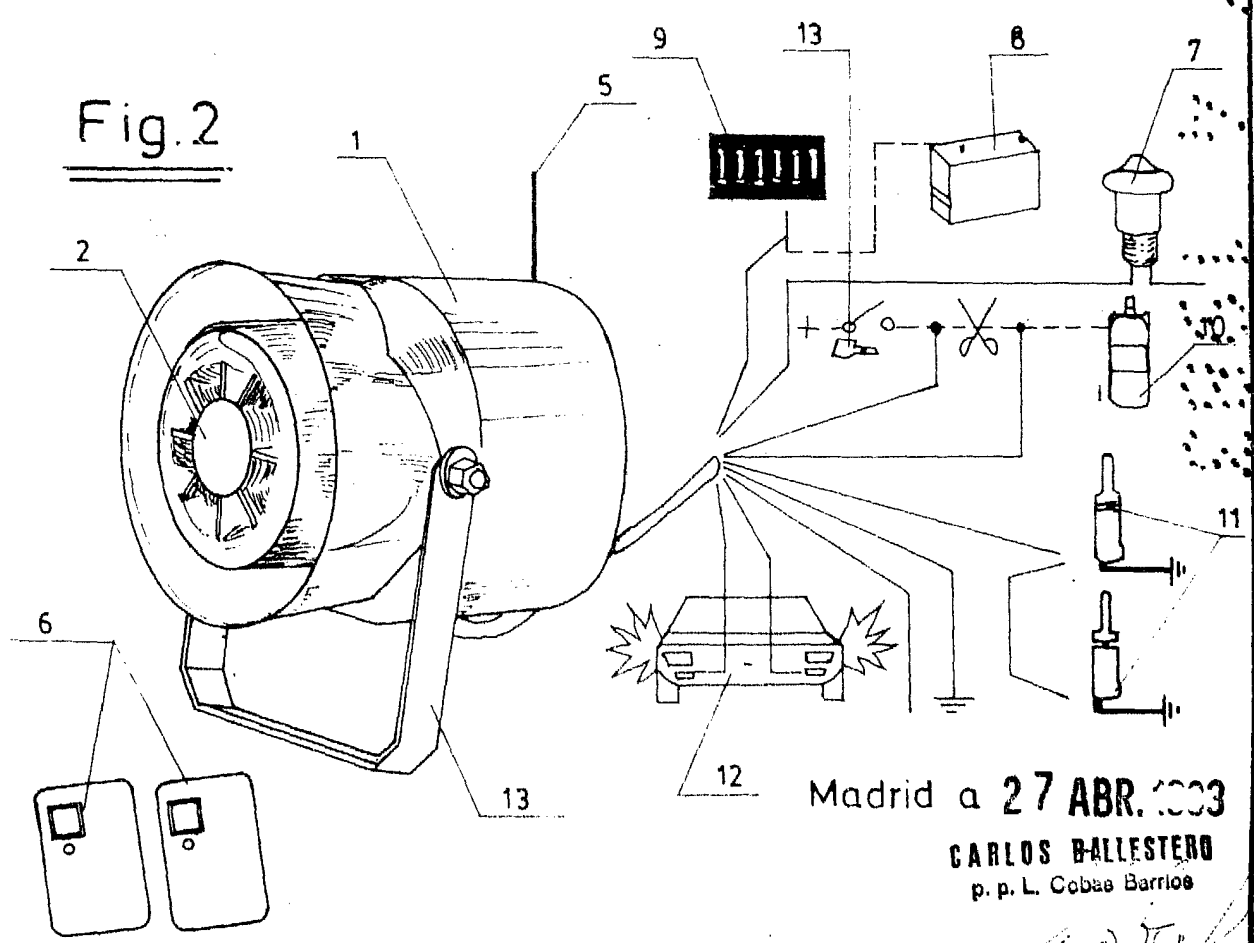

Fig. 2

Madrid a 27 ABR. 1933

CARLOS BALLESTERO
p. p. L. Cobas Barrios

ESCALA VARIABLE