

REGISTRO DE LA PROPIEDAD INDUSTRIAL



ESPAÑA

(19) ES (21) (22)	(11) NUMERO 271727 (10) Y
	FECHA DE PRESENTACION 26-4-83

MODELO DE UTILIDAD

1 OCT. 1983

(30) PRIORIDADES:	(31) NUMERO	(32) FECHA	(33) PAIS
-------------------	-------------	------------	-----------

(47) FECHA DE PUBLICIDAD	(61) CLASIFICACION INTERNACIONAL A41B a102
--------------------------	---

(54) TITULO DE LA INVENCIÓN  PRENDA INTERIOR PARA CABALLERO
---

(71) SOLICITANTE (N)  Dña. Maria TERESA GUBERN NOGUERA
--

DOMICILIO DEL SOLICITANTE  Abogado Ballbe, 7 y 9 BARCELONA
--

(72) INVENTOR (ES)
--------------------

(73) TITULAR (ES)
-------------------

(74) REPRESENTANTE  D. Eleuterio GONZALEZ VACAS.
--

Extracto del Modelo. -

5. - Comprende el Modelo, una prenda interior para caballeros -  
 cuyo delantero, está formado mediante cuatro piezas unidas entre  
 sí por uno de sus bordes longitudinales, dos de los cuales, se su-  
 perponen a los otros dos, para formar el refuerzo anterior. Una -  
 de las piezas que forman éste conjunto, posee una extensión a mo-  
 do de tira que se prolonga hasta un costado de la prenda para unir-  
 se con el borde de la pieza formada en el trasero y superiormente -  
 con la cinturilla, cubriendo la mitad superior del delantero, cuya -  
 otra mitad superior, la ocupa una pieza que enlaza con la cinturilla  
 10. - y con el borde superior del conjunto formado por las piezas que or-  
 ganizan el delantero.

15. - La cinturilla, está formada por una banda elástica que cir-  
 cunda el borde superior de la prenda, desarrollando una adecuada  
 presión perimétrica central y tiene prolongado uno de sus extremos  
 descendiendo de forma transversal hasta enlazar con el borde de -  
 uno de los canales.

El Modelo, tiene aplicación en la fabricación de prendas inte-  
 riores para caballeros.

20. - Descripción del Modelo. -

El presente Modelo de Utilidad, comprende, conforme indica  
 su enunciado, una prenda interior para caballeros del tipo cono-  
 cido como "slip", que ha sido ventajosamente perfeccionada en sus -  
 características de diseño, organización y montaje .

25. - Una característica del Modelo es debida a que su delantero -  
 ó parte anterior de la prenda, está formada por cinco piezas, dos -  
 de las cuales, proporcionan un adecuado refuerzo de la parte infe-  
 rior delantera de la prenda.

30. - Otra característica más que destaca en el modelo, es debida  
 a que su cinturilla está formada por una cinta elástica que circunda

y remata el borde superior de la prenda y después se prolonga y -  
desciende sobre el delantero con cierta inclinación hasta enlazar -  
con el borde de uno de los camales.

5. - Esta especial disposición origina que el sector prolongado-  
de la cinturilla, realice una acusada tracción de la parte inferior -  
de la prenda para que ésta se adapte con mayor precisión al cuerpo  
del usuario.

Otros detalles que se relacionan con los beneficios y con la  
economía del modelo, se irán poniendo de manifiesto más adelante.

10. - Una ídea más completa de la prenda que el modelo preconiza,  
la proporciona la descripción siguiente al ser considerada junto con  
la lámina de dibujos que se acompaña en los que de manera esquemá-  
tica y exclusivamente a título de ejemplo nó limitativo, se represen-  
tan los conjuntos y los detalles preferidos por la ídea del modelo, -  
15. - referidos a un posible caso de realización práctica.

En los dibujos:

La Figura 1ª corresponde al desarrollo de las tres piezas,  
que una vez agrupadas y cosidas entre sí, forman el delantero de  
la prenda.

20. - La Figura 2ª representa las dos piezas que refuerzan inte-  
riormente la parte inferior del delantero.

La Figura 3ª representa la pieza que forma el trasero de -  
la prenda.

25. - La Figura 4ª muestra un slip ya formado al que se ha dado  
la vuelta, es decir; que sus lados interiores se encuentran en el  
exterior, con el propósito de que pueda apreciarse la organiza-  
ción del delantero.

Finalmente, la Figura 5ª, representa frontalmente una pren-  
da totalmente terminada.

30. - Comentando ahora éstos dibujos, se hace la aclaración de-



que, mediante los números -1- -2- y -3-, se representan las tres-  
piezas que forman el delantero, siendo -4- y -5- las piezas que re-  
fuerzan interiormente el delantero, precisamente por la parte infe-  
rior de la prenda.

5. - Las piezas -1- -3- -4- y -5- se agrupan y unen longitudinal-  
mente por una costura común y después, al montar la prenda, se su-  
perponen de manera que la pieza señalada con el nº -1-, quede si-  
tuada al exterior superponiéndose a la pieza nº -4- que se sitúa -  
10. - en la parte interior de la prenda para intervenir en función de re-  
fuerzo.

Así mismo, la pieza -3- quedará situada por el lado exterior  
del delantero, superponiéndose a la pieza de refuerzo señalada con  
el nº -5- .

Las cuatro piezas enumerada -1- -3- -4- -5- conforme que-  
15. - da indicado, se unen entre sí por una línea de costura común, pro-  
ducida en la proximidad de sus bordes curvilíneos señalados respec-  
tivamente con los números -6- -7- -8- -9-, que podrían definirse -  
como bordes interiores de las piezas.

La unión de las piezas en la forma comentada, origina la for-  
20. - mación de un embolsamiento en el delantero de la pieza, cuyo embol-  
samiento permite que la prenda pueda utilizarse como suspensorio.

Las piezas -1- -2- y -3-, se unirán entre sí por las líneas  
marcadas en trazos -10- -11- y -12 respectivamente, ventajosamente  
25. - por medio de una costura conocida como "costura francesa" que-  
uncluirá además el borde superior -13- de la pieza interna de refuer-  
zo -4-.

Mediante ésta organización, se forma en el lado interior del-  
delantero una franja transvesal -14- que se extiende desde la cintu-  
rilla -15- y desciende con cierta inclinación hasta el borde -16- de  
30. - uno de los camales de la prenda.

El delantero así formado se une con el trasero -17- mediante costura por los bordes que le son comunes, y que corresponden a la entrepierna y laterales ó costados. El borde superior, tanto del delantero como del trasero, se encuentran rematados por la cinturilla elástica -15- que se prolonga en la extensión -17- que cubre totalmente la franja -14- formada por la unión mediante costura francesa de las piezas -1- -2- -3- y -4- del delantero.

Esencialmente, éstas son las características más destacadas del objeto que constituye el presente modelo de utilidad, el cual nó queda limitado rigurosamente a los detalles exactos de ésta exposición ya que, al llevar el modelo a la práctica, cabe introducir en él, todas aquellas modificaciones de detalle que resulten aconsejables, siempre que con ello, nó se altere la esencialidad del objeto descrito.

N O T A

Se declaran como de propiedad y novedad para todo el territorio español, el contenido de las siguientes:

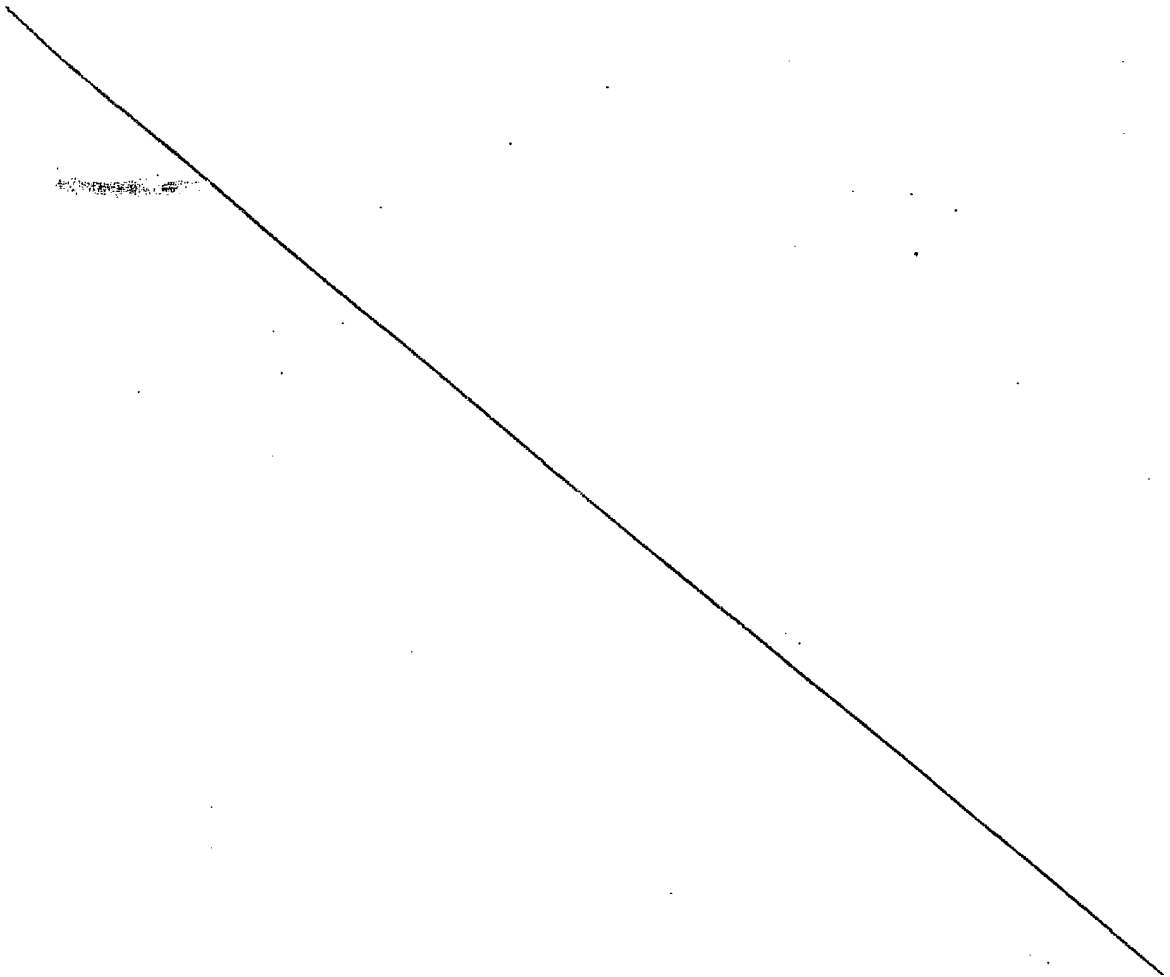

REIVINDICACIONES

1ª. - Prenda interior para caballero, en la que el delantero -  
 forma un embolsamiento en su parte inferior, caracterizándose di-  
 cho delantero porque está formado mediante tres piezas esenciales-  
 5. - (1) (2) (3) unidas entre sí mediante líneas de costura que forman una  
 banda diagonal (14) que se extiende desde la cinturilla (15) hasta -  
 el borde (16) de uno de los camales, caracterizándose además dicho  
 delantero porque por el lado interior tiene acopladas dos piezas de  
 refuerzo (4) (5) una de las cuales (4) tiene incorporado y retenido  
 10. - su borde superior (13) en dicha franja diagonal (14).

2ª. - Prenda interior para caballero, según nota precedente,  
 que se caracteriza porque la cinturilla elástica (15) se prolonga por  
 uno de sus extremos (14) hasta enlazar con el borde (16) de uno de-  
 los camales quedando adosada por el exterior del delantero cubrien-  
 15. - do la franja diagonal que éste posee por el lado interior.

3ª. - PRENDA INTERIOR PARA CABALLERO.

Todo ello conforme se describe y reivindica en la presente  
 memoria descriptiva, que consta de SEIS hojas escritas a máqui-  
 na por una sola de sus caras y dibujos que la ilustran.

Madrid, a 26 Abril 1983

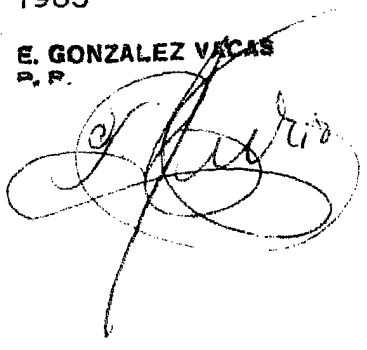
E. GONZALEZ VECAS  
 P. P.  

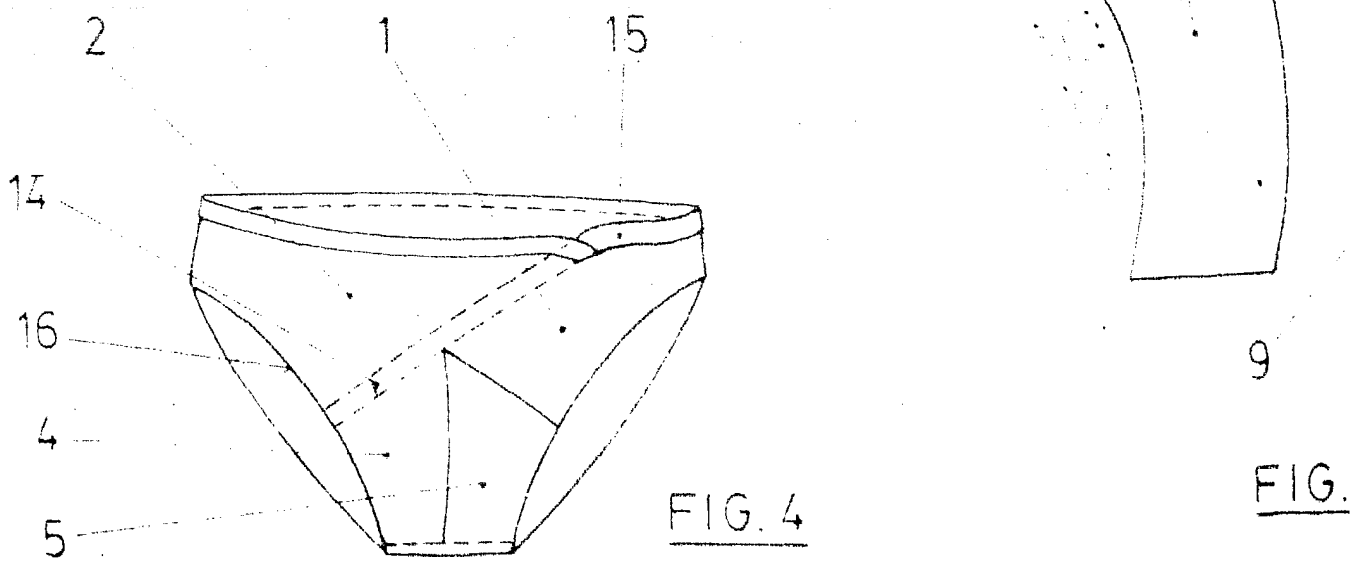
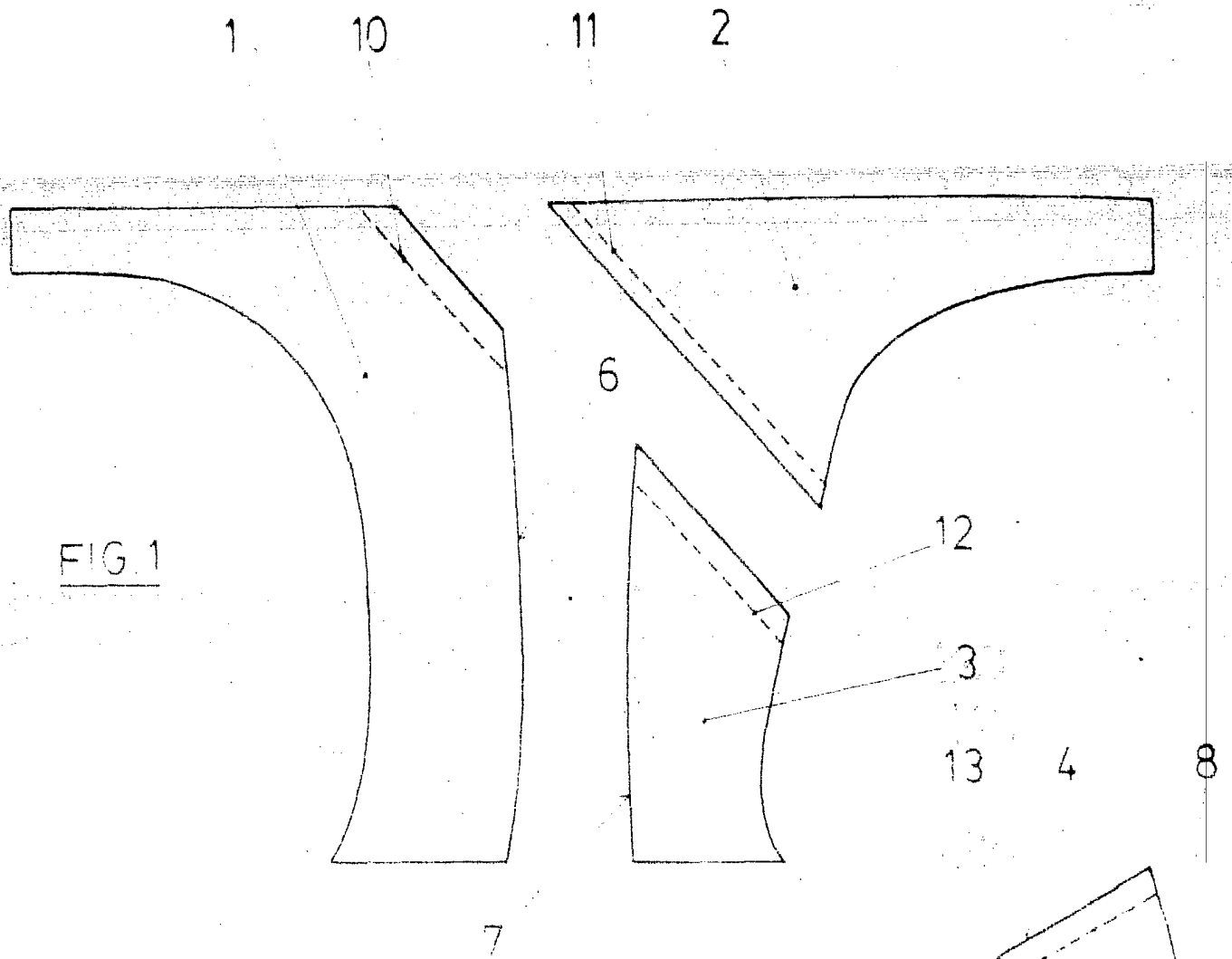

17

FIG. 3

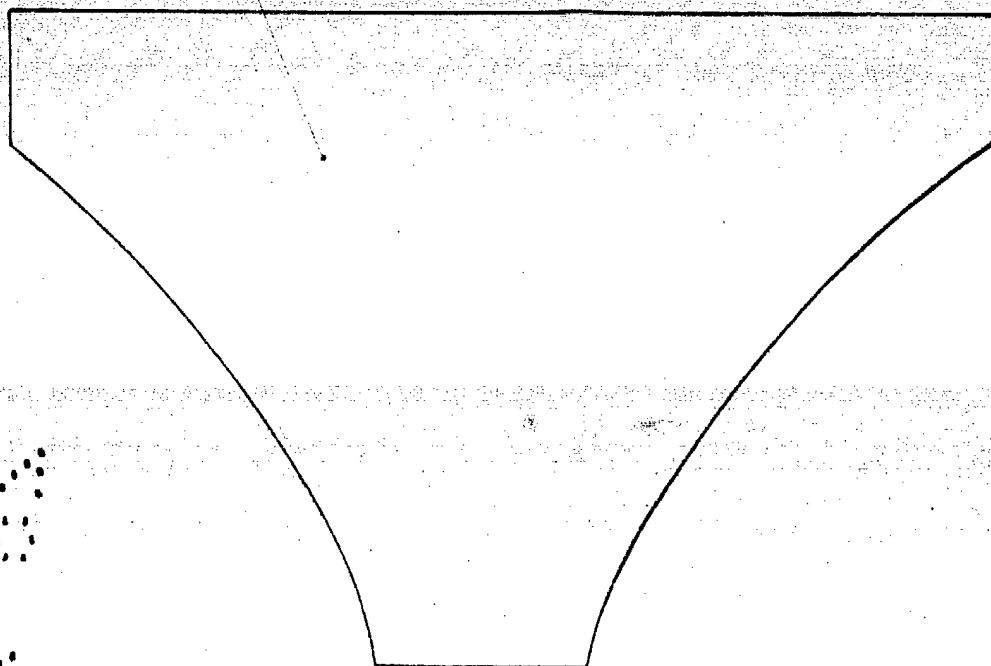

8

5

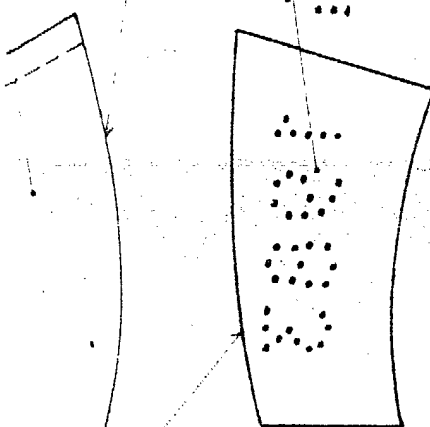

9

FIG. 2

1 2 17 15

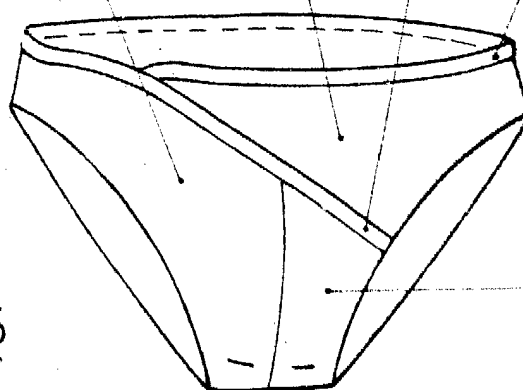

3

FIG. 5

MADRID

26 April 1983  
E. GONZALEZ YACAB