

19 ES	11 NUMERO	271647	10 Y
	21		
	22	FECHA DE PRESENTACION	
		29.10.1983	



ESPAÑA

MODELO DE UTILIDAD

1 OCT. 1983

30 PRIORIDADES:	32 FECHA	33 PAIS
31 NUMERO		
--	--	--

47 FECHA DE PUBLICIDAD	51 CLASIFICACION INTERNACIONAL
	F25B 39/04

54 TITULO DE LA INVENCIÓN
"Disposición de condensador para grupos frigorígenos"

71 SOLICITANTE (S)
D. JORGE COSTA CLAVER

DOMICILIO DEL SOLICITANTE
Provenza nº 474, BARCELONA

72 INVENTOR (ES)
--

73 TITULAR (ES)

74 REPRESENTANTE
M. Curell Suñol

R-4668-5

MODELO DE UTILIDAD

por VEINTE años

solicitado en España a favor de D. JORGE COSTA CLAVER, de nacionalidad española, domiciliado en calle Provenza núm. 474, BARCELONA, por "Disposición de condensador para grupos frigorígenos". - - - - -

5.

MEMORIA DESCRIPTIVA

La presente invención se refiere, conforme se indica en su enunciado, a una disposición de condensador para grupos frigorígenos, ideada para aportar una notable simplificación mecánica y ahorro de materiales en la ejecución de los condensadores para la licuación del gas amoníaco en los grupos frigorígenos de absorción y aún en otros equipos intercambiadores de calor para otros usos. - - - - -

10.

15.

Ordinariamente, estos condensadores constan de un conducto que forma dos o más ramas sucesivas en vaivén, paralelas entre sí, pasando a través de sendas series independientes de aletas laminares de refrigeración que activan el enfriado del gas amoníaco en su conversión a líquido, siendo precisamente en estos elementos donde se centra la idea de la presente

20.

invención. - - - - -

5. La expresada disposición se caracteriza porque está constituida del pertinente conducto por el que circula el amoníaco gaseoso y que describe sucesivas ramas paralelas horizontales en vaivén, tales que por lo menos cada dos ramas paralelas correlativas presentan una cierta separación en planos verticales y atraviesan conjuntamente una única serie de aletas laminares de refrigeración, paralelas entre sí, circulando por inercia el amoníaco en su fase de transformación de gas a líquido a lo largo del condensador en circuito descendente. - - - - -

10.

15. Otros objetos y características de la invención se irán dando a conocer en detalle a lo largo de la descripción que sigue, haciendo referencia a los dibujos ilustrativos que la acompañan. En los dibujos: - - - - -

Figura 1, es una vista parcial de un condensador para licuación de gas amoníaco en un grupo frigorígeno de absorción, según la invención. - - - - -

20. Figura 2, es una vista lateral referida al condensador de la figura 1. - - - - -

Un condensador 1 para equipo frigorígeno de absorción u otro intercambiador de calor, consta esencialmente del conducto de entrada 2 aportador del amoníaco gaseoso, de por lo menos un par de ramas paralelas 4a y 4b del conducto de

condensación 4, formando vaivén, y de un conducto de salida 3 por el que discurre por gravedad el amoníaco líquido. - -

5. De acuerdo con la invención, las mencionadas ramas paralelas 4a y 4b en vaivén, que constituyen sucesivos pares horizontales, se hallan relacionadas por un extremo mediante un codo 5, de manera tal que cada par de estas ramas atraviesan una única serie de aletas laminares de refrigeración 6.

10. En cada uno de dichos pares de ramas horizontales paralelas 4a y 4b del conducto para el amoníaco en fase de licuación, las mismas se hallan desplazadas dentro de un mismo plano vertical transversal para mejorar la circulación del aire por convección, tal como puede apreciarse con mayor claridad en la figura 2. En este caso el codo 5 contornea el conducto de entrada 2, como se observa en las dos figuras 1 y 2. - - - - -

15. En consecuencia, las aletas laminares 6 son ejecutadas con orificios para paso del conducto de condensación 4 situados con una mutua separación dentro de un mismo plano transversal, para obtener el efecto antes indicado . - - - -

20. De este modo, el gas amoníaco penetra en el condensador por el conducto 2, y circula por inercia a lo largo del condensador, durante la fase de licuación para las ramas paralelas 4a y 4b. - - - - -

Es obvio que la invención también comprende el caso

en que el número de ramas 4a y 4b del condensador 1 sea mayor de dos. - - - - -

5. Como se desprende de la anterior descripción del dispositivo condensador, sólo se emplean aletas laminares 6 para cada par de ramas 4a y 4b, en lugar de hacerlo para cada rama individualmente, lo cual significa una simplificación constructiva y un menor empleo en material. - - - - -

10. Descritas convenientemente las características de la invención, se hace constar que en la misma podrán introducirse cuantas variantes de detalle puedan aconsejar la experiencia, siempre que con ello no se modifique la esencialidad de la misma. - - - - -

15. A los efectos consiguientes, se declaran de novedad, utilidad y propiedad para España, sus territorios y plazas de soberanía, las reivindicaciones que siguen. - - - - -

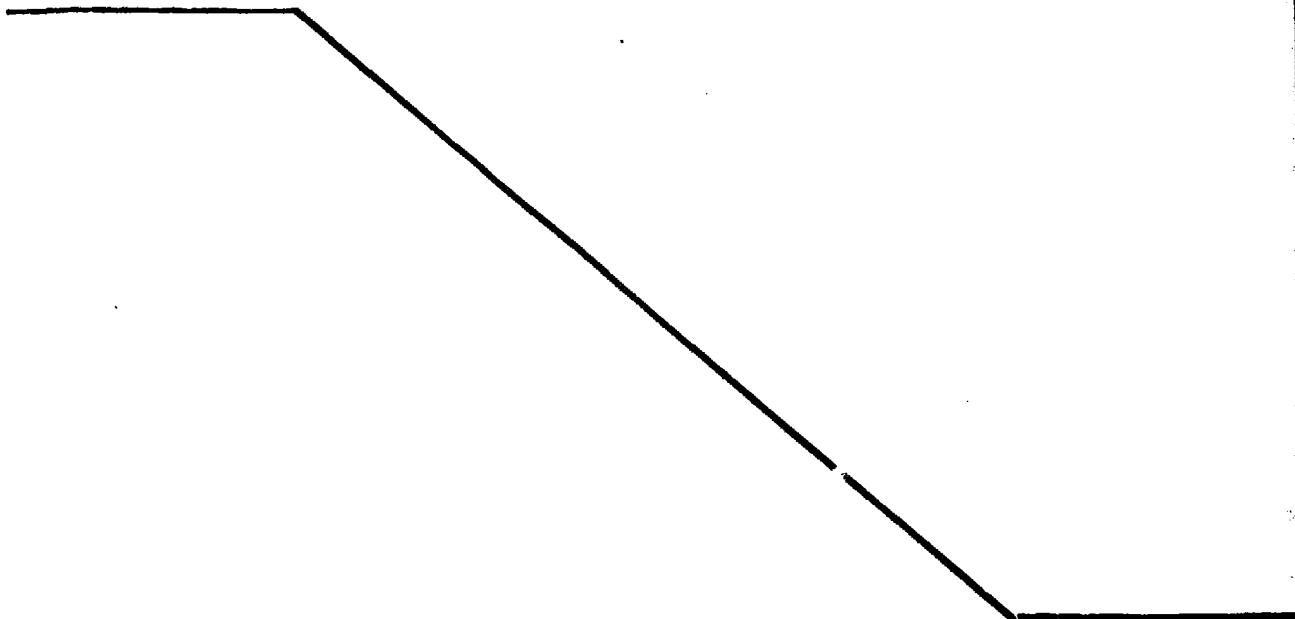

REIVINDICACIONES

5. 1.- Disposición de condensador para grupos frigorígenos, caracterizada porque está constituida del pertinente conducto por el que circula el amoníaco gaseoso y que describe por lo menos dos ramas paralelas horizontales en vaivén, de modo que dichas ramas paralelas correlativas presentan una cierta separación dentro de un mismo plano vertical transversal y atraviesan conjuntamente una única serie de aletas laminares de refrigeración, paralelas entre sí. - - - - -

10. 2.- "DISPOSICION DE CONDENSADOR PARA GRUPOS FRIGORIGENOS". - - - - -

15. Todo ello conforme se describe y reivindica en la presente memoria que consta de cinco hojas, foliadas y mecanografiadas por una sola de sus caras, y de dos figuras que la ilustran.

MADRID 2 2 ABR. 1963
P.A. M. CURELL SUÑOL

mm

FIG. 1

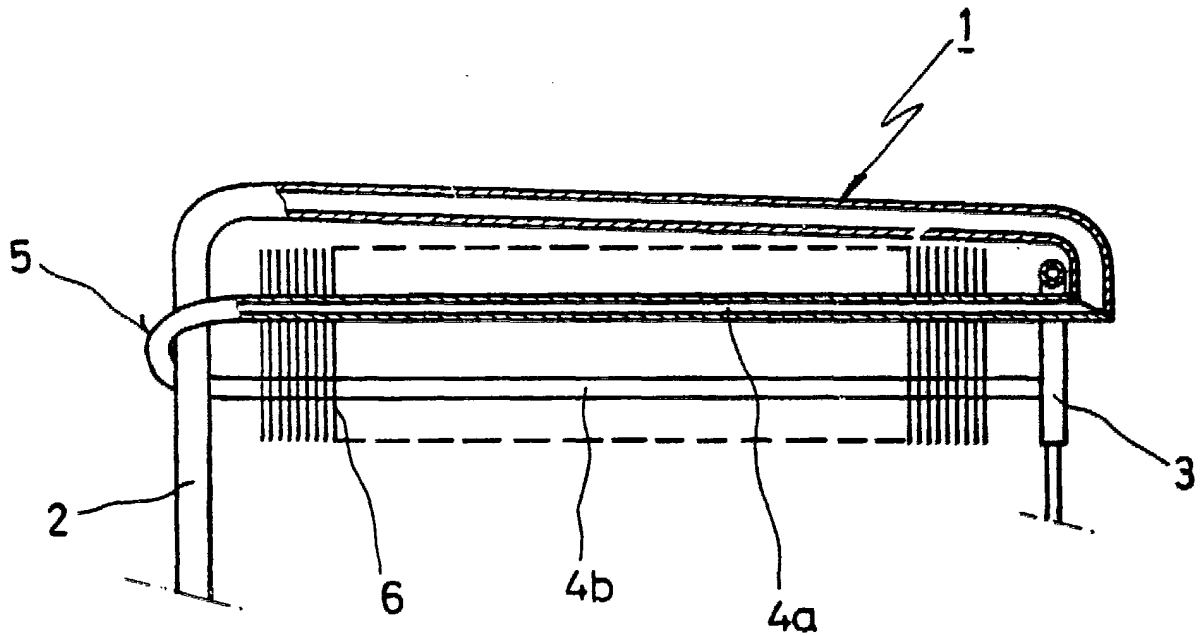
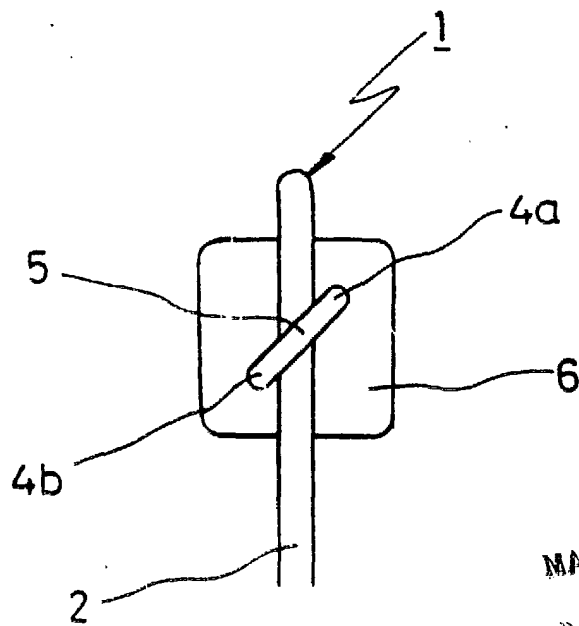

FIG. 2



MADRID 22 ABR. 1983
P. A. M. CURELL SUROL