



ESPAÑA

ES

11

NUMERO

271.609

21

22

FECHA DE PRESENTACION

7-4-1983

Y

MODELO DE UTILIDAD 16 OCT. 1983

<p>30 PRIORIDADES:</p> <p>31 NUMERO</p>	<p>32 FECHA</p>	<p>33 PAIS</p>
---	-----------------	----------------

<p>47 FECHA DE PUBLICIDAD</p>	<p>51 CLASIFICACION INTERNACIONAL</p> <p>GO9F 19/00</p>
-------------------------------	---

54 TITULO DE LA INVENCIÓN

"ELEMENTO PUBLICITARIO COLGANTE"

71 SOLICITANTE (S)

D. AGUSTIN ORDEIX ROMO

DOMICILIO DEL SOLICITANTE

BARCELONA, Calle Pelayo, 52

72 INVENTOR (ES)

-----

73 TITULAR (ES)

-----

74 REPRESENTANTE

D. JOSE MIGUEL GOMEZ-ACEBO Y POMBO

O.15.905

La presente solicitud se refiere a un elemento publicitario colgante, particularmente apropiado para campañas publicitarias de las que se realizan en calles y vías públicas.

En un tanto por ciento muy elevado, la base de tales  
5 campañas publicitarias está constituida por los carteles que se adhieren sobre paredes o sobre superficies específicamente publicitarias, tales como vallas. La menor parte de dichas campañas publicitarias, se realiza mediante carteles, pancartas ó bandas publicitarias, fijados a árboles o postes, con  
10 tiras de sujeción anudadas o dispositivos análogos.

Todos estos sistemas, archiconocidos, tienen el gran inconveniente de ser por completo estáticos y de ser de muy engorrosa fijación, por necesitarse colas adherentes para la fijación de los carteles pegados a las paredes, ó bien, dispositivos de fijación en postes y árboles, tales como cordones  
15 ó similares.

Frente a estos sistemas, el elemento publicitario colgante objeto de la presente invención, presenta las siguientes ventajas:

20 -Es fácil de transportar, pues puede ir plegado.

-Es de colocación sencilla, rápida y segura, sin necesidad de colas ó elementos engorrosos, no siendo necesario tampoco subir a escaleras ó similares.

25 -Ofrece un gran impacto publicitario, por su gran visibilidad desde cualquier ángulo y por su movilidad, que atrae las miradas de los transeúntes.

-Permite una mayor variedad de efectos publicitarios

por su gran superficie lateral, que además permite individualizar diferentes textos publicitarios, en cada cara.

En su esencia, el elemento publicitario colgante de que se trata, se caracteriza porque está constituido por cuatro  
5 placas iguales de un material ligero y resistente a los agentes atmosféricos, susceptibles de ser portadoras de inscripciones publicitarias y unidas entre sí por sus bordes doblados hacia fuera, adoptando una configuración esencialmente de un cubo hueco acabado superiormente en una porción troncopiramidal, de  
10 base superior abierta, estando la base inferior también abierta y dotada en sus cantos de un reborde periférico de refuerzo, doblado hacia dentro, y estando dispuestos unos medios de suspensión, sólidamente unidos a la parte troncopiramidal superior mediante unas tiras flexibles.

15 Según otra característica de la solicitud, dichos medios de suspensión están constituidos por un anillo partido elástico, formado por una varilla doblada esencialmente en V, una de cuyas ramas es más larga que la otra y está doblada por su extremo en ángulo agudo hacia abajo, en forma de gancho, cerrando  
20 el anillo por fuera de la otra rama, esencialmente rectilínea, de manera que los extremos de las ramas quedan dispuestos contiguos, todo ello adaptado de modo que para colgar el elemento debe introducirse por su vértice en un cañuto que obliga a acercarse ambas ramas, abriendo el anillo y permitiendo que la  
25 rama más larga en forma de gancho pueda engancharse en un lugar apropiado, y al bajar luego el cañuto el gancho queda suspendido y el anillo se cierra al retornar la rama rectilínea a

su posición en V por la elasticidad de la varilla.

En los dibujos adjuntos se ilustra, a título de ejemplo no limitativo, una forma de realización del elemento publicitario de que se trata.

5 La Fig. 1 es una vista en planta de una de las cuatro placas que componen el elemento publicitario de que se trata;

La Fig. 2 muestra una vista en perspectiva del elemento, recién desplegado;

10 La Fig. 3 ilustra una vista en perspectiva del elemento en posición de ser colgado; y

Las Figs. 4 y 5 son sendas vistas, en detalle y a escala ampliada, ilustrativas de la operación de suspensión del elemento publicitario colgante.

15 En dichos dibujos puede apreciarse que el elemento publicitario colgante de que se trata está constituido por cuatro placas iguales 1, fabricadas de un material ligero y resistente a los agentes atmosféricos, tal como por ejemplo cartón plastificado. Cada placa es susceptible de ser portadora de una inscripción publicitaria y de ser unida con las otras dos  
20 contiguas por sus bordes 6 doblados hacia fuera.

El conjunto adopta una configuración esencialmente cúbica hueca, con cuatro caras laterales 2 por encima de las cuales aparece una porción troncopiramidal superior 3 de base superior 4 abierta, estando la base inferior 5 también abierta  
25 y dotada en sus cantos de un reborde 7 periférico de refuerzo, doblado hacia dentro.

Sólidamente unidos a la parte troncopiramidal superior 3

mediante unas tiras flexibles de suspensión 14, están dispuestos unos medios de suspensión.

Dichos medios de suspensión están constituidos por un anillo 8 partido y elástico, formado por una varilla doblada esencialmente en V, una de cuyas ramas 9 es más larga que la otra y está doblada por su extremo 10 en ángulo agudo hacia abajo, en forma de gancho. El anillo 8 está cerrado por la otra rama 11, esencialmente rectilínea, de manera que los extremos de dichas ramas 9 y 11 quedan dispuestos contiguos.

10 Para colgar el elemento, debe introducirse por su vértice en un cañuto 12, provisto de una ranura 13 para el paso de las tiras 14, el cual obliga a acercarse a ambas ramas 9 y 11, abriendo el anillo 8 y permitiendo que la rama más larga en forma de gancho pueda engancharse en un lugar apropiado, tal como la rama 16 de un árbol, y al bajar luego el cañuto 12 (Fig. 5), el gancho formado por la rama 9 queda suspendido y el anillo 8 se cierra al retornar la rama 11 rectilínea a su posición en V por la elasticidad del muelle formado en el vértice de la varilla que constituye el anillo 8.

20 El cañuto 12 está preferentemente dispuesto en el extremo de un largo mango 15, que permite colgar el elemento desde el suelo.

Todos los bordes 6 doblados hacia fuera contiguos, son unidos en el momento de fabricación del elemento publicitario colgante, excepto dos bordes 6' opuestos de los bordes doblados hacia fuera de la porción troncopiramidal superior 3 y del reborde periférico 7 de refuerzo, que se dejan sin unir

para permitir el plegado del elemento sobre una de las placas 1, a fines de transporte.

En el momento de ser colgado, se despliega el elemento, se unen los bordes 6' que todavía no están unidos, por ejemplo mediante grapado, se procede a la colocación del anillo de suspensión 8 en el cañuto 12 de colocación y se realiza la suspensión propiamente dicha del elemento, tal y como se ha mencionado anteriormente.

Se hace constar que todo cuanto no altere, cambie o modifique lo esencial del elemento publicitario colgante descrito, puede quedar sometido a variaciones de detalle.

N O T A

El Modelo de Utilidad que se solicita, recae sobre las siguientes reivindicaciones:

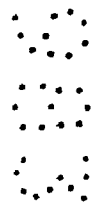

## REIVINDICACIONES

1<sup>a</sup>.- Elemento publicitario colgante, caracterizado por-  
que está constituido por cuatro placas iguales de un material  
ligero y resistente a los agentes atmosféricos, susceptibles  
5 de ser portadoras de inscripciones publicitarias y unidas en-  
tre sí por sus bordes doblados hacia fuera, adoptando una con-  
figuración esencialmente de un cubo hueco acabado superiormen-  
te en una porción troncopiramidal, de base superior abierta,  
estando la base inferior también abierta y dotada en sus cantos  
10 de un reborde periférico de refuerzo, doblado hacia dentro, y  
estando dispuestos unos medios de suspensión, sólidamente  
unidos a la parte troncopiramidal superior mediante unas tiras  
flexibles.

2<sup>a</sup>.- Elemento publicitario colgante según la reivindicación  
15 ción 1<sup>a</sup>, caracterizado porque dichos medios de suspensión están  
constituidos por un anillo partido elástico, formado por una  
varilla doblada esencialmente en V, una de cuyas ramas es  
más larga que la otra y está doblada por su extremo en ángulo  
agudo hacia abajo, en forma de gancho, cerrando el anillo por  
20 fuera de la otra rama, esencialmente rectilínea, de manera que  
los extremos de las ramas quedan dispuestos contiguos, todo  
ello adaptado de modo que para colgar el elemento debe intro-  
ducirse por su vértice en un cañuto que obliga a acercarse ambas  
ramas, abriendo el anillo y permitiendo que la rama más larga  
25 en forma de gancho pueda engancharse en un lugar apropiado, y  
al bajar luego el cañuto, el gancho queda suspendido y el anillo

se cierra al retornar la rama rectilínea a su posición en V por la elasticidad del muelle formado en el vértice de la varilla.

3ª.- ELEMENTO PUBLICITARIO COLGANTE,

5 tal y como queda descrito y reivindicado en la presente memoria que consta de ocho hojas mecanografiadas por una sola cara y de una lámina de dibujos.

BARCELONA, 7 de Abril de 1983.

AGUSTIN ORDEIX ROMO

P.P.

J. M. GOMEZ-ACEBO Y POMBO

p. p. Fdo.: E. Ferragüela Colón

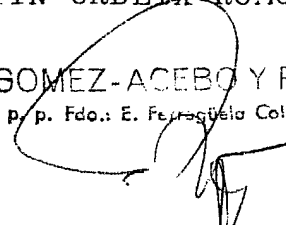

ESCALA VARIABLE

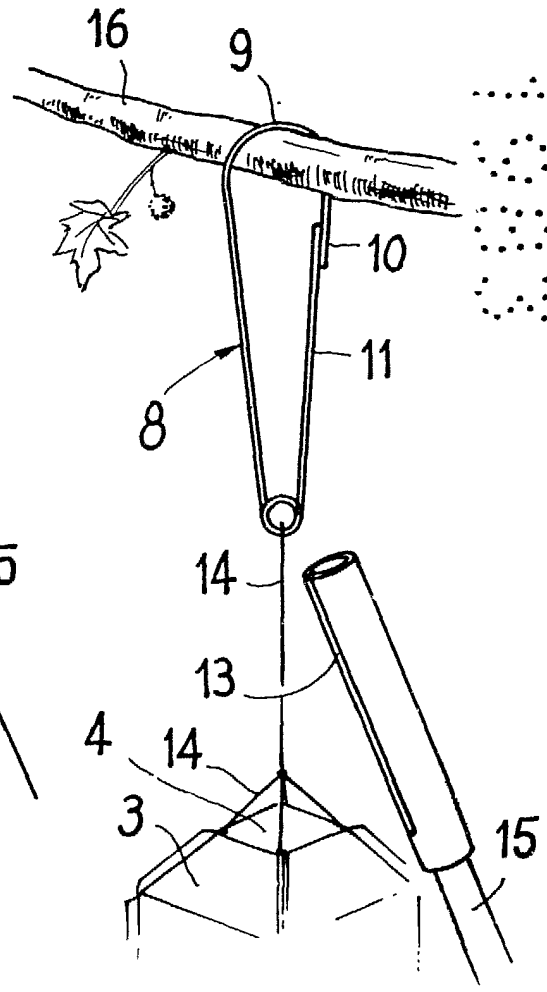
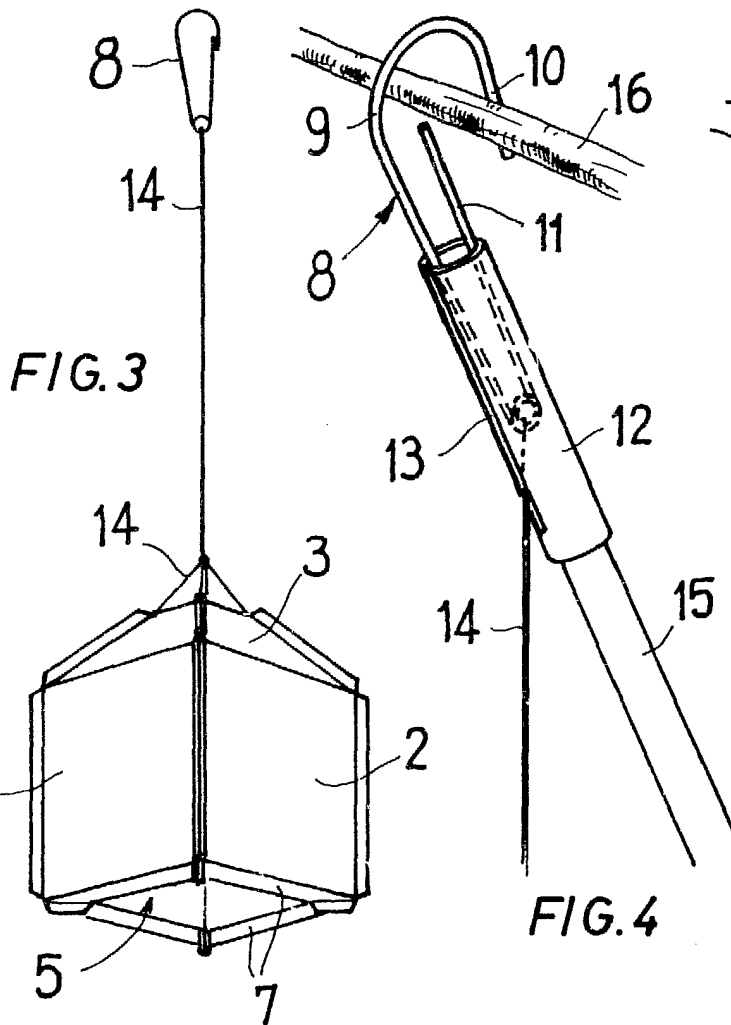
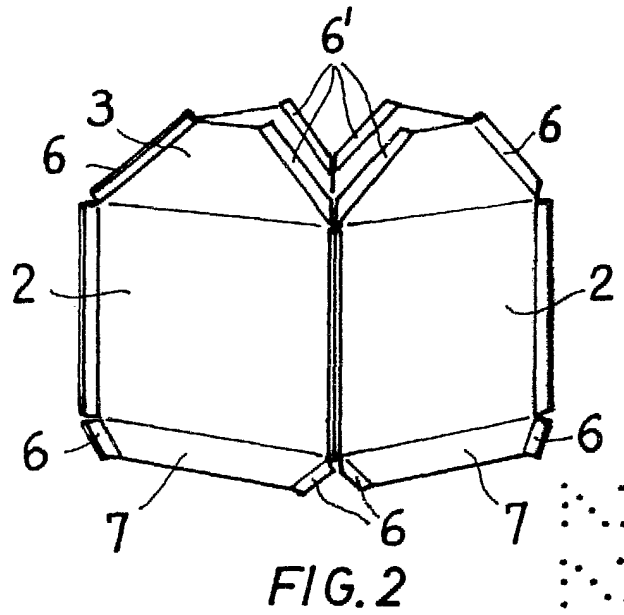
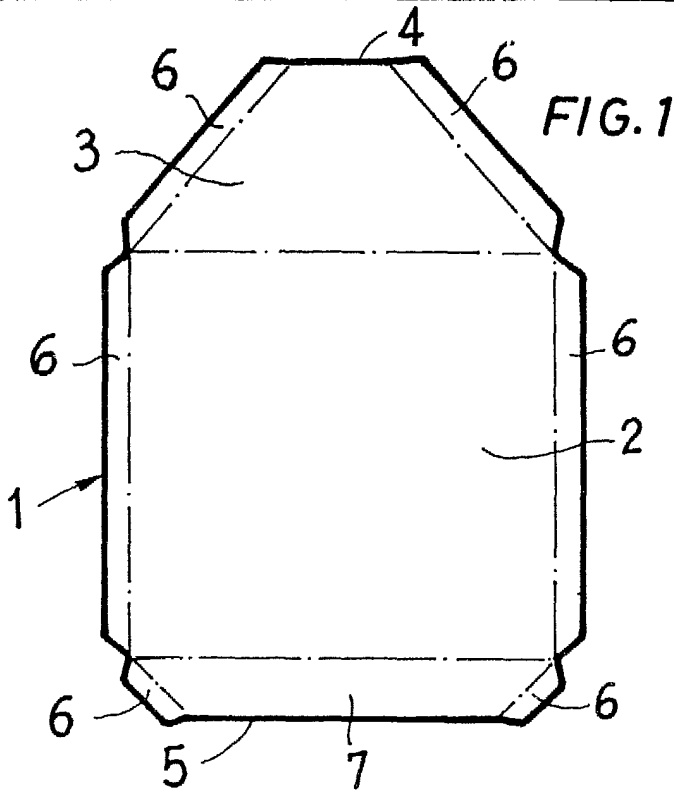

BARCELONA, 7 de Abril de 1983  
 AGUSTIN ORDEIX ROMO  
 P. P.  
 J. M. GOMEZ-ACEBO Y POMBO