

REGISTRO DE LA PROPIEDAD INDUSTRIAL



ESPAÑA

10	ES	11	NUMERO	271502	10	Y
		21				
		22	FECHA DE PRESENTACION	18 ABR. 1983		

MODELO DE UTILIDAD

1 OCT. 1983

30	PRIORIDADES:	32	FECHA	33	PAIS
	31	NUMERO			

47	FECHA DE PUBLICIDAD	51	CLASIFICACION INTERNACIONAL
			A45C 11/00

54	TITULO DE LA INVENCIÓN
	"ESTUCHE ESCOLAR PERFECCIONADO"

71	SOLICITANTE (S)
	ESTUCHERÍA VIPO, S.A.

	DOMICILIO DEL SOLICITANTE
	BARCELONA - Vía Trajana, 48

72	INVENTOR (ES)

73	TITULAR (ES)

74	REPRESENTANTE
	D. Alfonso Durán Olivella

MEMORIA DESCRIPTIVA

El presente Modelo de Utilidad se refiere a un estuche del tipo utilizado por los escolares para contener lápices, rotuladores, útiles de dibujo y similares, que se caracteriza por las ventajas que aporta respecto a los tipos actualmente conocidos.

Existen numerosas versiones de los estuches en cuestión, con diferentes formas y constituciones, presentando en común, por lo general, la decoración funcional o exclusivamente ornamental de las caras exteriores del estuche. Cuando dicha decoración comprende figuras e inscripciones, existe la posibilidad de que el continuado roce del estuche, al ser transportado y entrar en contacto con otros objetos, borre total o parcialmente los elementos gráficos, los cuales, por otra parte, al estar situados sobre una superficie lisa, resultan poco destacados.

El estuche que se describirá se distingue porque la figura o figuras, así como las inscripciones u otros dibujos, presentados en una o ambas caras del contenedor, se hallan enmarcadas por unas aberturas de formas variadas, practicadas en las caras exteriores, precisamente, del estuche, con lo cual los planos de aquellas figuras quedan levemente entrantes respecto a las superficies de las correspondientes caras y, por lo tanto, resulta menos probable el contacto de aquellas láminas portadoras de figuras o inscripciones con objetos exteriores al estuche. Al mismo tiempo, los dibujos o inscripciones quedan perfectamente realizados por el marco constituido por la abertura que lo define.

Para facilitar la explicación, se acompaña a la presente memoria unos dibujos en los que se ha representado, a título de ejemplo ilustrativo y no limitativo, un caso de realización de un estuche escolar perfeccionado, según los principios de las reivindicaciones.

En los dibujos:

La figura 1 es una vista en perspectiva de un estuche de la clase que se describe, en el que su cara delantera comporta dos figuras enmarcadas según el sistema reivindicado. La figura 2 es una sección transversal del propio estuche por un plano vertical indicado II-II en la primera proyección, acompañándose de un detalle ampliado que permite ver claramente la manera en que se realizan los entrantes para las figuras.

Los elementos designados con números en los dibujos corresponden a las partes indicadas a continuación.

El cuerpo -1- del estuche, que presenta forma general diversa, está constituido por dos mitades -2- y -3-, relacionadas lateralmente por medios de cierre -4-, por ejemplo, una cremallera, y por una zona -5- de articulación a modo de lomo.

Cada una de las caras del estuche está formada por una pieza -6- (cuya periferia define la configuración del contenedor), hecha de cartón u otro material semirrígido, convencionalmente forrada mediante una lámina de un material flexible y resistente, tal como el cloruro de polivinilo o similar, capaz de presentar diversas coloraciones y ornamentaciones.

zas forradas -6-, y que a su vez quedará revestido por el otro lado mediante una lámina semirrígida -9-, que constituye la cara interna de cada una de las partes -2- y -3-. La lámina o láminas -8- comportan los dibujos o inscripciones que interesa presentar visiblemente en la cara externa del estuche, las cuales son perceptibles a través de una o más aberturas -10- formadas por la lámina semirrígida -7-, aberturas de cualquier configuración adecuada, tal como la ovalada de la figura 1.

10. De esta manera, los motivos gráficos -11- quedan resaltados por el marco constituido por la cara externa del estuche y protegidos al quedar la lámina -8- levemente entrante respecto al revestimiento exterior -7-.

15. Todo cuanto no afecte, altere, cambie o modifique la esencia del estuche descrito, será variable a los efectos del actual Modelo.

N O T A.

Se reivindica como objeto de este registro por Modelo de Utilidad:

- 1.- Estuche escolar perfeccionado, caracteriza-
- 5. do esencialmente por comprender, en sus caras externas principales, por lo menos un entrante de configuración ventajosamente regular, a modo de ventana definida por la pieza laminar semirrígida y el revestimiento exterior flexible que forman parte de la correspondiente cara del contenedor, a
- 10. través de la cual se hace visible una segunda pieza laminar portadora de motivos gráficos, los cuales resultan enmarcados por los bordes de la abertura y protegidos contra el contacto de la lámina portante de los dibujos respecto a
- 15. agentes exteriores, especialmente con otros objetos y el frotamiento de éstos.

Sean cuales fueren las circunstancias que concurren en la esencialidad del Modelo de Utilidad definido en la anterior reivindicación, cuyo objeto es:

2.- "ESTUCHE ESCOLAR PERFECCIONADO".

- 20. Consta la presente memoria de cuatro hojas foliadas mecanografiadas por una sola cara y de los dibujos unidos a la misma.

Barcelona, 18 ABR. 1983
P.A. de ESTUCHERIA VIPO, S.A.

ALFONSO DURÁN
P. P.

FE/em.

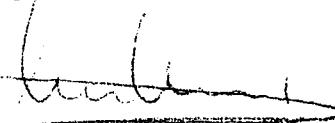
Fdo. Luis A. Durán Moya

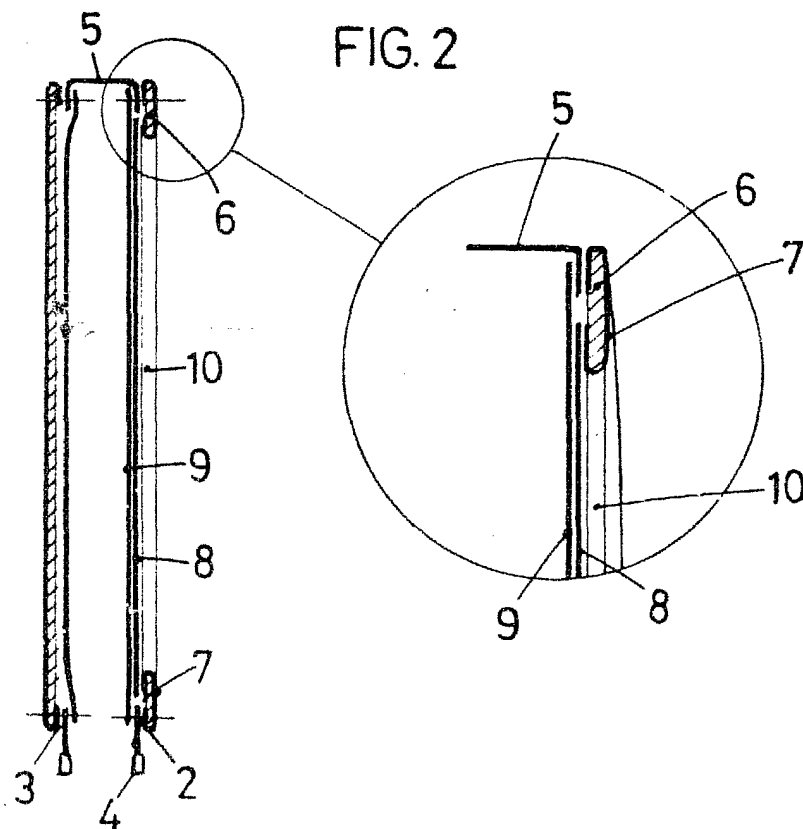
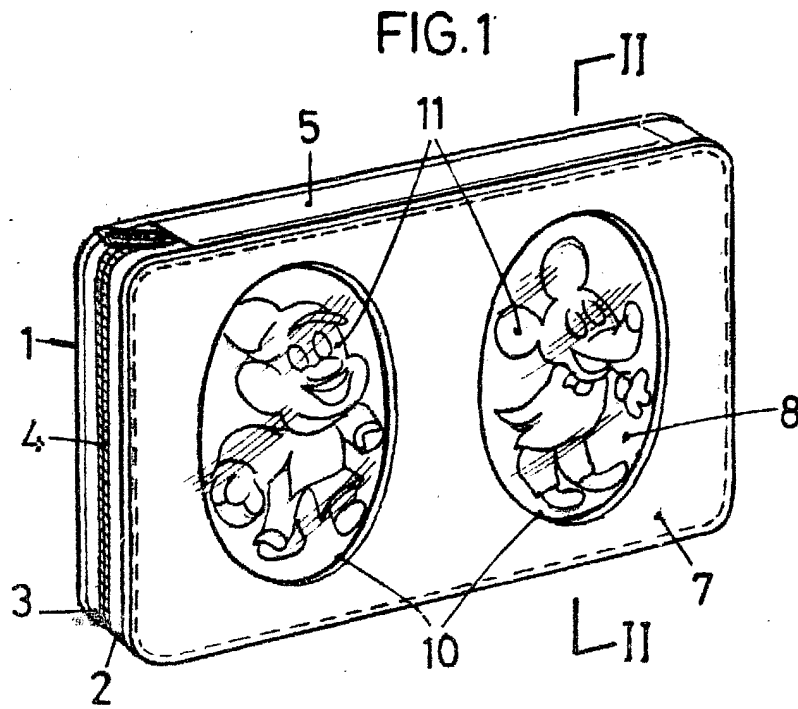

BARCELONA, 18 ABR. 1983

P.A.
ALFONSO DURÁN

p. p.

Filos. Luis A. Durán Moya

ESCALA VARIABLE