



ESPAÑA

(18) ES (19) (21) (22)	NUMERO 271468	(16) Y
	FECHA DE PRESENTACION	

MODELO DE UTILIDAD
 Concedido el Registro de acuerdo con los datos que se expresan en la presente de acuerdo con el contenido de la memoria adjunta.

(30) PRIORIDADES: (31) NUMERO	(32) FECHA	(33) PAIS
----------------------------------	------------	-----------

(42) FECHA DE PUBLICIDAD	(81) CLASIFICACION INTERNACIONAL G09F 3/00
--------------------------	--

(24) TITULO DE LA INVENCIÓN "TARJETERO PLEGABLE"	
--	--

(71) SOLICITANTE (S) MANIPULADOS AYBAR, S.A.	
--	--

DOMICILIO DEL SOLICITANTE MADRID.- C/. Alejandro Morán, 14	
--	--

(72) INVENTOR (ES) DON CARLOS AYBAR BLAS	
--	--

(73) TITULAR (ES) MANIPULADOS AYBAR, S.A.	
---	--

(74) REPRESENTANTE DON JOSE PONS TORRES	
---	--

5 El MODELO DE UTILIDAD objeto de la presente memoria se refiere como su título indica, a un "TARJETERO PLEGABLE", que reúne unas cualidades de utilización muy superiores, a cuantos con análoga misión, han aparecido -- hasta el momento en el mercado, tanto por su racional diseño, como por su sencillez y eficacia.

10 Esencialmente consiste la presente Inven- ción, en una plancha plana de material semiduro, que se do bla por su mitad en forma de libro, llevando adherido a su cara interna, una hoja de datos, que permitirá al usuario, hacer figurar su identidad verdadera o datos en clave al - objeto de no delatarse como dueño de la maleta o baúl, an te cualquier persona, que desee saber los datos del pro- pietario de dicho equipaje.

15 En plano que en hoja única se adjunta, al objeto de facilitar su descripción, a título de ejemplo y por ello sin carácter limitativo alguno, por lo tanto, se ha representado una forma característica de realización -- del modelo que se preconiza.







20 En la figura PRIMERA se ofrece una pers- pectiva de la planta del anverso del tarjetero, desplegado e iniciando su doblaje.

En la figura SEGUNDA se ofrece una vista en perspectiva de la planta del reverso de dicho tarjetero.

25 En la figura TERCERA se ofrece una vista

en perspectiva del acoplamiento del tarjetero a la agarradera de una maleta.

La numeracion que acompaña a las figuras, tiene el mismo significado para ambas, siendo el que se cita seguidamente

- 1.- Anverso tarjetero.
- 2.- Reverso tarjetero.
- 3.- Línea de doblado.
- 4.- Taladros pasantes.
- 5.- Tetones de abrochado.
- 6.- Hojal. 
- 7.- Latiguillo de atado. 
- 8.- Ondas para ajuste en hojal.
- 9.- Lanza. 
- 10.- Hoja de datos usuario.
- 11.- Marcos publicitarios. 
- 12.- Tetones abrochados a taladros pasantes. 
- 13.- Tarjetero plegado en forma de libro. 
- 14.- Agarradera maleta. 
- 15.- Maleta.

Una vez anotados los datos de identidad, del usuario, que desee figurar en hoja (10), tomará con ambas manos por (1 y 2) al objeto de plegarlo, por línea (3) en forma de libro(13), abrochando los tetones(5) con taladros(4), momento que pasará la lanza(9), por el interior -

de agarradera(14), de la maleta(15) y a continuación por hojal(6), las ondas(8) en el número preciso, al objeto de que quede tensado y ajustado convenientemente con agarradera(14) de maleta(15); para separar el tarjetero anteriormente posicionado, se procederá a realizar las operaciones anteriormente enumeradas, en sentido inverso.

Este modelo és realizable en cualesquiera tamaños y materiales adecuados, siendo susceptible de toda clase de modificaciones de detalle en tanto que éstas no alteren su fundamento.

Los términos en los que se redacta esta memoria son ciertos y fiel reflejo del objeto descrito, de biendo de tomarse siempre en su aspecto más amplio y nunca en forma limitativa.

Descrita suficientemente la naturaleza y objeto de este MODELO DE UTILIDAD que se solicita así, como la forma de llevarlo a la práctica, se hace constar que deberá de recaer precisamente la concesión del mismo, sobre las particularidades características que comprenden las siguientes

REIVINDICACIONES

1a.-"TARJETERO PLEGABLE", caracterizado por comprender una plancha plana, cuadrada o rectangular, de material semiduro, que se dobla por su mitad, a manera de libro, fijandose sus dos mitades y quedando superpuestas

y unidas, por tetones de una cara que ajustan en taladros coincidentes de la otra cara.

80 2a.- "TARJETERO PLEGABLE", caracterizado, por comprender, según anterior reivindicación, el que dicha plancha, lleva adherida una hoja de datos del usuario los cuales quedan ocultos, a la observación de cualquier persona, al ser plegado por línea centrada el tarjetero.

85 3a.- "TARJETERO PLEGABLE", caracterizado, por comprender, según anteriores reivindicaciones, el que de la plancha citada, emerge un latiguillo con hojal, ondas y lanza en su extremo, sirviendo para realizar el ajuste a la agarredera de una maleta, al presionar más o menos las ondas pasantes por el hojal.

90 4a.- "TARJETERO PLEGABLE", caracterizado por comprender, según anteriores reivindicaciones, el que en el doblaje de las caras externas y en las citadas, puede disponerse de marcos publicitarios.

5a.- "TARJETERO PLEGABLE".

100 Tal y como se ha descrito en la memoria -- que antecede y para los fines en ella especificados.

Consta la presente memoria descriptiva de cuatro hojas escritas a máquina por una sola de sus caras - y de plano que la ilustra.

Madrid 14 de Abril de 1.983

~~JOSE PONS TORRES~~

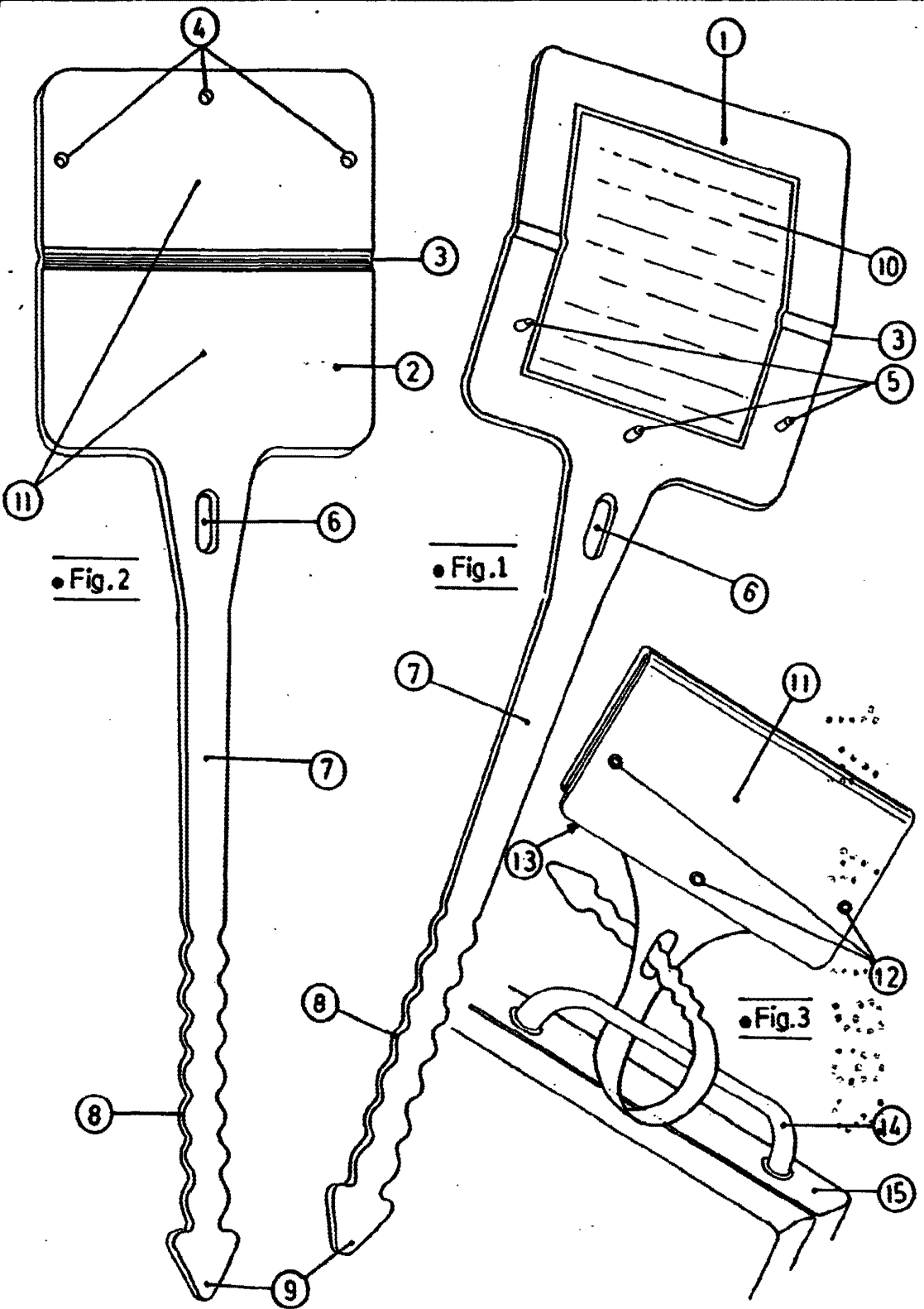

ESCALA VARIABLE

14 ABR. 1963
~~JOSE BENIS TORRES~~
P.P.