

REGISTRO DE LA PROPIEDAD INDUSTRIAL

8 4 1 0 8 3

ES

11	NUMERO
21	
22	FECHA DE PRESENTACION 27.10.83 - 8 ABR. 1983

Y



ESPAÑA

MODELO DE UTILIDAD

16 SET. 1983

30	PRIORIDADES:	32	FECHA	33	PAIS
31	NUMERO				
	--		--		--

47	FECHA DE PUBLICIDAD	51	CLASIFICACION INTERNACIONAL
			A41B9/04

54 TITULO DE LA INVENCIÓN
"Prenda interior"

71 SOLICITANTE (S)
D^a PILAR CERVERA ANDREU

DOMICILIO DEL SOLICITANTE
Pza. Verdaguer nº 4, SANT JUST DESVERN (Barcelona)

72 INVENTOR (ES)
--

73 TITULAR (ES)

74 REPRESENTANTE
M. Curell Suñol

R-5161-5

4 1903

M O D E L O D E U T I L I D A D

por VEINTE años

5. solicitado en España a favor de D^a PILAR CERVERA ANDREU, de nacionalidad española, domiciliada en Pza. Verdaguer núm. 4, SANT JUST DESVERN (Barcelona), por "Prenda interior". - - -

MEMORIA DESCRIPTIVA

10. La presente invención se refiere a una prenda interior, concretamente una prenda abdominal femenina tipo braga, creada para lograr, como propiedades más destacadas, una alta confortabilidad, una completa adaptabilidad anatómica y unas propiedades absorbentes debidamente localizadas. - - - - -

15. La expresada prenda se caracteriza porque está constituida por una sola pieza de género de punto de recogida que mediante dos simples costuras laterales define una prenda que presenta una cintura formada por un dobladillo tubular tejido con un hilo elástico, de la que parten, anterior y posteriormente, unas zonas de punto normal de los cuales la posterior presenta mayor extensión y una subzona de punto más elástico en aras a una mayor adaptabilidad anatómica, siguiendo sucesivamente a dichas zonas unas zonas plisadas por tisaje con un hilo

20.



5. auxiliar flotante que forma bastas, unas zonas plisadas y absorbentes dispuestas en la cara interna de la prenda en la que el hilo auxiliar flotante es sustituido por un hilo de algodón y una zona plisada de entrepierna igual a la anterior en la que, además, presenta un hilo elástico que es el que determina el plisado de las zonas dotadas de hilos flotantes. - - - - -

10. Asimismo la invención prevé en los orillos correspondientes a las aberturas laterales abiertas la disposición de ribetes o puntillas elásticos unidos por costura. - - - - -

Otros objetos y características de la invención se irán dando a conocer en detalle a lo largo de la descripción que sigue, haciendo referencia a los dibujos ilustrativos que la acompañan. En los dibujos: - - - - -

15. Figura 1, es una vista de la pieza de tejido de punto relajada que compone la prenda, vista en desarrollo por la cara interior de la propia prenda. - - - - -

Figura 2, representa la prenda confeccionada vista por su parte anterior. - - - - -

20. Figura 3, corresponde a la parte posterior de la misma prenda. - - - - -

Figuras 4 y 5, representan sendos detalles, esquemáticos, del tejido de base organizado para ser plisado por



el efecto de un hilo elástico y con incorporación de un hilo que define un rizo. - - - - -

5. La prenda interior 1 de referencia es realizada en una sola pieza tejida en género de punto de recogida mediante un hilo sintético, natural o artificial, que en el primer caso será preferentemente una poliamida, y tejida en una pieza tubular en un telar de calcetería, que tras su apertura longitudinal es cosida lateralmente para confeccionar la prenda.

10. La citada pieza, como se observa en la figura 1, consta de: un dobladillo tubular 2 tejido con un hilo base y un hilo elástico, proporcionando la adecuada adaptación y autosujeción en la cintura; una zona lisa en tejido normal de fondo 3, formado por solamente el hilo de base, que en la zona correspondiente a la parte posterior presenta una subzona 3a de punto más elástico en aras a una mayor adaptabilidad anatómica; una zona 4 que además del hilo de base posee otro hilo flotante que, por no haber sido tejido por todas las agujas, forma unas columnas longitudinales destinadas a permitir formar un plisado; una zona 5 que se forma con el hilo de base y sustituye el hilo flotante por un hilo inextensible de algodón, también flotante, que por el plisado citado es susceptible de encogerse y formar en la cara interior de la prenda un rizo de propiedades absorbentes; y una zona 6 de entrepierna que, además de los dos hilos de la zona anterior, dispone de un hilo elástico para ejercer el encogimiento del te-

15.

20.

25.

7.
jido en dicha zona para determinar el citado plisado. - - - -

5. El dobladillo tubular 2 se forma por el propio tejido base mediante enmallado, y las uniones laterales de la prenda en la parte no sujeta a encogimiento por el plisado, son unidas por simple costura. Para el acabado de la prenda en las zonas laterales abiertas, para paso de las piernas, hay unos ribetes o puntillas elásticos 7 unidos por costura, que puede ser la misma de confección de la prenda. - - - - -

10. La distribución de las referidas zonas de la prenda es tal que la de tejido de fondo 3 tiene mayor elasticidad, gracias a la subzona 3a, y altura en la parte posterior que en la anterior para mejor adaptación anatómica, como se observa en las figuras, y que las zonas 5 y 6 dotadas de rizo de algodón se localizan en mayor medida en la parte delantera dada su finalidad absorbente y por ofrecer un contacto más suave. - - - - -

15. Describas convenientemente las características de la invención, se hace constar que en la misma podrán introducirse cuantas variantes de detalle pueda aconsejar la experiencia, siempre que con ello no se modifique la esencialidad de la misma. - - - - -

20. A los efectos consiguientes, se declaran de novedad, utilidad y propiedad para España, sus territorios y plazas de soberanía, las reivindicaciones que siguen. - - - - -



REIVINDICACIONES

5. 1.- Prenda interior, caracterizada porque está constituida por una sola pieza de género de punto de recogida que mediante dos simples costuras laterales define una prenda que presenta una cintura formada por un dobladillo tubular tejido con un hilo elástico, de la que parten, anterior y posteriormente, unas zonas de punto normal de las cuales la posterior presenta mayor extensión y una subzona de punto más elástico en aras a una mayor adaptabilidad anatómica, siguiendo sucesivamente a dichas zonas unas zonas plisadas por tisaje con un hilo auxiliar flotante que forma bastas, unas zonas plisadas y absorbentes dispuestas en la cara interna de la prenda en la que el hilo auxiliar flotante es sustituido por un hilo de algodón y una zona plisada de entrepierna

10. igual a la anterior en la que, además, presenta un hilo elástico que es el que determina el plisado de las zonas dotadas de hilos flotantes. - - - - -

15.

2.- "PRENDA INTERIOR". - - - - -

20. Todo ello conforme se describe y reivindica en la presente memoria que consta de cinco hojas, foliadas y mecanografiadas por una sola de sus caras, y de cinco figuras que la ilustran.

MADRID - 1950
 P. A. M. CURELL SUÑOL

mm

FIG. 1

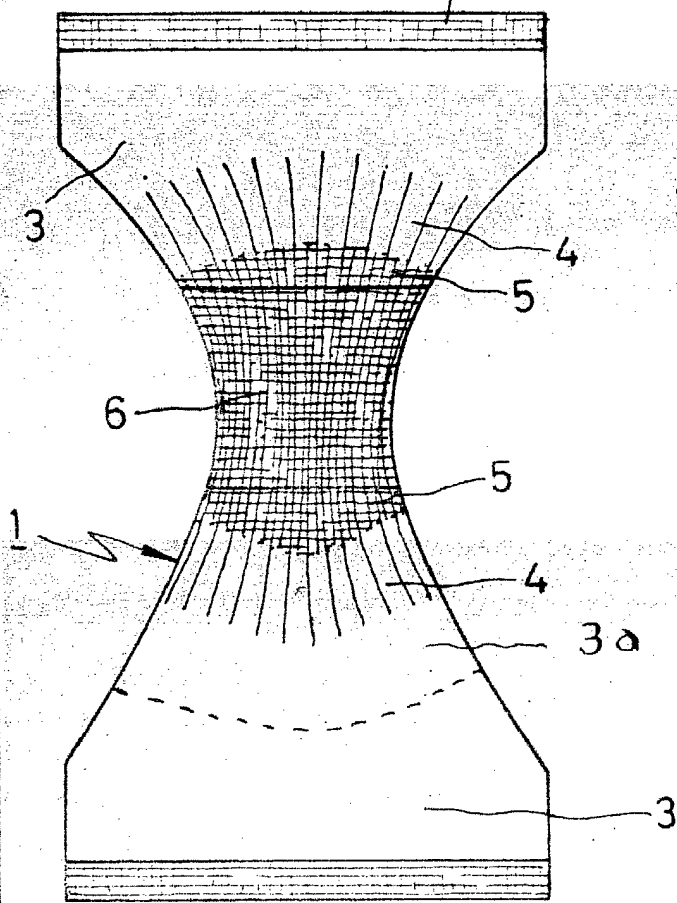

FIG. 2

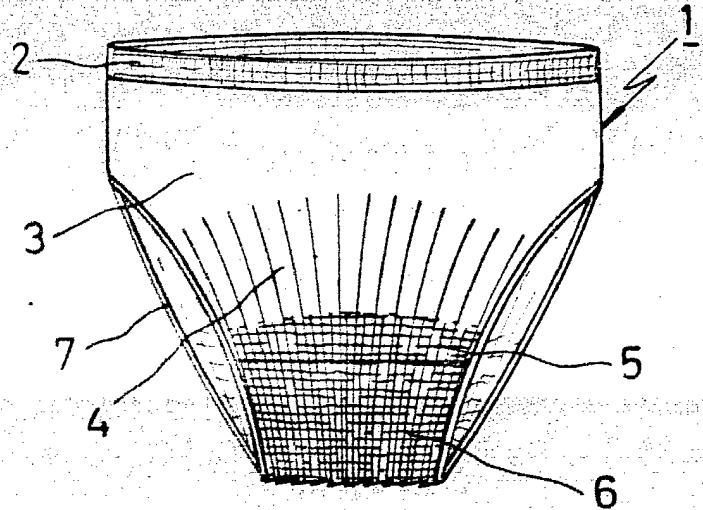

FIG. 3

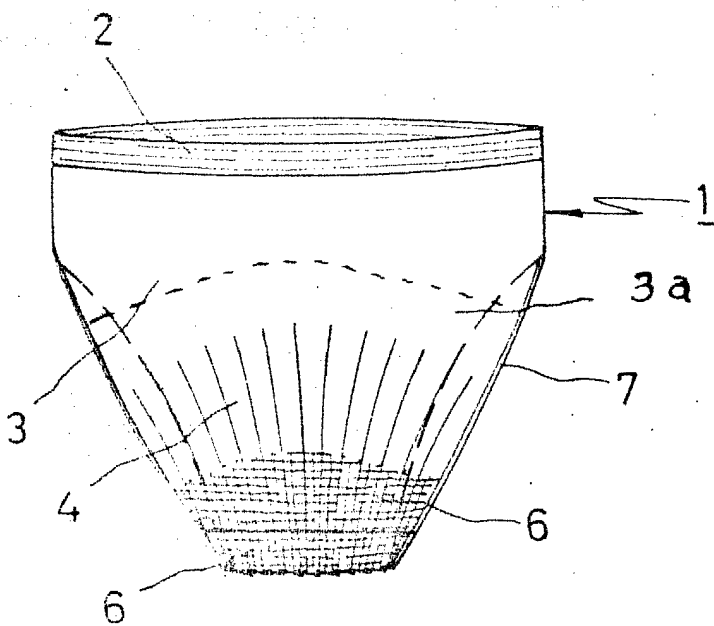

FIG. 4

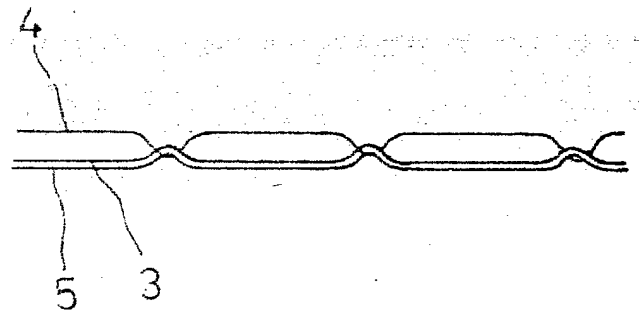

FIG. 5

