

(19) ES (11) (21) (22)	NUMERO 271235	(10) Y
	FECHA DE PRESENTACION 30 MAR. 1983	



ESPAÑA

MODELO DE UTILIDAD

1 ENE. 1984

(30) PRIORIDADES	(31) NUMERO	(32) FECHA	(33) PAIS
------------------	-------------	------------	-----------

(47) FECHA DE PUBLICIDAD	(B) CLASIFICACION INTERNACIONAL
	B60Q 7/06

(54) TITULO DE LA INVENCIÓN

"NUEVA BANDEJA PORTAOBJETOS PARA AUTOMOVILES"

(70) SOLICITANTE

D. Jesús GOYANES Pérez

DOMICILIO DEL SOLICITANTE

SANT BOI DE LLOBREGAT (Barcelona) - José Mariages, 18

(72) INVENTOR

(73) REPRESENTANTE

(74) REPRESENTANTE

D. Alfonso Durán Olivella

MEMORIA DESCRIPTIVA

El presente Modelo de Utilidad se refiere a una bandeja portaobjetos perfeccionada, destinada a su colocación en el habitáculo de un automóvil, concretamente en el recinto trasero formado en los vehículos del tipo denominado

5. familiar, en los que, como es sabido, el habitáculo se prolonga en su parte posterior para definir un espacio destinado a contener una cantidad considerable de equipaje.

10. La nueva bandeja se caracteriza por ser plegable, de manera que, cuando interese, pueda sacarse del lugar para el que ha sido proyectada y reducirse a un tamaño sumamente limitado, lo que facilita su transporte en el interior del propio departamento de equipajes del vehículo sin entorpecer la colocación de los bultos o paquetes. Asimismo resulta sin problemas su almacenamiento en otro lugar.

15. El empleo de la nueva bandeja permite dividir en dos el espacio posterior del habitáculo de un vehículo familiar, con lo cual los equipajes pueden colocarse en dos niveles, facilitando ello su ordenación y aprovechando al máximo el espacio disponible. También se consigue, con el uso de la nueva bandeja, ocultar los equipajes cuando éstos no superan la altura del borde superior del asiento trasero, y embellecer la parte posterior del habitáculo mediante una superficie lisa y de acabado conveniente.

20. Por otra parte, no se obstaculiza en absoluto la ocupación completa del espacio destinado a los equipajes, ya que la bandeja posee una parte articulada, elevable y abatible a conveniencia.

Para facilitar la explicación, se acompaña a la presente memoria unos dibujos en los que se ha representado, a título de ejemplo ilustrativo y no limitativo, un caso de realización de una nueva bandeja portaobjetos para automóviles, según los principios de las reivindicaciones.

En los dibujos:

La figura 1 muestra la bandeja completa y en disposición de su montaje en un vehículo, en su posición funcional de uso.

10. La figura 2 muestra la manera en que se realiza el acoplamiento de la parte elevable respecto al resto de la bandeja.

15. La figura 3 representa la nueva bandeja ya plegada, en orden a su almacenamiento, cuando no se utiliza, previa separación de la parte elevable.

Los elementos designados con números en los dibujos corresponden a las partes indicadas a continuación.....

20. La bandeja que constituye el objeto de este Modelo de Utilidad consiste en una placa compuesta, de forma correspondiente al espacio posterior del habitáculo de un automóvil tipo familiar, y comprende una parte -1-, de forma rectangular, y dos piezas de forma alargada -2- y -3-, prolongadas en sendas expansiones, enmarcando la primera parte. Las bisagras 4- y -5- articulan las piezas -2- y -3- con la -1- y permiten su plegado en la forma que se ve en la figura 3.

25. La placa -6- es de forma rectangular y de tamaño correspondiente al definido por los componentes anteriores,

articulándose con la parte -1- mediante un sistema de bisagras elementales -7- y -8- desmontables, de suerte que, cuando interese, se realice la articulación, basculando la placa -6- alrededor de su lado posterior, portador de los elementos -7-, respecto al lado conjugado de la zona -1-, portador de los elementos -8-. Así se hace posible, estando la bandeja colocada en su lugar, acceder con facilidad al espacio definido por debajo de ella.

Los bordes laterales -9 de la placa -6- se apoyan en unos salientes -10- derivados de los bordes enfrentados de las zonas -2- y -3-, constituyendo un apoyo para aquella placa.

En su aplicación al vehículo, la bandeja se coloca con sus bordes laterales en correspondencia con los lados inferiores de las ventanillas traseras, normalmente de cristales fijos. La superficie exterior, especialmente la cara superior, de la bandeja descrita estará ventajosamente recubierta por un revestimiento de acabado de calidad, que comunicará al dispositivo unas cualidades estéticas apreciables en su función.

En una versión perfeccionada del dispositivo, las partes laterales -2- y -3- podrían plegarse sobre sí mismas, mediante sendas articulaciones transversales, con lo cual la bandeja plegada resultaría aún más compacta de lo que indica la figura 3 y quedaría como una especie de maleta, mucho más fácil de almacenar o de transportar.

Todo cuanto no afecte, altere, cambie o modifique la esencia de la bandeja descrita será variable a los efectos del actual Modelo.

N O T A.

Se reivindica como objeto de este registro por Modelo de Utilidad:

1.- Nueva bandeja portaobjetos para autom6viles,
 5. del tipo que se coloca en la parte media del espacio definido en la parte trasera del habit6culo en un vehiculo de tipo familiar, caracterizada esencialmente por comprender una zona rectangular destinada a quedar adosada a la parte superior y posterior de los asientos traseros, a cuyos flancos se
 10. hallan articuladas sendas placas alargadas y de perfiles exteriores correspondientes a la forma interna del habit6culo, presentando los bordes enfrentados de dichas piezas sendos entrantes escalonados, destinados a servir de apoyo para los lados de otra placa de forma y tama1o complementarios de los anteriores, provista, en su lado correspondiente a la parte central, de medios que permiten su elevaci6n y su abatimiento articulado, cuando interesa el plegado de la bandeja en orden a su almacenamiento, ocupando un espacio m6nimo en los per6odos de no utilizaci6n.

20. Sean cuales fueren las circunstancias que concurran en la esencialidad del Modelo de Utilidad definido en la anterior reivindicaci6n, cuyo objeto es:

2.- "NUEVA BANDEJA PORTAOBJETOS PARA AUTOMOVILES".

25. Consta la presente memoria de cuatro hojas foliadas mecanografiadas por una sola cara y de los dibujos unidos a la misma.

Barcelona, 30 MAR. 1983

P.A. de D. Jes6s GOYANES P6rez.

EDU. LUIS A. DURAN

FE/em.

p. p.

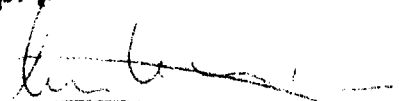

Edu Luis A. Dur6n Moya

FIG. 1

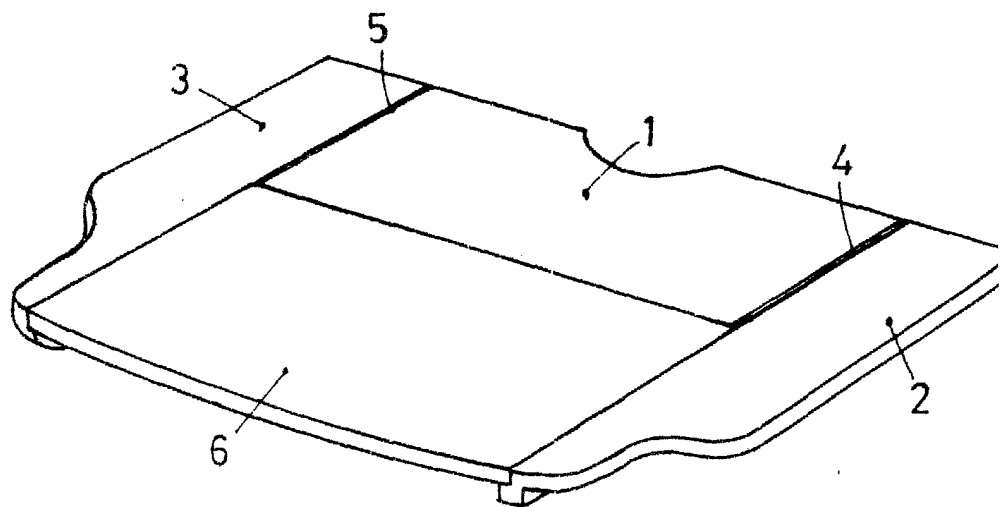
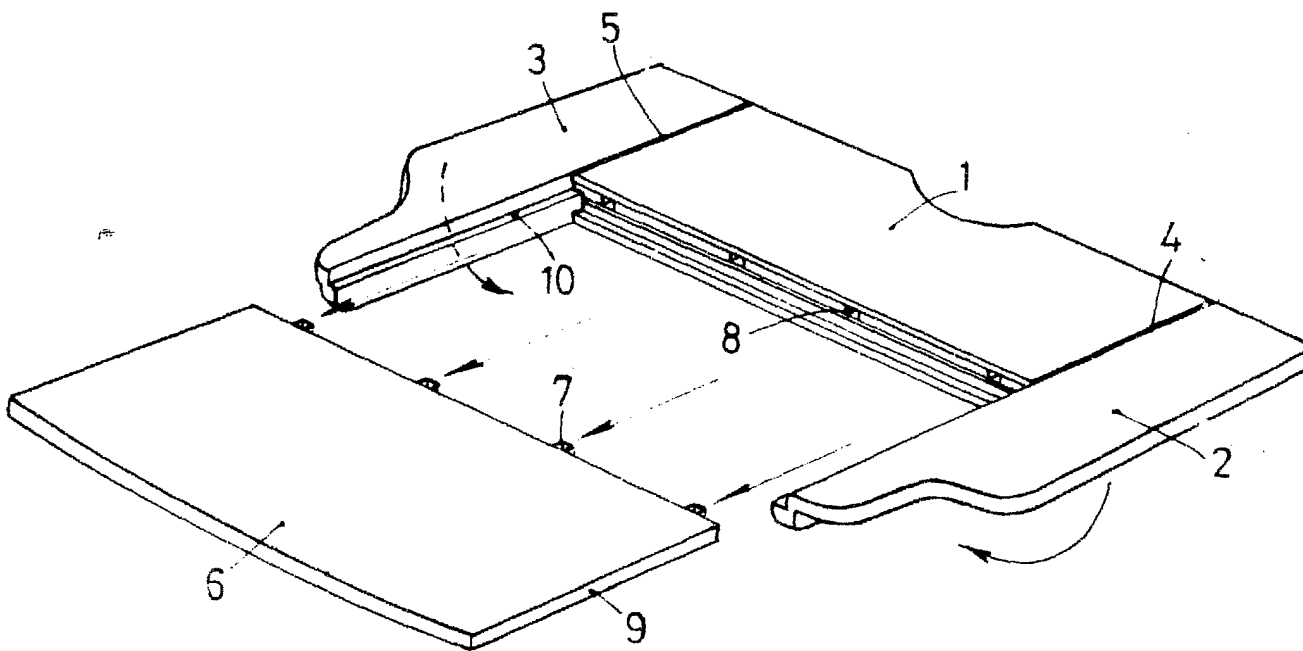

FIG. 2



ESCALA VARIABLE

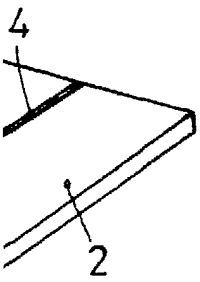
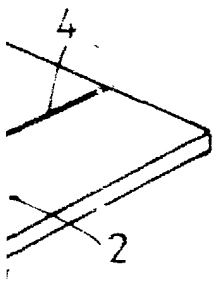
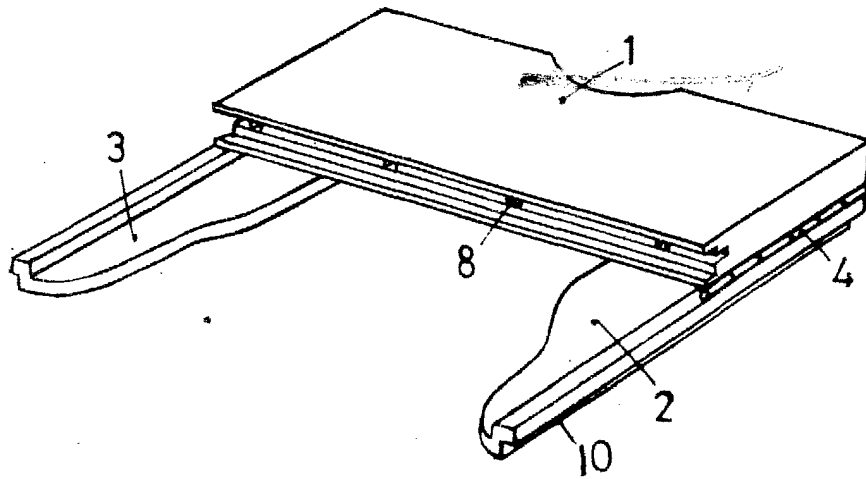
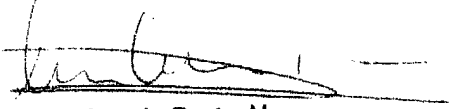

FIG. 3



BARCELONA, 30 MAR. 1983
P.A.
ALFONSO DURÁN
P. P.

Fdo. Luis A. Durán Moya