



ESPAÑA

MODELO DE UTILIDAD

10 JUN 1963

19 ES	11	NUMERO	10 Y
	21	271163	
	22	FECHA DE PRESENTACION	

30 PRIORIDADES:	32 FECHA	33 PAIS
31 NUMERO		

47 FECHA DE PUBLICIDAD	51 CLASIFICACION INTERNACIONAL
	A612 9/00

54 TITULO DE LA INVENCIÓN
"AMBIENTADOR".

71 SOLICITANTE (S)
PERFUMERIA PARERA, S. A.

DOMICILIO DEL SOLICITANTE
Badalona (Barcelona), C. Dos de Mayo, 22

72 INVENTOR (ES)

73 TITULAR (ES)

74 REPRESENTANTE
Don Ignacio PONTI GRAU

La presente invención se refiere a un ambientador, de realización muy sencilla y de gran utilidad.

Es muy frecuente la utilización de diversos dispositivos para conseguir un olor agradable en recintos cerrados, tales como habitaciones, cuartos de aseo, armarios y otros.

Estos dispositivos conocidos son, generalmente, de configuración complicada y costosa por lo que su utilización no resulta rentable.

Por este motivo se ha ideado el ambiente objeto de la invención que es muy sencillo y de coste reducido.

Esencialmente el ambientador en cuestión consta de dos conchas gemelas provistas de orificios para la salida de la aroma, cuyas conchas presentan sus bordes respectivos formando una pestaña o valona saliente para su apoyo mutuo.

Las conchas están dotadas junto al contorno interno de unos vástagos y huecos complementarios, que encajan mutuamente para centrar la posición de las conchas acopladas, y de unos juegos de resaltes que constituyen cierres de presión para la retención de las conchas una contra otra. Asimismo están dotadas de un asiento interno en el cual queda retenida una placa impregnada de un aroma que se expande por los orificios citados.

Las conchas disponen también de una oreja saliente con un orificio para el paso de un cordón para su suspensión en el lugar de uso.

Para la mejor comprensión de cuanto queda descrito en la presente memoria, se acompaña un dibujo en el que, tan sólo a título de ejemplo, se representa un caso práctico de

realización del ambientador.

En dicho dibujo: la figura 1 es una vista en perspectiva del ambientador cerrado; la figura 2 es una vista en sección longitudinal de las conchas del ambientador separadas, con la placa perfumada entre ambas; la figura 3 es una vista similar a la anterior, pero con el ambientador cerrado; la figura 4 es una vista en alzado interior de una de las conchas con la placa impregnada en su interior, la figura 5 es un detalle en sección transversal a mayor escala del dispositivo de cierre con las conchas separadas; la figura 6 es una vista similar con las conchas acopladas; y la figura 7 es una sección transversal del dispositivo de centraje de las conchas que están acopladas.



El ambientador descrito consta en el dibujo de dos conchas gemelas -1- en forma de corazón, dotadas en el borde de una valona exterior -2-. En su interior presenta juegos de tetones -3- salientes y de orificios o huecos -4- complementarios, así como de unos resaltes -5- en forma de gancho, que se complementan con unos nervios -6- para formar medios de guía y cierre, respectivamente.

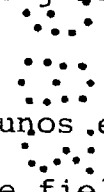

Las conchas están dotadas en su interior de unos escalonados -7- que constituyen asiento para una placa de filtro -8- impregnado de una sustancia olorosa.

En la parte superior de la valona -2-, las conchas -1- presentan una oreja saliente -9- con orificio -10- que permite el paso de un corcón -11- para la suspensión del ambientador.

Las dos conchas disponen de orificios -12- para dis-

persión del perfume que emana de la placa -8-.

Como se deduce fácilmente de todo lo descrito las dos conchas -1- se acoplan entre sí gracias al encaje de los tetones -3- en los huecos -4-, que guían y centran la posición de ambas, en tanto que los resaltes -5- encajan en los nervios -6- para configurar el cierre de ambas conchas, en cuyo interior queda inmovilizada la placa de fieltro -8-.

El ambientador puede suspenderse de un lugar cualquiera, gracias al cordón -11- que pasa por los orificios -10- de las orejas -9-.

Las conchas -1- pueden presentar un dibujo convencional -13- en relieve, o cualquier otro motivo distintivo.

El ambientador descrito es muy sencillo y de coste reducido, puesto que está formado por dos piezas gemelas -1- que se obtienen a partir del mismo molde. Además, las propias piezas o conchas -1- presentan los medios para su acoplamiento, sin necesidad de ningún dispositivo suplementario, todo lo cual contribuye a disminuir el coste de su fabricación.

Serán independientes del objeto de la invención los materiales empleados en la fabricación de las conchas, formas y dimensiones de las mismas y cuantos detalles accesorios puedan presentarse, siempre y cuando no afecten a su esencialidad.

R E I V I N D I C A C I O N E S

1. Ambientador, caracterizado esencialmente por el hecho de que consta de dos cuerpos gemelos y complementarios en forma de concha, dotados en el borde de valonas radiales externas para su apoyo mutuo, y en su contorno interno de juegos de tetones y huecos que encajan mutuamente para centrar las conchas, así como de resaltes complementarios que constituyen cierres de presión, para asegurar su acoplamiento, cuyas conchas están dotadas también en su interior, de unos asientos para el apoyo y retención de una placa absorbente impregnada de un producto oloroso, en tanto que en la superficie de las mismas hay una pluralidad de orificios para dar salida a las emanaciones provenientes de la placa absorbente, quedando completado el ambientador por medio de una oreja taladrada que sobresale de su contorno, provista de un orificio que da paso a un cordón destinado a suspender el ambientador.

2. Ambientador.

La presente memoria descriptiva consta de cinco hojas foliadas escritas a máquina por una sola cara.

Barcelona, 29 de marzo de 1983

PERFUMERIA PARERA, S. A.

p. a. I. PONTI

P. P.

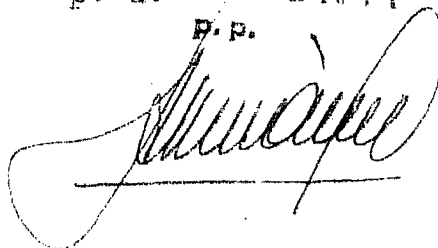

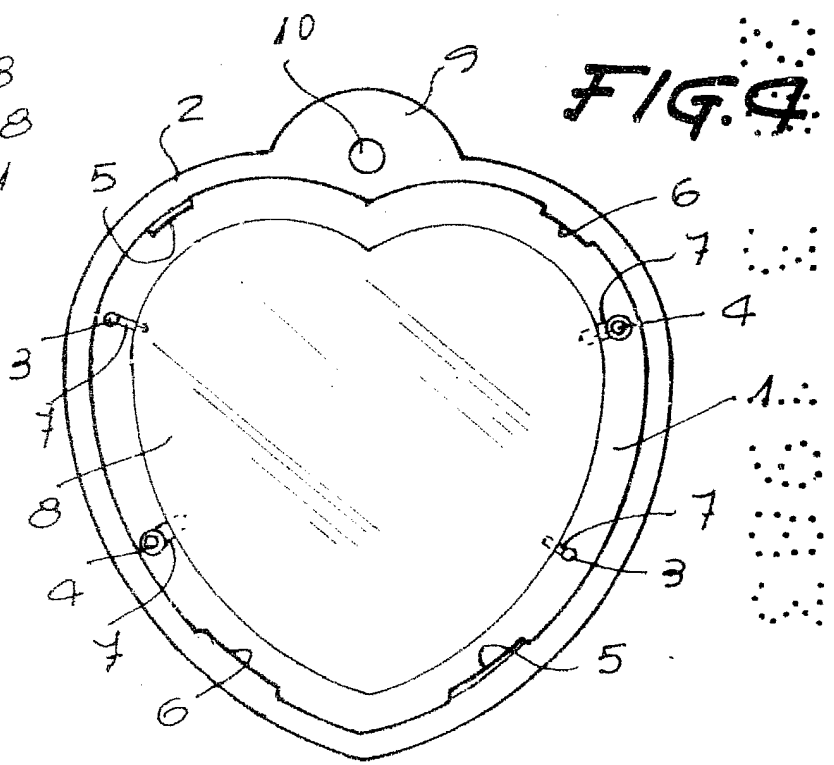
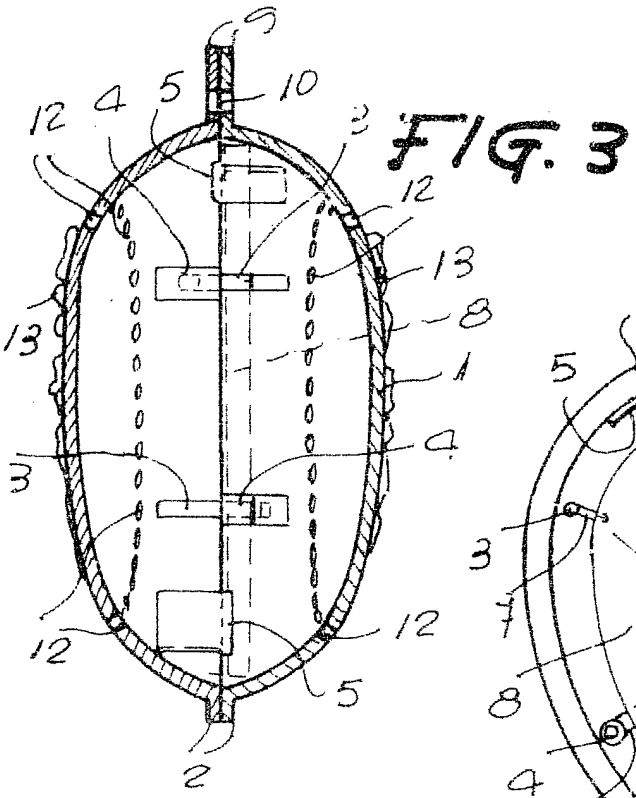
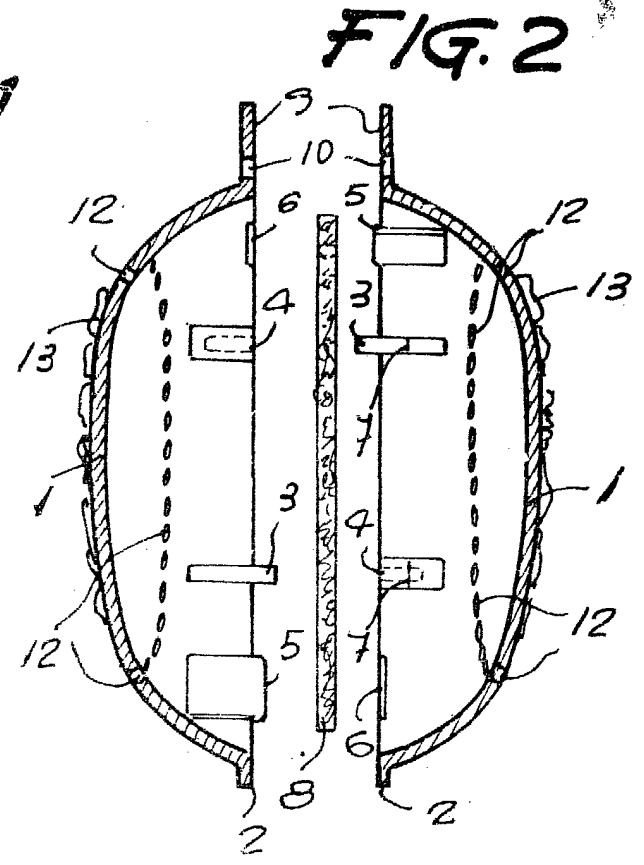
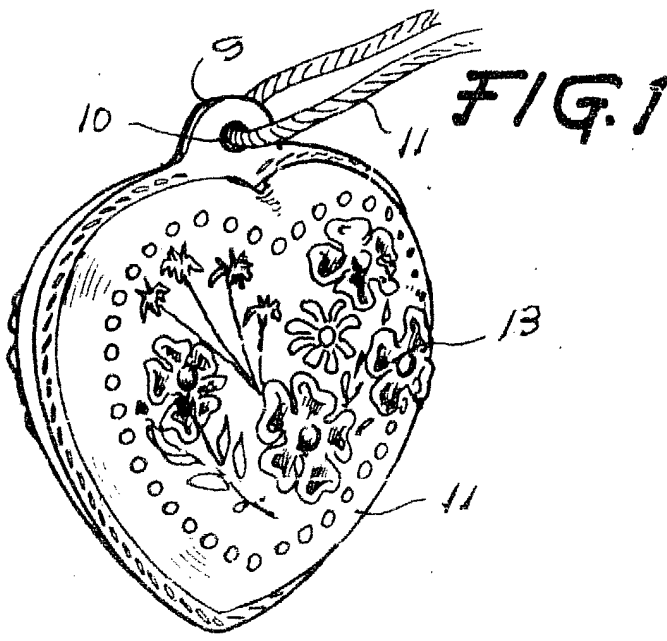

32608/2

Barcelona, a 29 de marzo de 1983
p.a. I. PONTI

P.P.

32608/2

FIG. 5

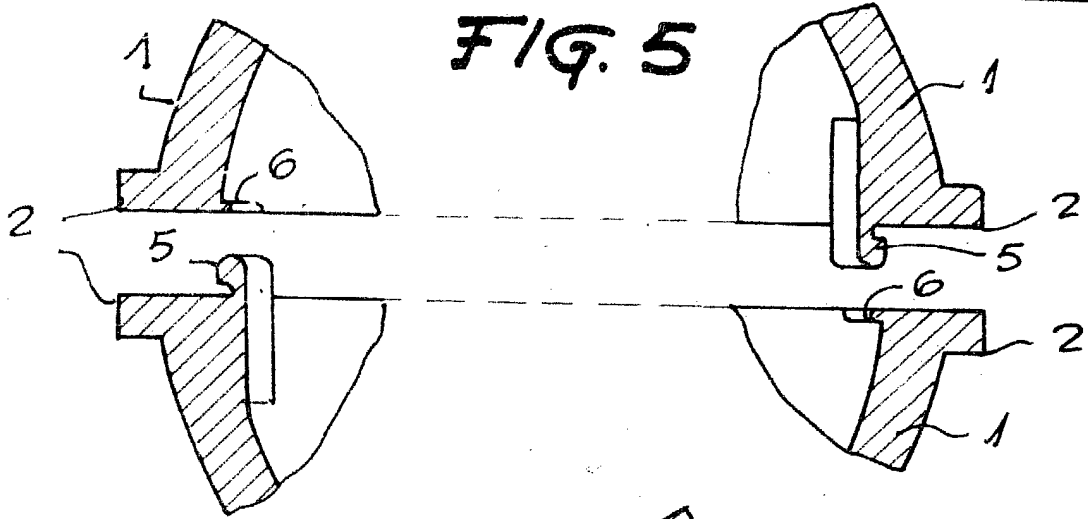

FIG. 6

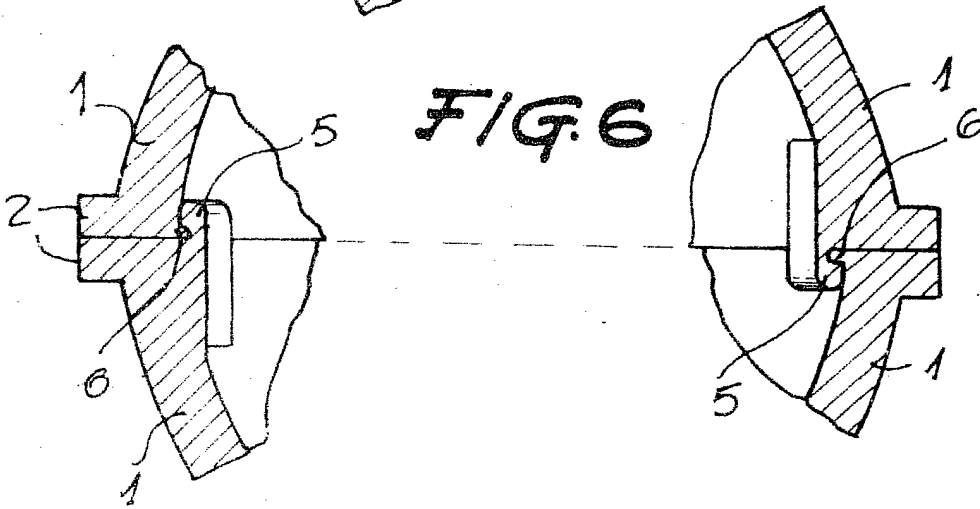
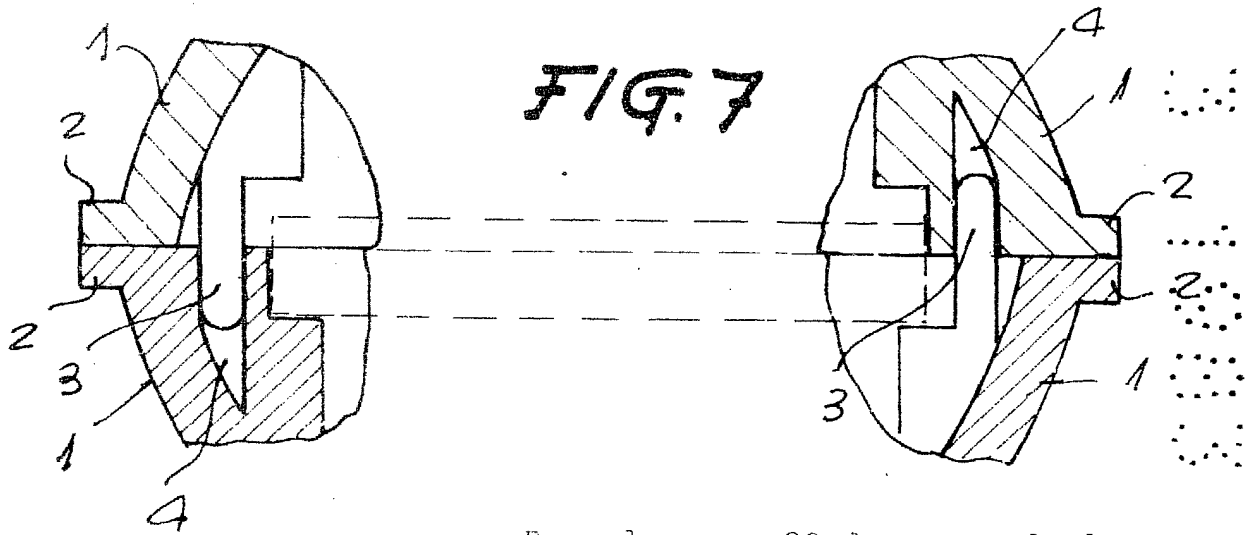

FIG. 7



Barcelona, a 29 de marzo de 1983

p.a. I. PONTI

P.P.