



ESPAÑA

18 ES	11 NUMERO	19 Y
	271.160	
22	FECHA DE PRESENTACION	
	25.3.1983	

MODELO DE UTILIDAD

10 NOV. 1983
10 ABO. 1983

30 PRIORIDADES:	32 FECHA	33 PAIS
31 NUMERO		

47 FECHA DE PUBLICIDAD	51 CLASIFICACION INTERNACIONAL
	A47B 85/00

54 TITULO DE LA INVENCIÓN
"MUEBLE CON PUERTAS PERFECCIONADO"

71 SOLICITANTE (S)
D. JOSÉ PARERAS SANJUAN

DOMICILIO DEL SOLICITANTE
LLERONA-LES FRANQUESES DEL VALLÉS (Barcelona) Polígono Industrial Can Juvany, Nave 2

72 INVENTOR (ES)

73 TITULAR (ES)

74 REPRESENTANTE
D. MANUEL DE RAFAEL GARCIA

Se refiere el presente modelo de utilidad a un mueble con puertas, perfeccionado, que aporta ventajas de orden constructivo y práctico principalmente sobre los muebles con puertas tradicionales.

En efecto, es sabido que hoy en día, las habitaciones de los pisos suelen estar calculadas en no pocos casos con unas medidas mínimas de acuerdo con la utilidad de la habitación. Ello impide en muchos casos adicionar algún mueble o que se obstaculicen éstos entre sí por la poca cabida. De todos los muebles, los que llevan puertas, como armarios, librerías, etc, son los que agudizan más tal escasez de espacio, dado que las puertas para abrirse necesitan de espacios libres.

Por ello se ha pensado en el actual mueble, que fundamentalmente presenta puertas de diferente anchura, con lo cual sin pérdida de capacidad del mueble puede adaptarse por la puerta menor en la zona de presencia de un obstáculo, ya sea otro mueble, ya un accidente del piso, tal como una columna o similar.

También permitirá ello el acceso por ejemplo a departamentos de distinta capacidad relacionados o no entre sí, amén de que desde el punto de vista estético, en no pocas ocasiones son convenientes las asimetrías.

Con el fin de facilitar la explicación, se acompaña a la presente memoria descriptiva una lámina de dibujos en la que se ha representado un caso práctico

de realización el cual se cita solo a título de ejemplo no limitativo del alcance del presente modelo de utilidad.

En dichos dibujos:

5 La figura 1 es una vista en alzado frontal del mueble en cuestión.

La figura 2 se corresponde con una vista en planta superior del propio mueble, señalizando en líneas de trazos las puertas en posición abierta.

10 Según tales figuras, el mueble con puertas perfeccionado, objeto del presente modelo de utilidad, consiste en un mueble convencional -1- del tipo armario, librería, vitrina, etc, que fundamentalmente presenta al menos dos puertas -2-3- de distinta anchura, facilitando el acceso, por ejemplo, a dos departamentos interiores -4-5- de diferente capacidad, y con los correspondientes anaqueles.

20 Tal constitución permite primordialmente que la puerta menor -3- pueda situarse próxima a un obstáculo -6-, ya sea otro mueble, ya un accidente de la habitación -7- donde se ubique, obteniendo su apertura normal lo cual resultaría imposible si las dos puertas fueran de igual anchura.

25 El modelo, dentro de su esencialidad, puede ser llevado a la práctica en otras formas de realización que difieran solo en detalle de la indicada únicamente a título de ejemplo, a las cuales alcanzará igualmente la protección que se recaba. Podrá, pues, fabricarse

este mueble en cualquier forma y tamaño, con los medios y materiales más adecuados y los accesorios más convenientes, por quedar todo ello comprendido en el espíritu de las siguientes reivindicaciones.

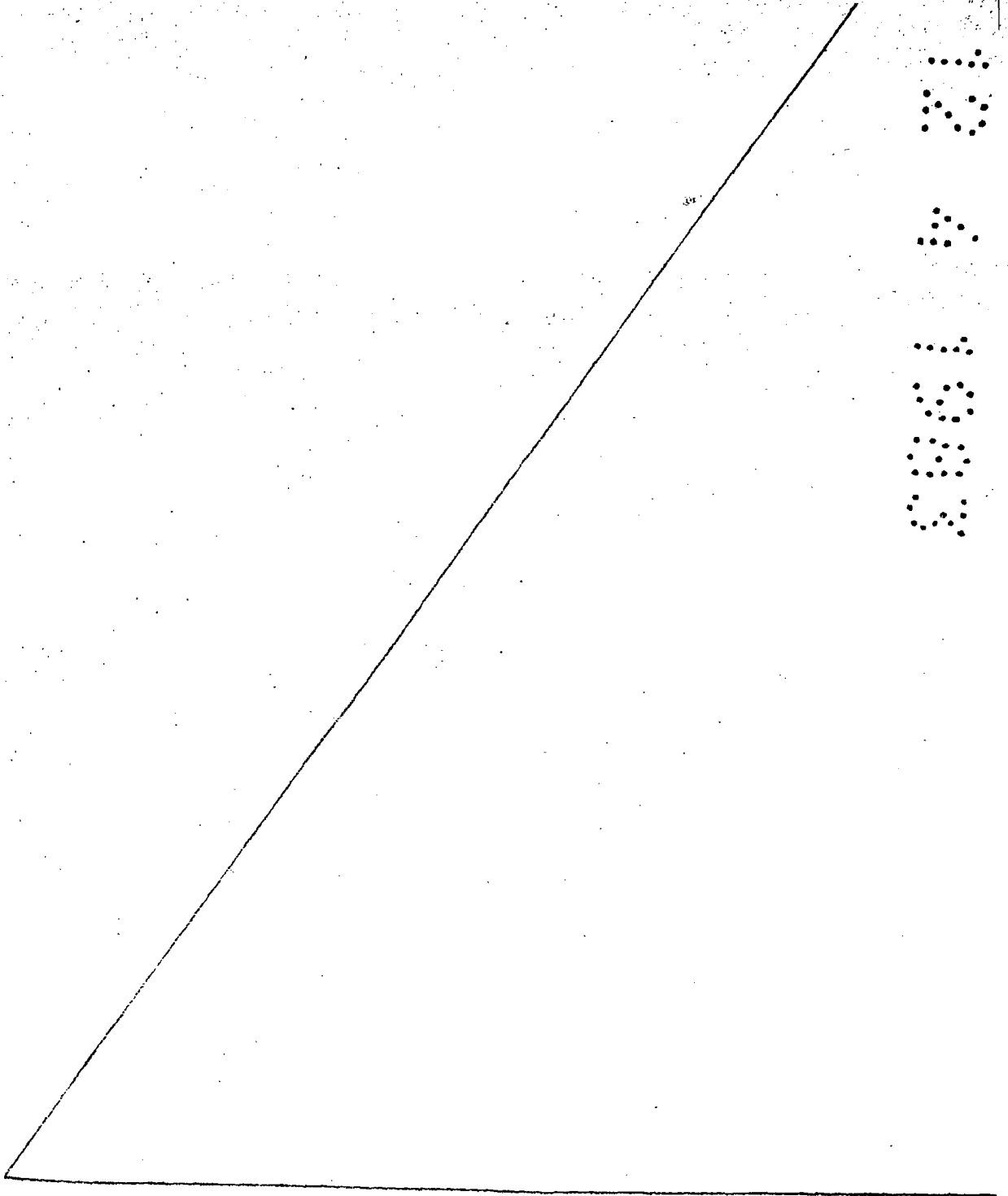

REIVINDICACIONES

Se reivindica como objeto del presente
modelo de utilidad:

5 1.- Mueble con puertas perfeccionado,
caracterizado esencialmente porque al menos comprende...
dos puertas que presentan distinta anchura y que faci-
litan el acceso a respectivos departamentos del
mueble de distinta capacidad, permitiendo la puerta
menor disponer el mueble próximo a un obstáculo.

10

2.- MUEBLE CON PUERTAS PERFECCIONADO.

Consta la presente memoria descriptiva de...
cinco páginas mecanografiadas y una lámina de dibujos.

Madrid, a

25 MAR. 1963

JOSÉ PARERAS SANJUAN

p. a.

MANUEL DE RAFAEL

D. P.

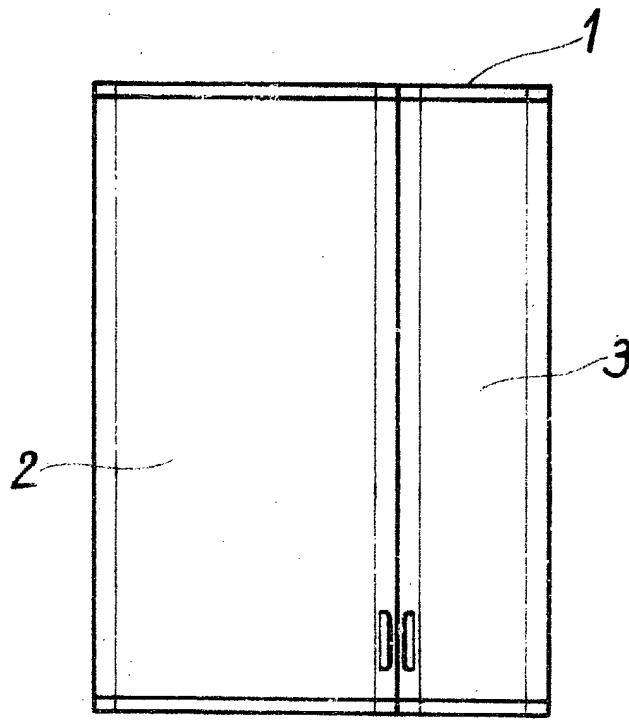

Fig. 1

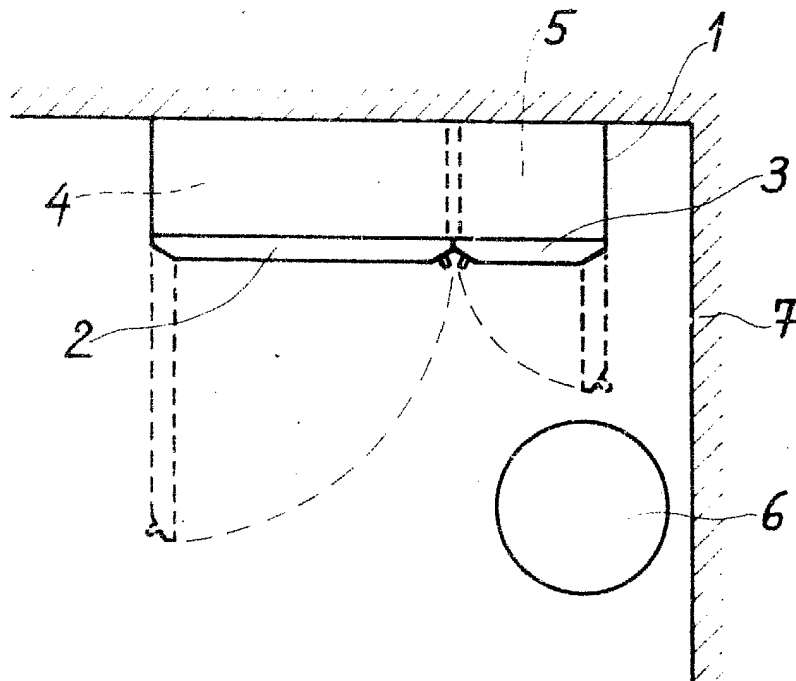

Fig. 2

Madrid, 25. 3. 83

MANUEL DE RAFAEL

MAURAS

Escala variable.