



ES	11	NUMERO 271033	17
21	22	FECHA DE PRESENTACION 21 MAR. 1983	

MODELO DE UTILIDAD

1 SET. 1983

ESPAÑA

50	51	52	53
PRIORIDADES	NUMEROS	FECHA	PAIS

47	51
FECHA DE PUBLICIDAD	CLASIFICACION INTERNACIONAL A47K 10/42

54
TITULO DE LA INVENCIÓN DISPOSITIVO PERFECCIONADO PARA EL SUMINISTRO DE HOJAS APLICABLES A LA ONDULACIÓN DEL CABELLO

71
SOLICITANTE (S) INDUSTRIAS ORIOI, S.A.

71
DOMICILIO DEL SOLICITANTE BARCELONA, Francia 9

72
INVENTOR (ES)

73
TITULAR (ES)

74
REPRESENTANTE D. MANUEL DE RAFAEL GARCIA

El presente modelo de utilidad se refiere a un dispositivo para el suministro de hojas aplicables a la ondulación del cabello del tipo denominado permanente y que se doblan sobre el correspondiente mechón y después se enrollan junto con el bigudí para después aplicar los oportunos líquidos de tratamiento.

Como es sabido, las indicadas hojas suelen presentarse en el interior de una caja en la que están dispuestas en pila, dobladas e intercaladas una en otra para ser extraídas de una en una a través de una rendija de dicha caja. Con esta disposición lo que suele suceder es que las hojas se pueden extraer con cierta facilidad hasta una determinada cantidad porque llega un momento en que, debido al consumo, las hojas quedan separadas de la rendija de salida sin que sea posible cogerlas.

La referida desventaja queda eliminada satisfactoriamente con el dispositivo objeto del presente modelo de utilidad que se caracteriza porque comprende un muelle interpuesto entre el fondo de la caja de contención de la pila de hojas y tal pila, de manera que la mantiene aplicada contra la rendija y a través de ésta se tiene acceso fácil a las hojas para su extracción.

Con el fin de facilitar la explicación, se acompaña a la presente memoria descriptiva una lámina de dibujos en la que se ha representado un caso práctico de realización el cual se cita solo a título de ejemplo no limitativo del alcance del presente modelo de utilidad.

En dichos dibujos:

La figura 1 es una vista en sección alada del dispositivo.

La figura 2 ilustra el dispositivo en perspectiva.

5 Considerando las figuras, el dispositivo para el suministro de hojas aplicables a la ondulación del cabello que se describe consiste en una caja -1- de tipo plegable de constitución convencional que en dos laterales presenta dos aletas -2- y una solapa-tapa de cierre -3- para permitir el recambio de una pila de hojas -4- que están dobladas por la mitad e intercaladas una en otra. El dispositivo comprende un muelle -5- constituido por una tira elástica inflexionada en "Z" interpuesto entre el fondo de la citada caja y la pila de hojas -4- que es empujada por dicho muelle hacia una rendija superior -6- de dicha caja, a través de la cual sobresalen y se extraen las hojas -4- una a una mediante una tracción manual. El referido muelle -5- con su presión mantiene siempre a las hojas -4- aplicadas hacia la indicada rendija -6-, con lo que se facilita el acceso a las mismas y su extracción hasta el total agotamiento de la pila.

Aunque se ilustra y describe un muelle constituido por una tira -5- doblada en "Z", que puede ser metálica o de plástico, queda previsto que el muelle sea de otra constitución distinta cualquiera conveniente.

Asimismo se prevé que la caja de contención y para salida de las hojas -4- para la ondulación del cabello esté constituida de cualquier otro modo cualquiera

oportuno diferente del ilustrado y descrito, con la
de que posea la rendija para dar paso a las hojas,
las cuales pueden ser de papel o plástico perforado.

5 El modelo, dentro de su esencialidad, puede
ser llevado a la práctica en otras formas de realización
que difieran solo en detalle de la indicada únicamente
a título de ejemplo, a las cuales alcanzará igualmente
la protección que se recaba. Podrá, pues, fabricarse
este dispositivo en cualquier forma y tamaño, con los
10 medios y materiales más adecuados y los accesorios más
convenientes, por quedar todo ello comprendido en el
espíritu de las siguientes reivindicaciones.

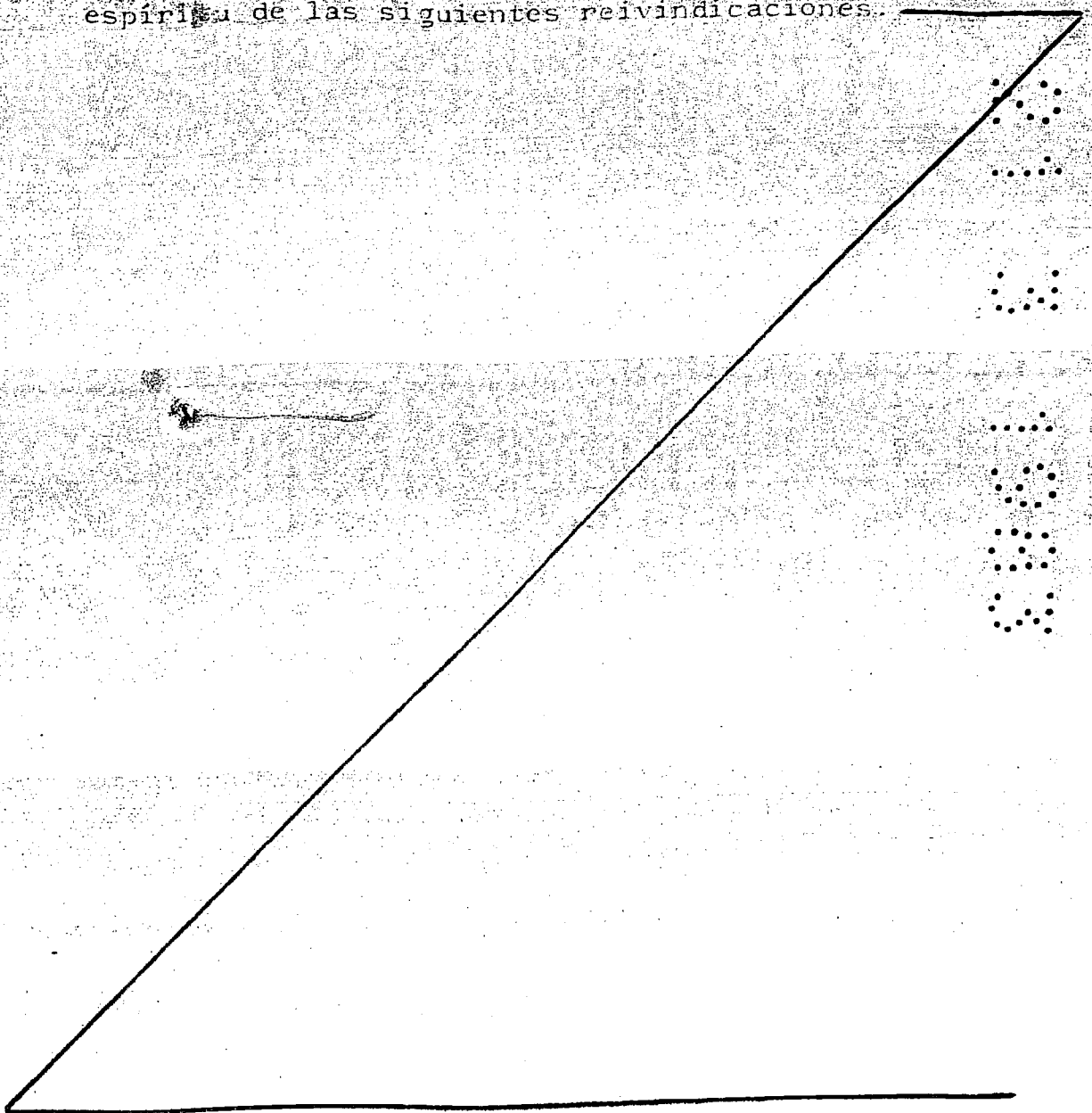

REIVINDICACIONES

Se reivindica como objeto de la presente modelo de utilidad:

5 1.- Dispositivo perfeccionado para el suministro de hojas aplicables a la ondulación del cabello, del tipo que comprende una caja que contiene las hojas en pila, dobladas por la mitad e intercaladas una en otra para su salida a través de una rendija de la caja, caracterizado porque comprende un muelle interpuesto

10 entre el fondo de la caja y la pila de hojas y que empuja a las mismas hacia la rendija, manteniéndolas constantemente aplicadas contra esta última de manera que se facilita el acceso a ellas y su extracción por tracción manual.

15 2.- DISPOSITIVO PERFECCIONADO PARA EL SUMINISTRO DE HOJAS APLICABLES A LA ONDULACIÓN DEL CABELLO.

Consta la presente memoria descriptiva de cinco páginas mecanografiadas y una lámina de dibujos.

Madrid, a 21 MAR. 1983

INDUSTRIAS ORIOL S.A.
p.a.

MANUEL DE RAFAEL

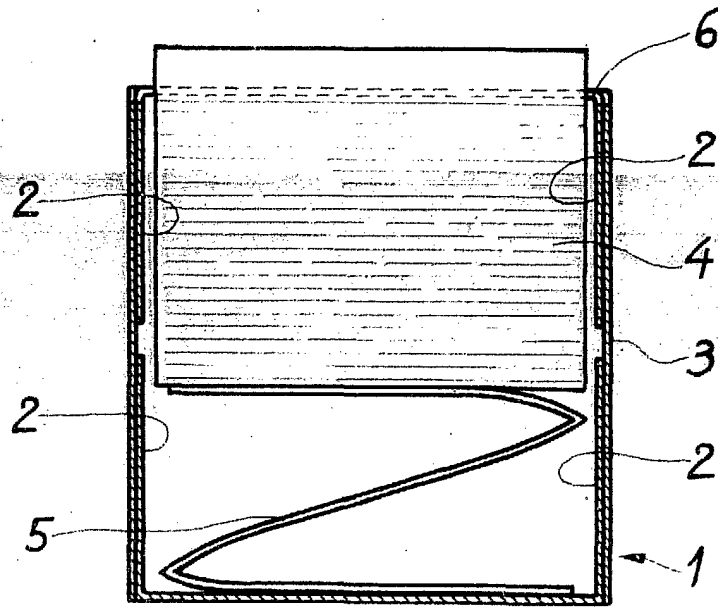

Fig. 1

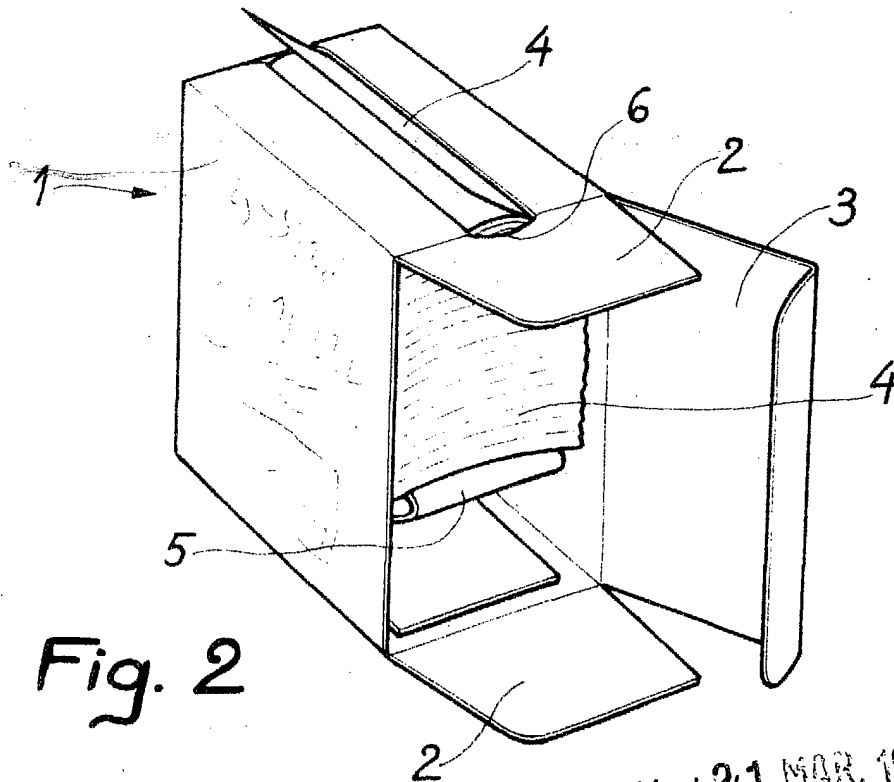
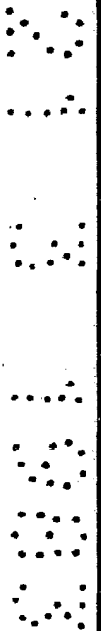

Fig. 2



Madrid 21 MAR. 1983
MANUEL DE RAFAEL
D. P.

Escala variable.