

ES

11
21
22

NUMERO	270924
FECHA DE PRESENTACION	16 MAR. 1983

Y



ESPAÑA

MODELO DE UTILIDAD 10-A60.1983

30 PRIORIDADES:	31 NUMERO	32 FECHA	33 PAIS
-----------------	-----------	----------	---------

47 FECHA DE PUBLICIDAD	51 CLASIFICACION INTERNACIONAL
	A45D 2/18

54 TITULO DE LA INVENCIÓN

"DISPOSITIVO PERFECCIONADO PARA EL RIZADO DEL CABELLO"

71 SOLICITANTE (S)

INDUSTRIAS ORIOL, S.A.

DOMICILIO DEL SOLICITANTE

BARCELONA, Francia 9

72 INVENTOR (ES)

73 TITULAR (ES)

74 REPRESENTANTE

D. MANUEL DE RAFAEL GARCIA

Se refiere el presente modelo de utilidad a un dispositivo perfeccionado para el rizado del cabello que aporta sensibles mejoras sobre los conocidos, tanto en cuanto a constitución como en cuanto a funcionamiento y carácter práctico.

En efecto, en la actualidad son varios los tipos de rizadores para el cabello existentes, y el propio solicitante tiene el Modelo de Utilidad 269.577 que presenta un dispositivo especial formado en esencia por un ánima alámbrica maleable que lleva ensartada centralmente una masa esponjosa, mientras que el conjunto se encierra en una funda flexible, con lo cual puede enrollarse el mechón de cabello sobre la zona central y quedan recogido por doblado de los extremos del dispositivo.

Este dispositivo presenta el inconveniente de que su fabricación entraña una cierta dificultad con varias operaciones a realizar, amén de no presentar larga vida también por la constitución de la funda.

Estos inconvenientes quedan solucionados con el actual dispositivo que partiendo del anterior, es decir, de un ánima alámbrica maleable va recubierto en su totalidad por un cuerpo elástico esponjoso, flagado, de extremos romos y superficie no porosa. De ello se deriva una facilidad de fabricación y de consiguiente una mayor economía en el coste, amén de una duración mucho mayor del dispositivo, permitiendo asimismo la citada constitución la realización de permanentes con

líquidos que dañarían el anterior dispositivo.

Con el fin de facilitar la explicación, se acompaña a la presente memoria descriptiva una lámina de dibujos en la que se ha representado un caso práctico de realización el cual se cita solo a título de ejemplo no limitativo del alcance del presente modelo de utilidad.

En dichos dibujos:

La figura 1 es una vista en perspectiva del dispositivo en cuestión.

La figura 2 se corresponde con otra vista en perspectiva del mismo dispositivo, en posición de uso.

Según tales figuras, el dispositivo perfeccionado para el rizado del cabello, objeto del presente modelo de utilidad, consta de un ánima alámbrica de tipo maleable, doblada sobre sí misma por sus extremos -2-, a fin de no dañar el cuerpo elástico esponjoso -3- que rodea la totalidad de la misma. Este cuerpo se inyecta moldeado sobre la citada ánima -1- y por ello en él se aprecian orificios -4- de apoyos para el molde. En la misma operación, y por efecto de la temperatura exterior, la superficie exterior de tal cuerpo -3- queda sin poro y por tanto impermeable, lo que permite su contacto con líquidos, como es usual en las permanentes.

Es evidente que el carácter maleable del ánima -1- y el flexible del cuerpo -3- permite la recogida del

mechón, como muestra la figura 2 con firme retención del mismo.

5 También se ha previsto que los extremos -5- del cuerpo -3- sean de naturaleza roma para evitar molestias en el cuero cabelludo del usuario.

10 El modelo, dentro de su esencialidad, puede ser llevado a la práctica en otras formas de realización que difieran solo en detalle de la indicada únicamente a título de ejemplo, a las cuales alcanzará igualmente la protección que se recaba. Podrá, pues, fabricarse este dispositivo en cualquier forma y tamaño, con los medios y materiales más adecuados y los accesorios más convenientes, por quedar todo ello comprendido en el espíritu de las siguientes reivindicaciones.



Se reivindica como objeto del presente modelo de utilidad:

1.- Dispositivo perfeccionado para el rizado del cabello, caracterizado esencialmente por estar constituido por un cuerpo flexible esponjoso alargado y superficie exterior sin poro, que lleva embebido un ánima alámbrica de tipo maleable, que permite mantener cualquier posición doblada del conjunto a fin de retención del mechón de cabello a rizar.

2.- DISPOSITIVO PERFECCIONADO PARA EL RIZADO DEL CABELLO.

Consta la presente memoria descriptiva de cinco páginas mecanografiadas y una lámina de dibujos.

Madrid, a

16 MAR. 1983

INDUSTRIAS ORIOL, S.A.

p. a.

MANUEL DE RAFAEL

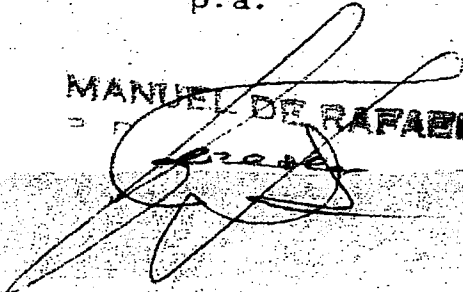

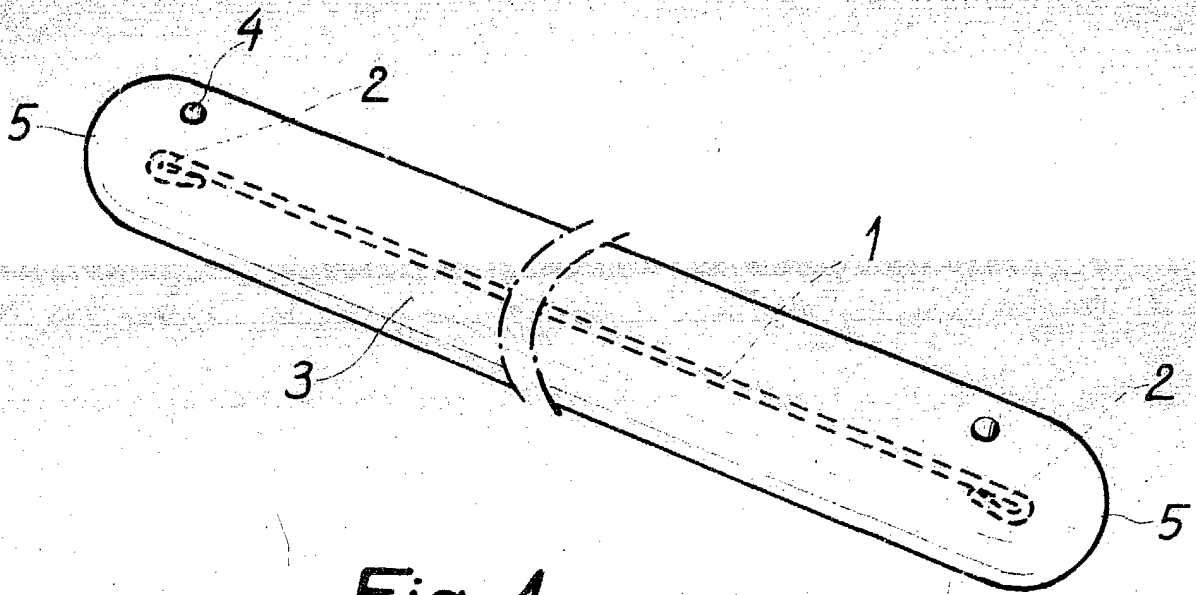

Fig. 1

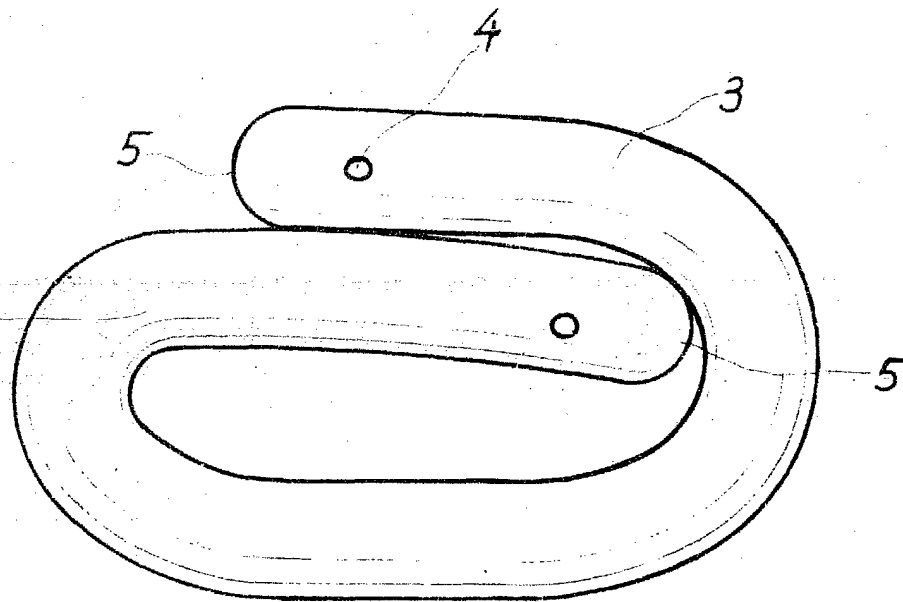

Fig. 2

16 MAR. 1983

Madrid,

MANUEL DE RAFAEL

3. F.

Escala variable.