



ESPAÑA

MODELO DE UTILIDAD

1 SET. 1983

(19) ES (21) (22)	(11) NUMERO 270844 (10) Y
	FECHA DE PRESENTACION 14 MAR. 1983

(30) PRIORIDADES:	(32) FECHA	(33) PAIS
(31) NUMERO 21182 B/82	de fecha 18 de marzo de 1982	Italia

(47) FECHA DE PUBLICIDAD	(51) CLASIFICACION INTERNACIONAL
	BE 5 D 83/14

(54) TITULO DE LA INVENCIÓN
"UN DISPOSITIVO DE VALVULA Y CAPUCHON PARA LA DISPERSION DE MATERIAL FLUIDO BAJO PRESION"

(71) SOLICITANTE (S)
S.A.R. S.p.A.

DOMICILIO DEL SOLICITANTE
Località Sambuceto - 66020 San Giovanni Teatino (Chieti) Italia

(72) INVENTOR (ES)
Tomaso RUSCITTI - Giovanni ALBINI - Roberto TORRETTA - Andrea INCERTI BALDI

(73) TITULAR (ES)
S.A.R. S.p.A.

(74) REPRESENTANTE
D. JAIME ISERN CUYAS, Agente Oficial de la Propiedad Industrial

DESCRIPCION

=====

5 Este invento se refiere a un conjunto que comprende una válvula y un capuchón con precinto de garantía, para usar en receptáculos de materiales que tienen que ser dispensados bajo presión y en forma atomizada.

10 Es bien sabido que para impedir cualquier dispensación fraudulenta de materiales fluidos bajo presión por capuchones aplicados a vástagos de válvula, unidos a su vez a la abertura de los receptáculos para dichos materiales, se suele recurrir a precintos de garantía que unen los capuchones al cuerpo fijo de las válvulas, impidiendo así cualquier manejo de ellos hasta que el precinto está

15 roto.

Sin embargo, los sistemas de este tipo conocido tienen la desventaja de un coste relativamente alto (sobre todo cuando el cuerpo a que va unido el precinto está separado del cuerpo de la válvula y el capuchón y es distinto de ellos) y en particular de que es fácil quitar del vástago de la válvula el capuchón, lo que permite maniobrar sin romper el precinto de garantía, a menos que se establezca un grado importante de restricción por fricción entre dicho precinto de garantía y un cuerpo fijado a la válvula, pero

20 en este caso el montaje del capuchón sobre la válvula resulta difícil y algunas veces puede ocasionar la rotura del precinto.

30 Objeto principal de este invento es proporcionar un conjunto de válvula y capuchón del tipo mencionado antes que sea de coste de producción bajo y de montaje fácil y en el que el capuchón se pueda quitar del cuerpo de la válvula.

Este y otros objetos se logran con un conjunto de válvula y capuchón para dispensación de materiales fluidos bajo presión que está provisto de precinto de garantía y en el que la válvula comprende un cuerpo de material plástico sujeta-
5 ble a la entrada de un receptáculo para el material que ha de ser dispensado, el capuchón está atravesado por un conducto que se abre en un extremo formando un asiento para recibir el extremo libre del vástago de la válvula, mientras en el otro extremo lleva una boquilla de salida
10 para el material que ha de ser dispensado, y una falda, solidaria del capuchón por medio de elementos frangibles a modo de dedos, se extiende hasta la válvula, caracterizado en que dicho cuerpo valvular tiene proyectada desde él una pared cilíndrica interna, adyacente a dicha falda, y una pared
15 tubular, definidora de una cavidad cilíndrica con el vástago de la válvula y que tiene a lo menos un nervio proyectado hacia dentro; y en que dicho asiento para recibir el vástago está definido por una extensión que se proyecta desde el capuchón y se extiende dentro de dicha cavidad cilíndrica,
20 mientras la superficie externa de dicha extensión tiene a lo menos una porción de ella que se proyecta interfiriendo con el citado nervio, lo que impide que el capuchón sea quitado de dicho vástago.

25 Para que se entienda más claramente la estructura y las características de un conjunto de válvula y capuchón dispensador conforme al invento, a continuación se describe una modalidad preferida de realización haciendo referencia al dibujo adjunto, en el cual la figura única es una
30 vista esquemática en sección axial que muestra una válvula a la que está aplicado un capuchón dispensador provisto de pre-

La estructura de la válvula que forma parte del conjunto aquí reivindicado es de por sí insignificante, pues puede ser de cualquier tipo conocido que tenga un cuerpo fijo de material plástico aplicable a la entrada de un frasco o recipiente para un material fluido que haya de ser dispensado a presión. La válvula podría ser, por ejemplo, del tipo descrito en las patentes USA nº 3.187.960, 3.211.346, 3.500.761 y 4.113.145.

La válvula representada en el dibujo adjunto es esencialmente la misma que está descrita en la solicitud de patente italiana nº 19026 A/81 y en la solicitud respectiva de patente inglesa nº 8.138.959, así como en la solicitud de patente alemana nº P 3151892.3. Comprende un cuerpo hueco alargado 1, que tiene un vástago hueco 2 extendido móvilmente dentro de él, con un elemento de guía moldeado 3, solidario del extremo inferior del vástago, y éste está retenido en la cavidad del cuerpo hueco 1 por un elemento retentor 4 sujeto sobre un elemento de anclaje 5 que sostiene dicho cuerpo hueco 1 y que a su vez está conectado por clic en el extremo libre 6 de un frasco 7 para un material fluido que ha de ser dispensado.

Una guarnición móvil 8 está montada en dicho vástago y el elemento de guía 3. Esta guarnición cierra o deja paso al material bajo presión dentro de la cavidad del vástago 2 según cual sea la posición asumida por la guarnición en el vástago. La estructura y el funcionamiento del cuerpo valvular que hasta aquí se ha descrito no se detallarán más en el resto de la descripción, por cuanto resultan evidentes de lo que antecede y está claramente expuesto en las tres solicitudes de patente citadas antes.

El capuchón dispensador unido a la válvula que se ha descrito es también de estructura conocida en general. Comprende el cuerpo del capuchón 9 propiamente dicho, atravesado por un conducto 10 que se abre en un extremo formando un asiento 11 en que se acomoda el extremo libre del vástago 2 y se abre en el otro extremo para formar una boquilla de salida 12 para el material que ha de ser dispensado. Una falda 14 que se extiende hasta la válvula es solidaria de dicho cuerpo 9 por medio de una serie de elementos 13 en forma de dedos, frangibles.

La parte novedosa y distintiva de la válvula que acaba de describirse reside en que dicho elemento retentor 4 tiene, proyectada desde él, una pared cilíndrica 15 por el lado interno a dicha falda 14 y en adyacencia a ella y una pared de forma tubular 16, que define una cavidad cilíndrica con el vástago valvular 2 y que tiene en su extremo libre un borde continuo 17, proyectado hacia dentro.

Dicho elemento 4, la pared cilíndrica 15 y la pared tubular 16 están hechos de una sola pieza en material plástico moldeado.

La parte novedosa y distintiva del capuchón dispensador reside en que el asiento 11 del capuchón está definido por una extensión tubular alargada 18, que se extiende dentro de la cavidad definida por dicha pared tubular 16 y el vástago 2; y en que la superficie externa de la extensión 18 tiene una cresta 19 que interfiere con el citado borde 17 e impide que pueda quitarse de la válvula el capuchón.

Como es natural, el tamaño del borde 17 y el de la cresta 19 deben ser tales que, cuando dicha unidad esté montada, al apretar el capuchón de la válvula la deformación elástica del material permita que la cresta 19 pase más allá del borde 17 y entre en el espacio entre el vástago 2 y la pared tubular 16, asumiendo pues la posición representada en el dibujo, la cual es la posición de reposo de la válvula.

En estas condiciones, la falda 14 puede hallarse o no en contacto muy ligero con la pared 15, pero su presencia y su integridad son garantía de que el material que se halla dentro del frasco 7 no podrá ser dispensado.

Para hacer funcionar la válvula, se emplean los dedos de una mano para asir dicha falda 14 y desgarrarla, con lo cual se rompen los elementos 13 en forma de dedos. Después de eso el capuchón puede ser pulsado libremente hacia abajo para que actúe la válvula y salga material fluido a presión.

De cuanto antecede resulta evidente la gran sencillez de construcción del conjunto dispensador de válvula y capuchón con precinto de garantía, la fiabilidad del funcionamiento y la inviolabilidad de la válvula cuando la falda 14 es todavía solidaria del cuerpo 9 del capuchón.

REIVINDICACIONES

Descrito el objeto del presente invento, se declaran nuevas y de propia invención, las siguientes reivindicaciones.

5 1.- Un dispositivo de válvula y capuchón para la dispensación de material fluido bajo presión, con precinto de garantía, caracterizado porque la válvula comprende un cuerpo hecho de material plástico, sujetable sobre la entrada de un frasco o recipiente para el material que
10 ha de ser dispensado, y el capuchón está atravesado por un conducto que se abre en un extremo formando asiento para alojar el extremo libre del vástago de la válvula, mientras en el otro extremo se abre formando una boquilla de salida para el material que ha de ser dispensado;
15 el capuchón lleva, solidaria con él por medio de elementos frangibles en forma de dedos, una falda que se extiende hasta la válvula, y el citado cuerpo valvular tiene, proyectada desde él, una pared cilíndrica interna, adyacente a la falda mencionada, y una pared tubular que
20 define una cavidad cilíndrica con el vástago de la válvula y tiene a lo menos un nervio proyectado hacia dentro; el asiento para alojar el vástago está definido por una extensión que se proyecta desde el capuchón y se extiende dentro de dicha cavidad cilíndrica, mientras la
25 superficie externa de dicha extensión tiene a lo menos una porción proyectante que interfiere con el citado nervio para impedir que el capuchón sea quitado del vástago.

2.- Un dispositivo dispensador, conforme a la

reivindicación 1, caracterizado porque dicha falda tiene sección transversal discontinua en forma de C.

3.- Un dispositivo de válvula y capuchón para la dispensación de material fluido bajo presión.

5 Según se describe y reivindica en la presente memoria descriptiva que consta de 8 hojas foliadas y escritas a máquina por una sola cara.

Madrid, a 14 MAR. 1983

p.a.

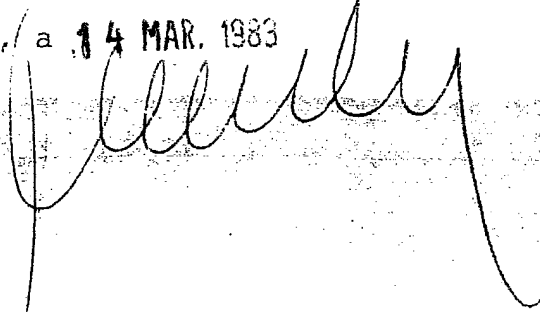
A large, stylized handwritten signature in black ink, written over the typed text 'p.a.' and the date.

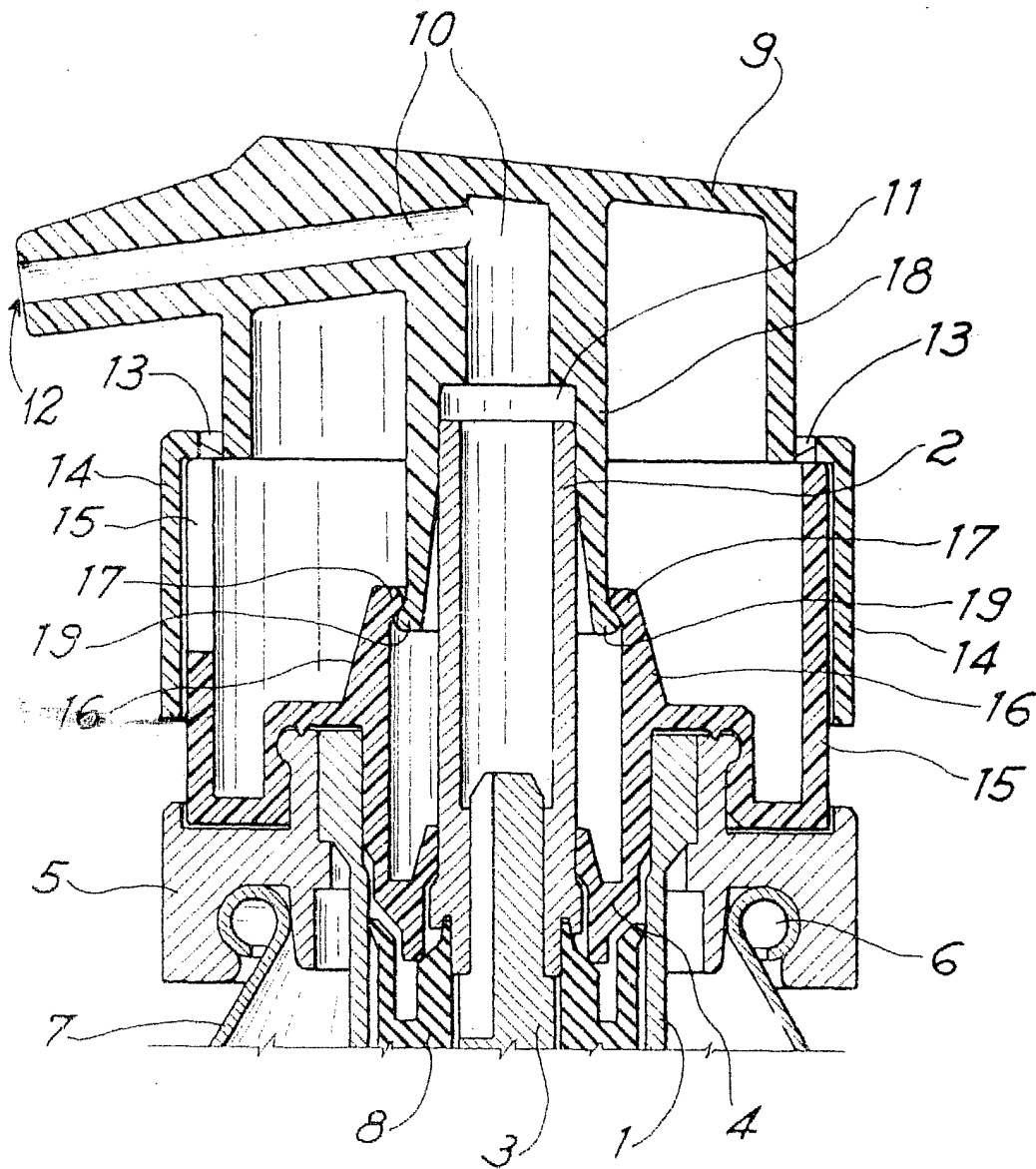

Madrid, a 19 de Mayo de 1954
P. O. *[Signature]*