

(19) ES (1) (21) (22)	NUMERO <b>270848</b>	(10) Y
	FECHA DE PRESENTACION <b>11 MAR. 1983</b>	



**MODELO DE UTILIDAD**

Concedido el Registro de Patentes de Modelo de Utilidad con la siguiente descripción:

(20) PRIORIDADES	(23) FECHA	(29) PAIS
(21) NUMERO		

(27) FECHA DE PUBLICACION	(31) CLASIFICACION INTERNACIONAL
	A47B 97/04

(24) TITULO DE LA INVENCIÓN
"DISPOSITIVO DE USO PARA PINTAR CUADROS"

(71) SOLICITANTE (ES)
DON ALBERTO MOLINA PRAXANET

DOMICILIO DEL SOLICITANTE
BARCELONA, c/. Valencia 237, 5º A

(72) INVENTOR (ES)

(73) TITULAR (ES)
DON ALBERTO MOLINA PRAXANET

(74) REPRESENTANTE
Dº Mº. LUISA ISERN CUYAS, Agente Oficial Propiedad Industrial

MEMORIA DESCRIPTIVA

El presente modelo de utilidad se refiere a un dispositivo didáctico para pintar cuadros.

5 En la invención se ha ideado un dispositivo especialmente destinado para la enseñanza del arte de la pintura al óleo, y que además incorpora los medios necesarios que, permiten al artista que se inicia, efectuar el enmarcado de su obra una vez terminada.

10 El dispositivo descrito agrupa todos los elementos necesarios y suficientes para pintar un cuadro, tales como bastidor, los tres colores básicos, además del blanco y el negro, paleta de pintar, pinceles y caballete, así como una lámina en la que aparece impreso a todo color el motivo a reproducir, cuyo perfil impreso se reproduce también en la tela para facilitar la labor al artista.

Un elemento más que incorpora el dispositivo es un marco artístico y especialmente dimensionado para el enmarcado de la tela que se acompaña.

20 El conjunto descrito se complementa con un folleto de instrucciones donde se enseña al aprendiz a efectuar la mezcla de los colores básicos para obtener los restantes y también la técnica de la pintura.

25 Con el fin de facilitar la explicación, se acompaña a la presente memoria descriptiva de una lámina de dibujos en la que se ha representado un caso de realización que se cita a título de ejemplo en la descripción.

En los dibujos.

La figura 1, corresponde a una vista general

del dispositivo convenientemente envasado en una caja.

La figura 2, es un despiece del dispositivo, en el que se aprecian los componentes que lo integran.

Haciendo referencia a las figuras, se aprecia  
5 en su realización una caja envase -1- que contiene un  
caballete plegable -2-, portador de un marco -3-, tela  
-4-, y lámina impresa -5- con el motivo a pintar, cuyo  
perfil impreso -6- se reproduce en la tela -4-. Asimismo,  
10 la caja -1- contiene los tubos de pintura -7-, corres-  
pondientes a los colores básicos, los tubos -8- corres-  
pondientes al blanco y al negro, pinceles -9- y paleta  
-10-, así mismo el folleto de instrucciones -11-.

El modelo, dentro de su esencialidad puede ser  
15 llevado a la práctica en otras formas de realización que  
difieran en detalle de la indicada a título de ejemplo  
en la descripción y a las cuales alcanzará igualmente  
la protección que se recaba. Podrá pues construirse  
con o sin marco en cualquier forma y tamaño con sus ma-  
20 teriales más adecuados por quedar todo ello comprendido  
en el espíritu de las siguientes reivindicaciones.

= . =

25

#### REIVINDICACIONES

Descrito el objeto del presente invento, se de-  
claran como no divulgadas ni practicadas en España, las  
siguientes reivindicaciones..

1.- Dispositivo didáctico para pintar cuadros, caracterizado esencialmente por el hecho de comprender, un envase substancialmente aplanado que contiene un folleto de instrucciones, un caballete plegable portador de un lienzo o tela y un marco para la misma, pero ambos desvinculados entre sí, de manera que dicha tela pueda ser instalada en el caballete para procederse al pintado de la misma, con auxilio de los colores, pinceles y paleta que incorpora al antedicho envase, pudiéndose efectuar posteriormente el enmarcado de la tela; y porque el perfil del motivo a pintar aparece impreso en la tela, acompañándose en el envase una lámina impresa a todo color de dicho motivo y que servirá de modelo para el artista.

2.- Dispositivo según la anterior reivindicación caracterizado porque los colores que incorpora el envase son exclusivamente los tres colores básicos además del blanco y el negro.

3.- Dispositivo, según las reivindicaciones 1 y 2, caracterizado porque el folleto de instrucciones contiene los datos explicativos necesarios que indican al alumno las mezclas de los colores básicos para obtener los restantes, así como la técnica a seguir para realizar la pintura.

4.- Dispositivo didáctico para pintar. Según se describe y reivindica en la presente memoria descriptiva que consta de 5 hojas folidas y escritas a máquina por una sola cara.

Madrid, a

p.a.

11 JUL 1983

mc.

...

...

U

...

...

...

U

(1)

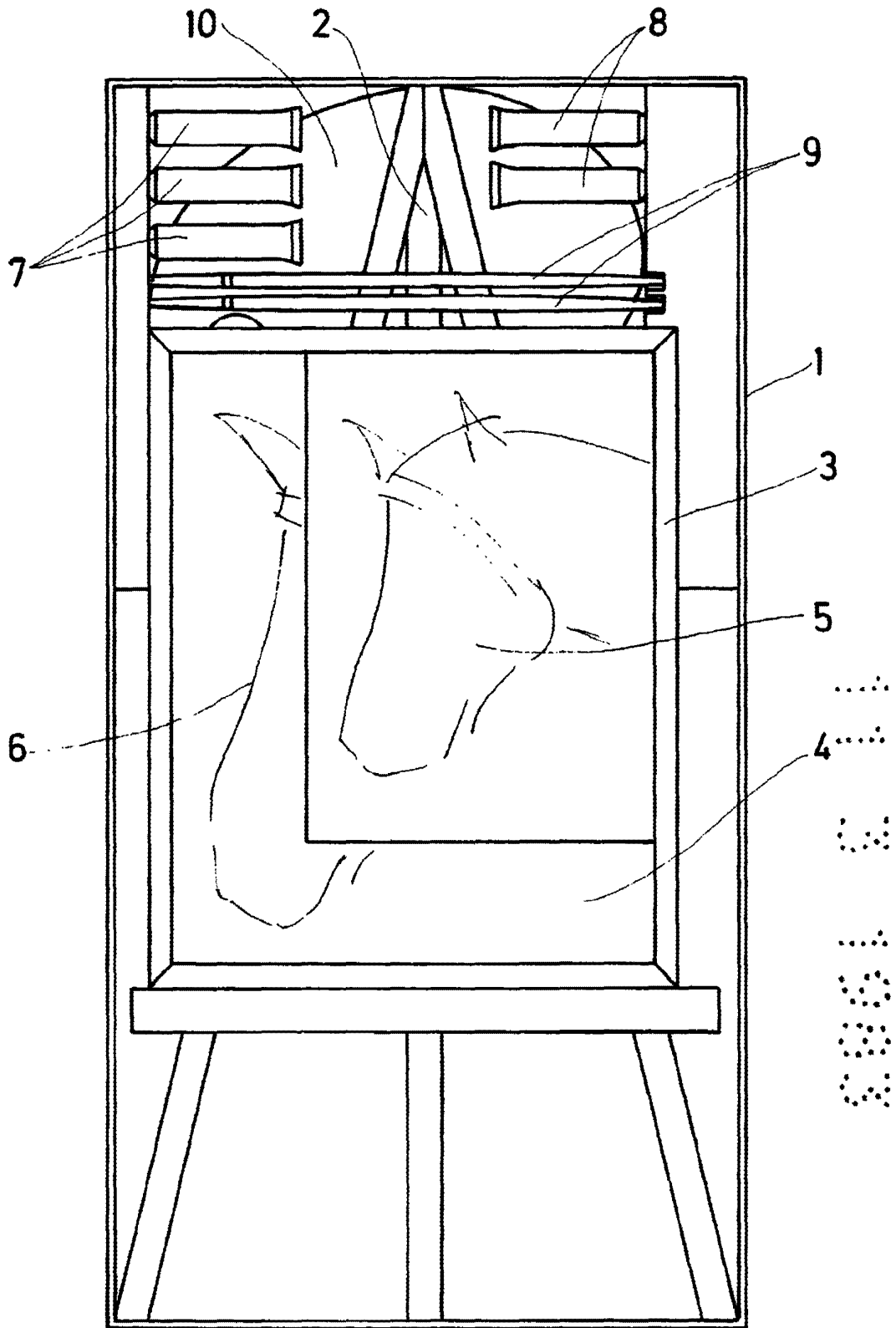

11 MAR. 1983

FIG. 1

Madrid, a  
p. g.

