

ES

11

NUMERO

270677

10 Y

21

22

FECHA DE PRESENTACION

25 FEB. 1983

1 AGO. 1983



ESPAÑA

MODELO DE UTILIDAD

30 PRIORIDADES:	31 NUMERO	32 FECHA	33 PAIS
-----------------	-----------	----------	---------

47 FECHA DE PUBLICIDAD	51 CLASIFICACION INTERNACIONAL A44B 15100
------------------------	--

54 TITULO DE LA INVENCIÓN	
"LLAVERO PUBLICITARIO".	

71 SOLICITANTE (S)	
COMPANÍA IBERICA DE ETIQUETAS, S.A. "C.I.E.S.A."	
DOMICILIO DEL SOLICITANTE	
BARCELONA - Ronda San Pedro, 19-21, 6º-6ª	

72 INVENTOR (ES)

73 TITULAR (ES)

74 REPRESENTANTE
D.Luis Durán Cuevas.

MEMORIA DESCRIPTIVA

El presente Modelo de Utilidad se refiere a un llavero, el cual adiciona a las características propias de su funcionalidad la de ser portador de un elemento pu

5. blicitario, de fabricación simple y notable efecto divulgativo, lo que le hace especialmente diseñado para ser fabricado en gran escala.

Para conseguir tal finalidad, el llavero objeto de la presente invención se halla constituido por un anillo, no reivindicado de forma expresa a los efectos de la presente invención por ser ampliamente conocido, del tipo de los que se utilizan como llaveros habitualmente y al cual se le ha unido un tejido dotado de una forma exterior que le permite colocarse abrazando el anillo para a continuación quedar superpuestas las dos semipartes del mismo, definiendo una a modo de banderola rectangular.

Una vez dispuesto de la manera indicada dicho tejido, se procede a colocar sobre cada uno de los laterales del mismo, sendos rectángulos, asimismo de tejido provistos de leyendas y dibujos publicitarios, procediéndose a continuación a fijar el conjunto por simple cosido de toda la periferia, por lo cual en una sola operación quedan cosidas entre sí las dos semipartes del tejido base así como las dos láminas de tejido exteriores y dando como resultado la obtención de un conjunto de notable efecto publicitario.

Para facilitar la explicación se acompaña a la presente memoria una hoja de dibujos en la que se ha

representado, a título de ejemplo ilustrativo y no li
mitativo, un caso de realización de un llavero publicitar
rio, según los principios de las reivindicaciones.

En los dibujos:

5. La figura 1 presenta una vista en perspectiva en la que se observa un despiece del llavero publicitario reivindicado, siendo de ver en la figura 2 una vista del desarrollo del tejido que constituye el elemento base de la invención.
10. Por último, la figura 3 presenta una vista en alzado del llavero publicitario, totalmente acabado.

Tal y como es posible deducir de la indicada hoja de dibujos, el llavero publicitario se halla constituido por una anilla -1-, del tipo de las que habituallmente se utilizan para tales menesteres, sobre la que se· coloca, abrazándola, un trozo de tejido -2- constituido por dos semipartes -3- y -4-, iguales entre sí, cada una· de las cuales adopta forma de rectángulo que se prolonga· por la zona de unión en forma de trapecio convergente·, quedando dicho tejido, después de abrazar al anillo -1-· doblado sobre sí mismo y paralelas entre sí las dos semi· partes.
- 15.
- 20.

25. Una vez realizada esta operación se procede a colocar, contra la cara exterior de cada una de ellas, un trozo de tejido rectangular -5- y -6-, respectivamente, provistos de leyendas y dibujos publicitarios, quedando como última operación la de unir todo el conjunto median·te una línea de cosido -7- que se realiza en toda la

periferia, merced a todo lo cual quedan, en una sola operación, unidas entre sí las láminas publicitarias exteriores y las dos semipartes del tejido base.

- De la descripción anterior se deduce la
5. enorme sencillez en la fabricación de este tipo de llavero, sencillez que, sin embargo, viene complementada por el gran poder de difusión publicitaria que es posible con seguir con la distribución del mismo, que por su precio, resultarán un reclamo agradable, útil y de importante poder de penetración.
 - 10.

Todo cuanto no afecte, altere, cambie o modifique la esencia del llavero descrito, será variable a los efectos del actual Modelo.

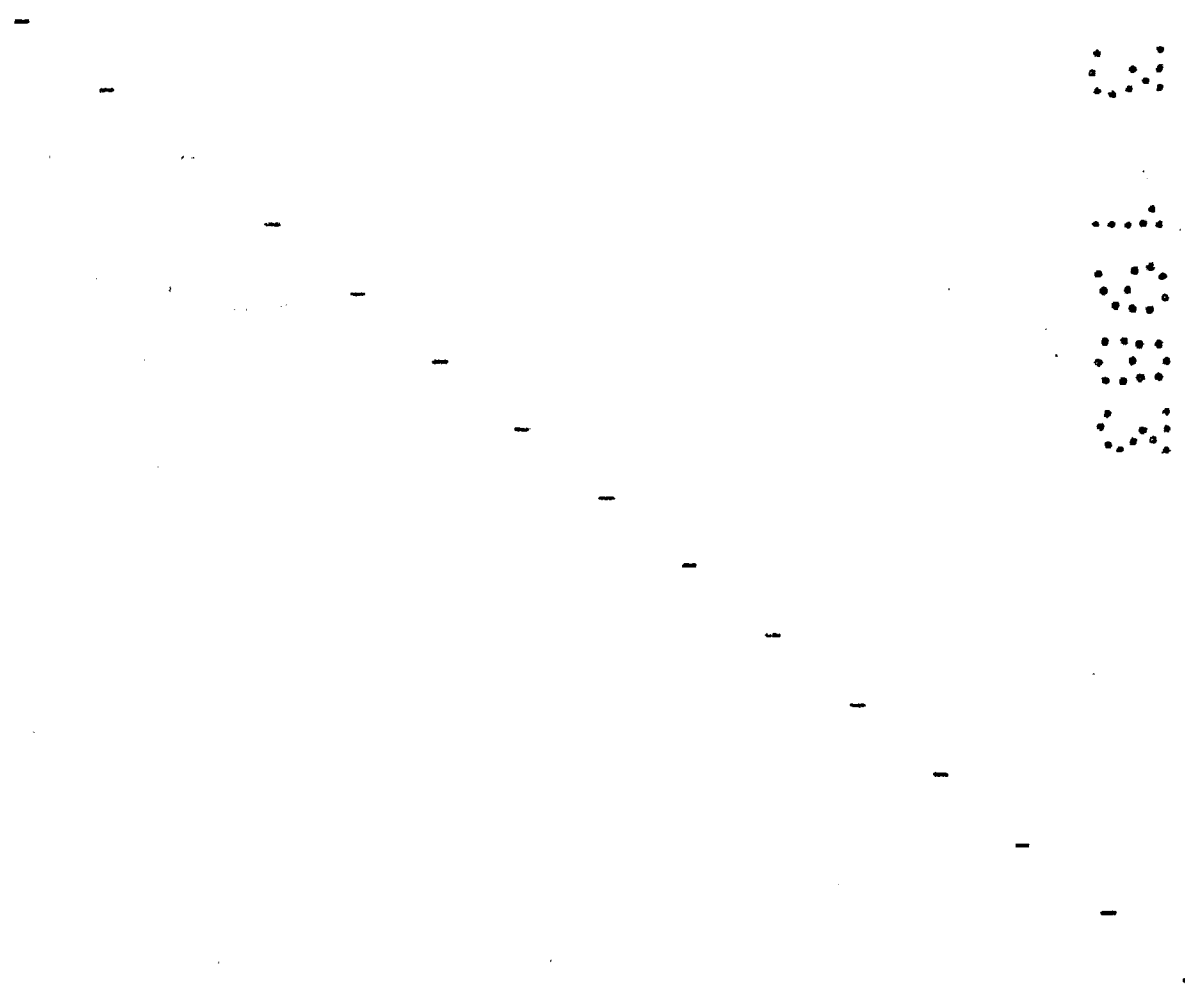

N O T A.

Se reivindica como objeto de este registro por Modelo de Utilidad:

- 1.- Llaverero publicitario, caracterizado porque
5. a una anilla, de las habitualmente utilizadas para tal finalidad, se le une un segmento de tejido, constituido por dos zonas simétricas entre sí, cada una de las cuales adopta forma rectangular, decreciendo su anchura en la zona de unión de ambas adoptando formas trapeziales simétricas,
10. de forma tal que en el montaje del llaverero ambas zonas quedan paralelas entre sí y abrazando la anilla procediéndose a continuación a colocar sobre cada una de ellas sendas láminas rectangulares, asimismo de tejido, provistas de leyendas y dibujos publicitarios y quedando todo
15. el conjunto fijado mediante una línea de cosido en toda la periferia.

Sean cuales fueren las circunstancias que concurran en la esencialidad del Modelo de Utilidad, definido en la anterior reivindicación cuyo objeto es:

20. 2.- "LLAVERO PUBLICITARIO".

Consta la presente memoria de cinco hojas foliadas, mecanografiadas por una sola cara y de los dibujos unidos a la misma.

Barcelona, 25 FEB. 1983

P.A. de COMPAÑIA IBERICA DE ETIQUETAS, S.A.

"C.I.E.S.A.",

LUIS DURAN QUEVAS

P. P.



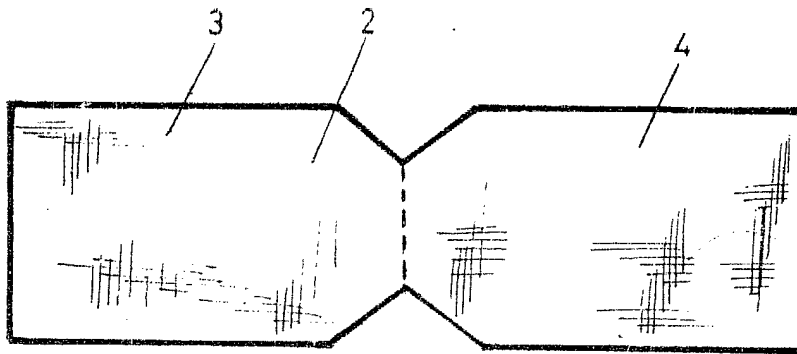

FIG. 2

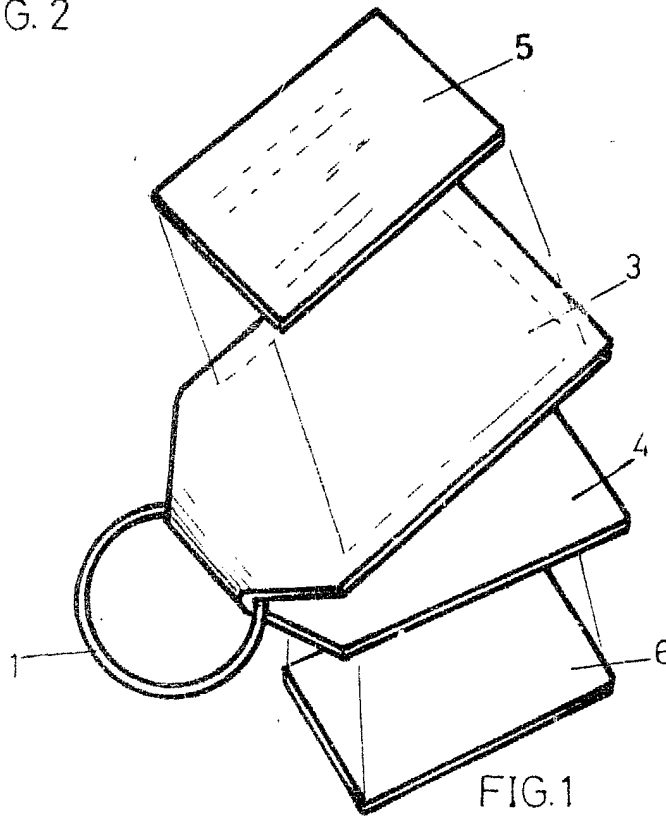

FIG. 1

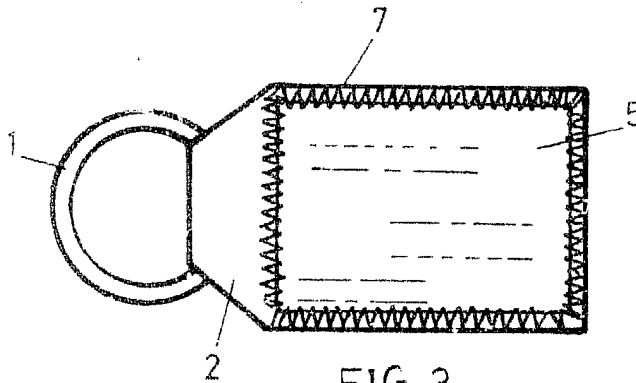
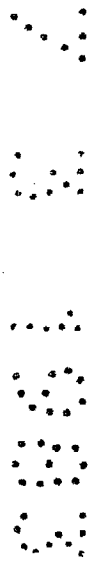

FIG. 3



BARCELONA, 25 FEB. 1983
P.A.

LUIS DURAN CUEVAS
p. p.