

270528



270528

M E M O R I A D E S C R I P T I V A

DE UNA PATENTE DE INVENCION POR VEINTE AÑOS EN ESPAÑA A FAVOR
DE DON JOSE ARMENDARIZ SADA, DE NACIONALIDAD ESPAÑOLA, RESIDEN-
TE EN MADRID, O'Donnell 49

s o b r e:

NUEVO PROCEDIMIENTO PARA LA OBTENCION DE BORDONES PARA LA ORNA-
MENTACION DE ZAPATOS EN GENERAL.



270528

5.- Con la presente solicitud se trata de proteger un nuevo procedimiento para la obtención de bordones para la ornamentación de zapatos en general, con el cual se consiguen grandes ventajas ante los sistemas empleados y usados actualmente, ventajas éstas que se irán desprendiendo a lo largo de la presente descripción.

10.- Con el procedimiento que nos ocupa se consigue un gran realce y belleza en el calzado, cosa aún no lograda en zapatos confeccionados a base de bordones, dada la perfección de consecución.

15.- En la actualidad los bordones son conseguidos a base de una cuerda interior cogida con un respunte a cada lado, formando así un bordón de adorno, o bien por medio de máquinas modernas de guarnicionero de dos agujas que al coser encogen la piel formando el bordón. Tanto un procedimiento como otro denota grandes inconvenientes y desventajas como son la deformación del zapato ocasionando unas arrugas que molestan inevitablemente al usuario en el pié.

20.- Con el procedimiento objeto de la invención quedan totalmente obviados los inconvenientes citados anteriormente, ya que el alma interior del bordón es blanda, dúctil y frlexible, además de elástico, toda vez que se emplean como materiales la goma, plásticos, caucho y todos sus derivados.

25.- Los bordones así conseguidos otorgan una gran presentación y belleza al calzado a la vez que no molestan en nada y para nada al pié del usuario, ya que como se ha dicho el material empleado se amolda sin deformaciones al pié.

30.- Los bordones objeto de la invención pueden ser conseguidos en diversas formas que quiera otorgarse a un zapato, así como igualmente en ancho y grosor, admitiendo todo género de novedades.

Para mejor comprensión de la descripción que sigue se



adjuntan dibujos a los cuales se hará constante referencia a lo largo de la misma, siempre a título de ejemplo no limitativo.

Las Figuras 1ª, 2ª y 3ª., son diferentes formas de obtener el bordón o aplicarlo a un zapato, y

5.- La Figura 4ª., es una sección del zapato por la parte correspondiente a un bordón con el fin de apreciar su montaje y disposición.

10.- Consiste la presente invención en un nuevo procedimiento para la obtención de bordones para la ornamentación de zapatos en general, caracterizado porque para llevar a cabo el bordón se procede a marcar el mismo sobre el corte (1) del zapato, y una vez señalado el bordón (2) sobre el mismo se realiza un pespunteado (3) que determina el dibujo y forma del bordón, adquiriendo el mismo el relieve considerado toda vez que entre dicho corte (1) y el forro interior (5) del zapato se dispone una tira (4) de material flexible y de forma que ha de configurar el bordón, con el fin de que al realizar el pespunteado (3) el relieve adquiriera el relieve realzando así el zapato, no formando con el procedimiento así descrito, arruga alguna el calzado que pueda dañar los pies del usuario.

15.- Si bien la forma de ejecución aquí descrita constituye aplicación preferente de la presente invención, podrán introducirse modificaciones de forma y de detalle sin que por ello se altere la esencialidad de la misma, la cual se reivindica en la siguiente

NOTA

20.- En resumen, la presente solicitud recaerá sobre las siguientes reivindicaciones.

30.- 1ª.- Nuevo procedimiento para la obtención de bordones para la ornamentación de zapatos en general, caracterizado porque para llevar a cabo el bordón se procede a marcar el mismo sobre el corte del zapato y una vez señalado el mismo se reali-



27 05 28

za un respunteado que determinará el dibujo y forma del bordón adquiriendo el relieve considerado.

5.- 2ª.- Nuevo procedimiento para la obtención de bordones para la ornamentación de zapatos en general, según la reivindicación anterior, caracterizado porque para la consecución del relieve se interpone entre el forro del zapato y el corte en el lugar precisamente donde ha de ir el bordón, un trozo de material flexible y blando, que al quedar retenido entre ambas partes por el respunteado que dibuja el bordón ocasiona el relieve del mismo, no proporcionando con el procedimiento arruga alguna al zapato.

10.- 3ª.- NUEVO PROCEDIMIENTO PARA LA OBTENCION DE BORDONES PARA LA ORNAMENTACION DE ZAPATOS EN GENERAL.

15.- Según se describe en la presente memoria que consta de cuatro hojas escritas a máquina por una sola cara y dibujos.

Madrid a 4 5 SEP

270528



fig.1

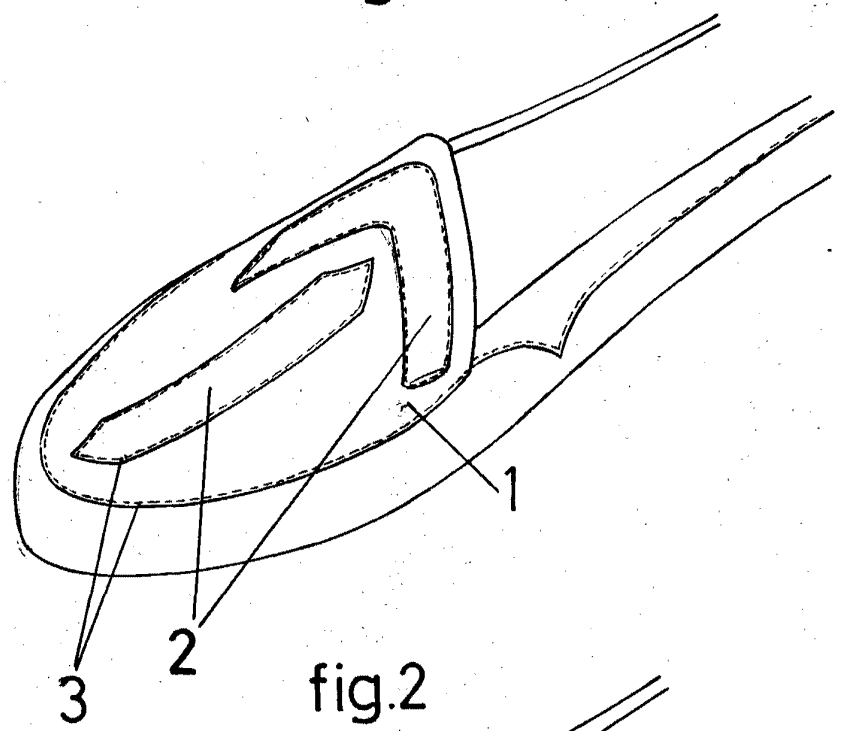
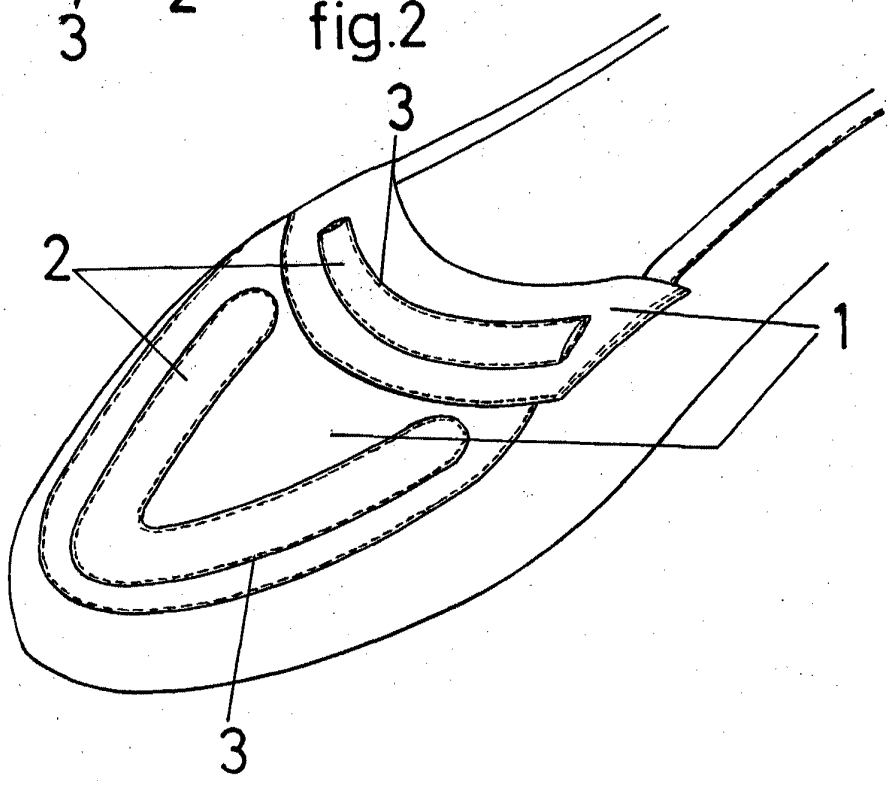

fig.2



Handwritten signature or initials at the bottom right of the page.

270528

45



fig.3

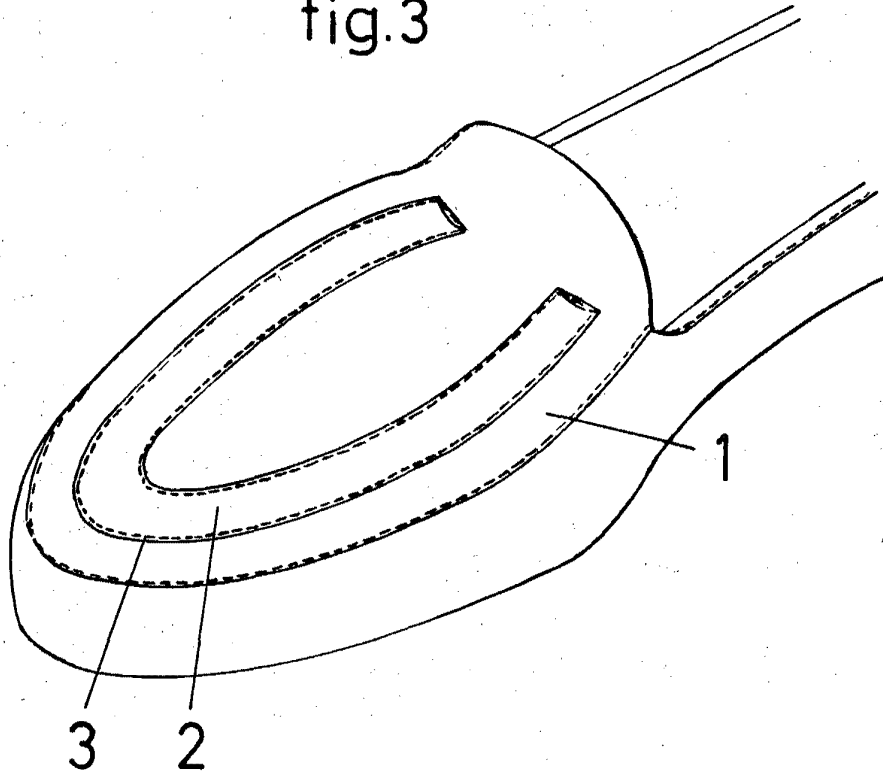
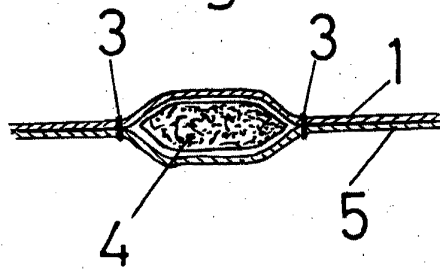

fig.4



Madrid, 1909

Handwritten signature or initials