

270261

PATENTE DE INTRODUCCION  
=====



270261

M E M O R I A   D E S C R I P T I V A

S o b r e :

"APARATO AUTOMATICO PARA LA APLICACION DE ESTAMPILLAS, PUNZONES Y MARCAS SIMILARES SOBRE LAS HOJAS DE PAPEL, CARTON Y MATERIAS ANALOGAS".

-----

Solicitante: SOCIETE PRIOX, de nacionalidad francesa,  
domiciliada en 9 Rue de l'Aspirant Dargent,  
LEVALLOIS PERRET (Seine) - Francia.-

-----

La presente invención corresponde a un aparato automático para la aplicación de estampillas, punzones y marcas similares sobre las hojas de papel, cartón y materias análogas.

5. El estampillado o la numeración, a los efectos de clasificación, lo mismo que la aplicación de inscripciones,

270261



10. marcas o punzones sobre piezas, etiquetas u hojas cualesquiera, es una operación que ordinariamente, cuando se aplica en grandes despachos, especialmente como acompañamiento de un proceso de producción rápido de estas piezas, da lugar a diversos inconvenientes serios que un aparato según la presente invención permite eliminar.

15. Como ejemplo de los inconvenientes que resultan de la utilización a tal fin de medios ordinarios de inscripción, se puede considerar el caso típico de numeración de pruebas en un laboratorio fotográfico. Esta operación puede efectuarse indiferentemente según tres procedimientos, a saber:

- 20. a) A mano, especialmente con ayuda de un lápiz.
- b) A mano, utilizando un componedor de imprenta.
- 25. c) Por medios automáticos resultantes de la utilización de un componedor de imprenta idóneo que equipa a la impresora y previsto para imprimir sobre la prueba acabada un número o marca en el momento de cierre de la cubierta de esta impresora.

30. En los dos primeros casos la operación exige el empleo de dos manos, y por eso produce interferencias en la marcha normal de producción de las pruebas a numerar. Como resultado de esta interferencia, las inscripciones llevadas a lápiz son a menudo ilegibles o incluso erróneas, ocasionando así pérdidas de tiempo en la clasificación; la ilegibilidad de las cifras, si están impresas por el componedor de imprenta, resulta igualmente frecuente, siendo causada por la falta de seguridad en la acuñación.

270261



35. En el tercer caso, la ilegibilidad de la numeración se comprueba aún más frecuente como consecuencia de la ausencia de golpe en la impresión, la que resulta exclusivamente de una presión sufrida por el papel.

40. La presente invención tiene por objeto remediar estos inconvenientes, y más especialmente garantizar la calidad de las inscripciones que se efectúan automáticamente, sin que sea necesario el uso de las dos manos.

45. En el aparato según la presente invención la impresión es operada por un martillo electromagnético que coopera con un componedor de imprenta y puesto en movimiento por la simple introducción de la hoja a marcar en la que el desprendimiento sucede inmediatamente a la impresión.

50. Una forma de realización del aparato según la presente invención, constituye el objeto de la descripción que sigue, dada a simple título de ejemplo no limitativo, hecha con referencia al diseño anexo que reproduce en corte esquemático un alzado de este mismo aparato.

55. Refiriéndose a la única figura adjunta, la referencia numérica 1 designa el bastidor cuadrangular preferiblemente de fundición o laminado metálico, que encierra los órganos de actuación de la impresión. Un componedor de imprenta 2, de tipo apropiado bajo el que se desenrolla una cinta carbónica 3, está fijado en la parte superior del bastidor en frente de una abertura 4 practicada en la cubierta superior de este bastidor. Una segunda abertura o hendidura longitudinal 5, practicada en la prolongación axial de la citada abertura 4, está prevista con longitud suficiente para

60.



27 251

65. permitir el vaivén de una palanca de mando 6, articulada en 12 y que acciona un interruptor 8. Centrada con la abertura 4 y con el componedor 2, está montada en la cara inferior de la cubierta antes citada la bobina 7 de un electroimán en cuyo circuito está intercalado el aludido interruptor. Interiormente a la bobina fija 7 desliza libremente un núcleo de hierro dulce 9, a cuyo extremo superior va fijado un regatón solidario 10, eventualmente realizable en materia plástica y que constituye el martillo con cuya actuación se provoca la impresión. Mientras no se halla sometido al influjo magnético determinado por la corriente que atraviesa la bobina cuando el interruptor está cerrado, el núcleo 9, por su propio peso va a reposar sobre un soporte o asiento 11 que sirve de tope en su desplazamiento. Bajo la acción de la corriente el núcleo, que se introduce en la bobina, está previsto de tal longitud que su remate 10 sea determinado a estabilizarse a un nivel igual o inferior al de la cubierta superior. El interruptor citado 8 es del tipo de mercurio, y por tanto, funciona automáticamente; desplazado por lo que respecta a su punto de equilibrio si se empuja hacia adelante su palanca de mando 6, tiende a regresar, por simple gravedad, cuando se abandona esta palanca, y no exige así para las dos posiciones más que una sola maniobra.

90. En funcionamiento, encontrándose el aparato conectado al sector o a cualquier otra fuente apropiada de corriente, y abierto su interruptor, es decir inmobilizado en una posición de equilibrio para la cual la masa de mer-

55 SEP



270261

- curio no está en contacto con los conductores de llegada de la corriente, mientras que su palanca, sobresaliendo ligeramente respecto al nivel de la cubierta superior, está muy poco alejado de la ventana 4, el operador, cogiendo
95. una prueba a numerar, la desliza con una sola mano entre la cinta 3 y el plano de la cubierta superior, bajo el componedor, y la empuja hacia adelante. La prueba, entrando en contacto por su canto con el extremo de la palanca de
100. mando 6 del interruptor 8, desplaza esta palanca hacia adelante. Esta, articulada en 12, determina, desplazándose en la hendidura longitudinal 5, el alejamiento del interruptor 8 en el que el mercurio, moviéndose, toma una posición que le hace establecer contacto entre las dos mitades del
105. circuito de la bobina 7. Bajo la acción del campo magnético así determinado, el núcleo 9, abandonando su soporte 11, se pone en movimiento. Durante su movimiento ascensional, llegado a su punto de equilibrio en el campo magnético, la inercia que posee le obliga sin embargo a sobrepasar este punto durante un breve instante antes de estabilizarse. Es
110. durante este instante cuando tiene lugar la impresión de la prueba, seguida inmediatamente de su suelta. La impresión tiene lugar cuando el extremo superior o martillo 10 del núcleo, sobrepasando el nivel de la cubierta superior, aplica de un golpe seco el papel contra el componedor cuya marca es impresa, a través de la cinta carbónica 3, sobre la cara
115. adyacente de la prueba. La calidad de impresión es en todo semejante a la de una máquina de escribir. El inmediato regreso del núcleo a su punto de equilibrio en el campo magnético de la bobina permite retirar en seguida la prueba numerada, mientras que de una manera en si continua el componedor previene la sustitución de las cifras con vistas a la
120. próxima impresión. La retirada de la prueba, liberando la



270261

125. palanca de mando 6, permite al interruptor 8 recuperar su punto de equilibrio, interrumpiendo así el circuito de la bobina 7. El núcleo 9 vuelve a caer sobre su asiento o tope 11, presto a efectuar una nueva impresión. Durante toda la operación, el operador solo ha tenido que presentar la prueba con una sola mano, sin tener que interrumpir en ningún momento su trabajo de fotografía.

130. Conviene hacer notar que la puesta en acción del martillo electromagnético no puede ser operada sino por intermedio de la misma prueba y que, por tanto, pudiendo ser ventajosamente encerrado todo el aparato en un cárter no dejando sino una ranura en la que introducir la prueba, queda eliminada toda puesta en acción accidental.

135. La invención se presta evidentemente a múltiples aplicaciones y principalmente a la ejecución de todas las numeraciones que ordinariamente se hacen con un componedor de imprenta, a la marca de precios sobre etiquetas, etc.

140. Por otra parte no está en modo alguno limitada al ejemplo de realización precisamente descrito y representado y podrá dar lugar a otras formas de ejecución, presentar modificaciones de detalle impuestas por las modalidades de aplicación práctica, sin salir por ello de los límites que la caracterizan.

N O T A

150. La Patente de Introducción que se solicita en España por diez años, según la vigente Legislación, citándose como fuente de procedencia la patente francesa nº 961.245, concedida en 14 Noviembre 1949, deberá recaer sobre: "APARATO AUTOMATICO PARA LA APLICACION DE ESTAMPILLAS, PUNZONES Y



MARCAS SIMILARES SOBRE LAS HOJAS DE PAPEL, CARTON Y MATERIAS ANALOGAS", según las siguientes,

REIVINDICACIONES

155. 1ª.- Aparato automático para la aplicación de estampillas, punzones y marcas similares sobre las hojas de papel, cartón y materias análogas, principalmente caracterizado porque la impresión de una hoja resulta del choque producido por un martillo con mando electromagnético que coopera con un componedor de imprenta.

160. 2ª.- Aparato automático para la aplicación de estampillas, punzones y marcas similares sobre las hojas de papel, cartón y materias análogas, conforme a la 1ª reivindicación, caracterizado porque el golpe producido en el reverso de la hoja por el choque del martillo resulta del rápido desplazamiento de un móvil sometido a la influencia de un electroimán y tiene lugar durante el corto intervalo en el que, por efecto de su propia inercia, este móvil sobrepasa su punto de equilibrio en el campo magnético, antes de regresar a él, soltando por ello inmediatamente la hoja, que puede ser retirada.

170. 3ª.- Aparato automático para la aplicación de estampillas, punzones y marcas similares sobre las hojas de papel, cartón y materias análogas, conforme a las reivindicaciones anteriores, caracterizado porque la puesta en movimiento del móvil, accionado por el cierre del circuito del electroimán, se logra por la simple inserción de la hoja, la retirada de la cual acciona automáticamente la apertura del circuito del electroimán.

270201



180. 4ª.- Aparato automático para la aplicación de estampillas, punzones y marcas similares sobre las hojas de papel, cartón y materias análogas, conforme a la reivindicación 3ª, caracterizado porque el circuito del electroimán comprende un interruptor de mercurio.

185. 5ª.- "APARATO AUTOMATICO PARA LA APLICACION DE ESTAMPILLAS, PUNZONES Y MARCAS SIMILARES SOBRE LAS HOJAS DE PAPEL, CARTON Y MATERIAS ANALOGAS".

Según queda sustancialmente descrito en la presente memoria que consta de ocho hojas escritas a máquina por una sola cara, acompañada de sus correspondientes dibujos.

Madrid, 5 de Septiembre 1961.-

SOCIETE PRIOX,

P.P.

FRANCISCO GARCIA CABRERIZO  
P. P.

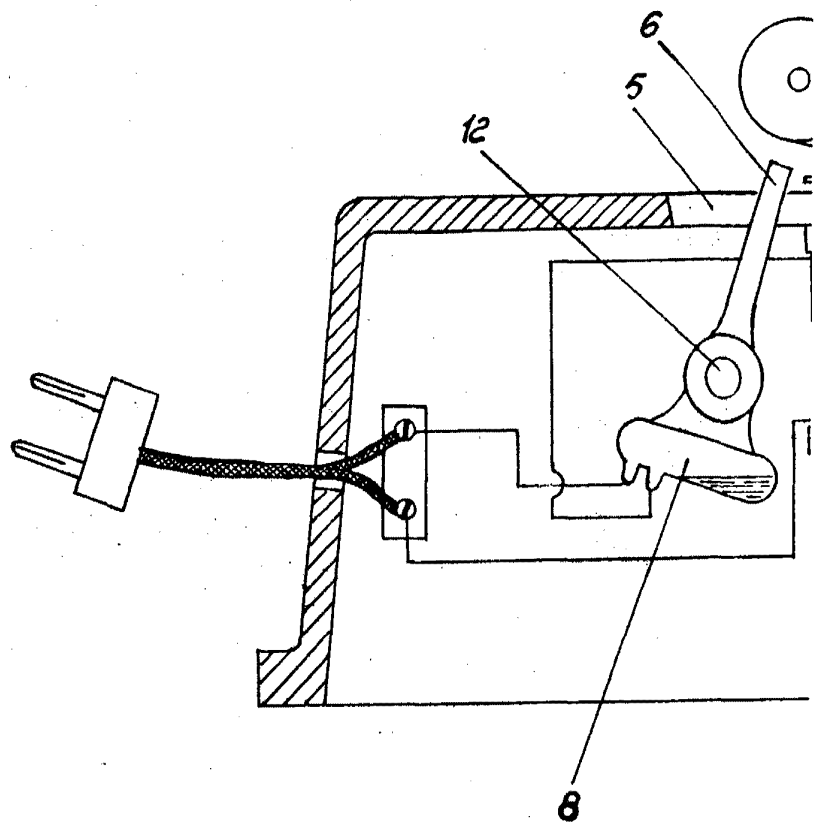

ESCALA VARIABLE

270261

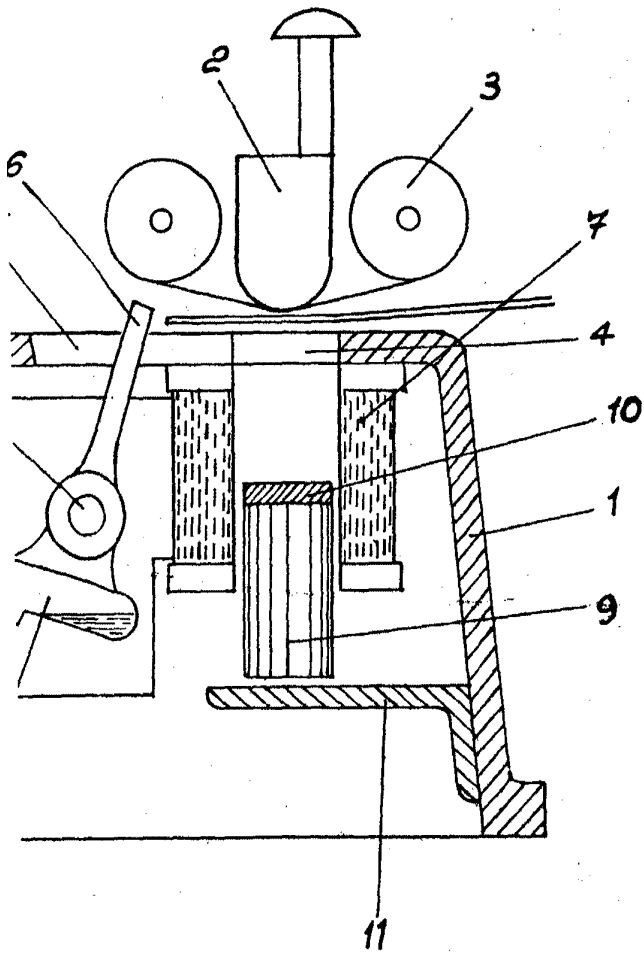

Madrid, 5 de Septiembre 1961.-

SOCIETE PRIOX,

P.P. FRANCISCO GARCIA CABRERIZO

A. P.