

270.137

FECHA DE PRESENTACION

21.1.1983

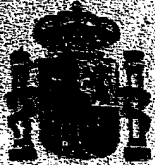

ESPAÑA

MODELO DE UTILIDAD

1 NOV. 1983

1) PROPIEDAD	2) NUMERO	3) FECHA	4) PAIS
--------------	-----------	----------	---------

5) FECHA DE PUBLICIDAD	6) CLASIFICACION INTERNACIONAL
	B 62 R 7106

7) TITULO DE LA INVENCIÓN

"COCHE-SILLA INFANTIL PLEGABLE, PERFECCIONADO"

8) SOLICITANTE (S)

JANÉ CUATRO DE DISTRIBUCIÓN COMERCIAL, S.A.

9) DOMICILIO DEL SOLICITANTE

SABADELL (Barcelona) Bernat Metge 55

10) INVENTOR (ES)

11) TITULAR (ES)

12) REPRESENTANTE

D. MANUEL DE RAFAEL GARCIA

## MEMORIA DESCRIPTIVA

El presente modelo de utilidad se refiere a un coche-silla infantil plegable, perfeccionado.

Son conocidos diversos modelos de coches-silla infantiles plegables en los que el plegado tiene lugar por giro de las ramas del anillar de arriba a abajo hacia adelante hasta abatirlas sobre las patas delanteras y por giro de las patas traseras de abajo arriba hacia el interior del chasis aproximándolas a las patas delanteras debajo de ellas.

El coche-silla infantil objeto del modelo actual queda incluido en los del citado tipo de plegado, sobre los cuales tiene las ventajas principales de ser de construcción mucho más sencilla, en favor de su coste industrial y maniobrable con más facilidad por ser más ligero y menos voluminoso, lo cual facilita guardarlo, todo ello fundamentado por el hecho de que, en lugar de cuatro ruedas como es general todos los coches-silla conocidos, tiene la característica de que presenta solamente tres, es decir, dos ruedas posteriores y una delantera sobre la cual se apoya lo cual tiene una gran estabilidad.

El coche-silla de referencia se caracteriza porque las ramas del anillar en U invertida se relacionan articuladamente por su zona inferior con las patas delanteras y traseras porta-ruedas cuyas patas traseras están inferiormente inflexionadas hacia el exterior de manera que entre las ruedas traseras se define una mayor separación y con ello se consigue una mayor base de

estabilización. Las patas delanteras presentan en su zona intermedia ciertas inflexiones mediante las que se acercan entre sí hacia una zona delantera donde concurren con una ligera inflexión ascendente, antes de la cual se ha previsto en las patas un reposapiés, quedando constituido en dicha zona delantera un soporte donde está montado un par de ruedas gemelas autoconducibles.

El coche-silla de que se trata se caracteriza asimismo porque el asiento, de constitución flexible, pende del trazo medio de un sillar y se halla sujeto lateralmente a las ramas del sillar y a la zona superior de las patas delanteras, apoyándose sobre un bastidor previsto articuladamente entre las patas delanteras y las traseras.

El coche-silla infantil en cuestión es ventajoso, además, porque su bloqueo en la posición de uso se consigue con gran facilidad gracias a la provisión de ~~bloqueo~~ bloqueo en los laterales del vehículo, que se relacionan entre sí con un mando en U posterior.

Con el fin de facilitar la explicación, se acompaña a la presente memoria descriptiva una lámina de dibujos en la que se ha representado un caso práctico de realización el cual se cita sólo a título de ejemplo no limitativo del alcance del presente modelo de utilidad.

En dichos dibujos:

La figura 1 es una vista en perspectiva del coche-silla.

La figura 2 es una vista en perspectiva posterior del coche-silla, considerado parcialmente.

La figura 3 es una vista en alzado lateral del cochecito plegado.

El coche-silla que se describe comprende un manillar en U invertida -1- que en una amplia zona intermedia presenta un asidero -2- determinado por un revestimiento configurado con resaltes anatómicos antideslizantes que facilitan el manejo. Dicho manillar en U invertida -1- se articula inferiormente a las patas delanteras -4- y a las patas traseras -4- que presentan inferiormente sendas inflexiones -4a- hacia el exterior que determinan una separación entre las ruedas traseras -5- montadas con suspensiones elásticas en dichas patas, cuya separación proporciona una amplia base de estabilización. Las patas delanteras -4- en su zona intermedia comprenden respectivas inflexiones mediante las cuales dichas patas se acercan entre sí hacia una zona delantera inferior donde con sendas ligeras inflexiones ascendentes -3a- concurren en un soporte -3- en el que está instalado un par de ruedas autocorrientables -5-. Antes de las inflexiones -3a-, las patas -3- presentan solidarizado un reposapiés -7-.

El coche-silla presenta un asiento -3- flexible que pende del tramo medio del manillar en U -1-, cuyo asiento está sujeto lateralmente a las ramas del manillar y a la zona superior de las patas delanteras -3-. Dicho

asiento se apoya sobre un bastidor que comprende dos elementos laterales -9- dispuestos articuladamente entre las patas delanteras -3- y las patas traseras -4-.

El coche-silla comprende en sus laterales sendas placas -10- que se articulan a las patas delanteras -3- y están relacionadas entre sí con un mando en U posterior -11- que es accionable con la mano o el pie y con el que se provoca el giro de dichas placas -10- para encajar en un entrante de un borde de tales placas el eje de articulación entre cada rama del manillar -1- y la correspondiente pata trasera -4-, con lo cual se bloquea la posición desplejada de uso del coche-silla.

El modelo, dentro de su esencialidad, puede ser llevado a la práctica en otras formas de realización que difieran sólo en detalle de la indicada únicamente a título de ejemplo, a las cuales alcanzará igualmente la protección que se recaba. Podrá, pues, fabricarse este coche-silla infantil en cualquier forma y tamaño, con los medios y materiales más adecuados y los accesorios más convenientes, por quedar todo ello comprendido en el espíritu de las siguientes reivindicaciones.

## REIVINDICACIONES

Se reivindica como objeto del presente modelo de utilidad:

1.- Coche-silla infantil plegable, perfeccionado, caracterizado esencialmente porque las ramas del manillar en U invertida se relacionan articuladamente por su zona inferior con las patas delanteras y traseras porta-ruedas, presentando las traseras una inflexión inferior hacia el exterior que determinan una mayor separación entre las ruedas traseras para una mayor base de estabilización, y las patas delanteras en su zona intermedia comprenden sendas inflexiones que las acercan entre sí hacia una zona delantera inferior donde concurren con una ligera inflexión ascendente, antes de la cual las patas presentan la solidarización de un reposapiés, constituyéndose en dicha zona delantera un soporte en el que está instalado un par de ruedas gemelas autoorientables.

2.- Coche-silla infantil plegable, perfeccionado, caracterizado porque el asiento, de constitución flexible, pende del tramo medio del manillar y se halla sujeto lateralmente a las ramas del manillar y a la zona superior de las patas delanteras, apoyándose sobre un bastidor previsto articuladamente entre las patas delanteras y las traseras, comprendiendo cada lateral del coche-silla medios de bloqueo de la posición de uso que se relacionan entre sí con un mando en U posterior.

3.- COCHE-SILLA INFANTIL PLEGABLE, PERFECCIONADO.  
Consta la presente memoria descriptiva de

siete páginas mecanografiadas y una lamina de dibujos.

Barcelona, 21 Enero 1983

JANÉ CENTRO DE DISTRIBUCIÓN COMERCIAL, S.A.

p. a.

~~MANUEL DE RAFAEL~~



Fig. 1

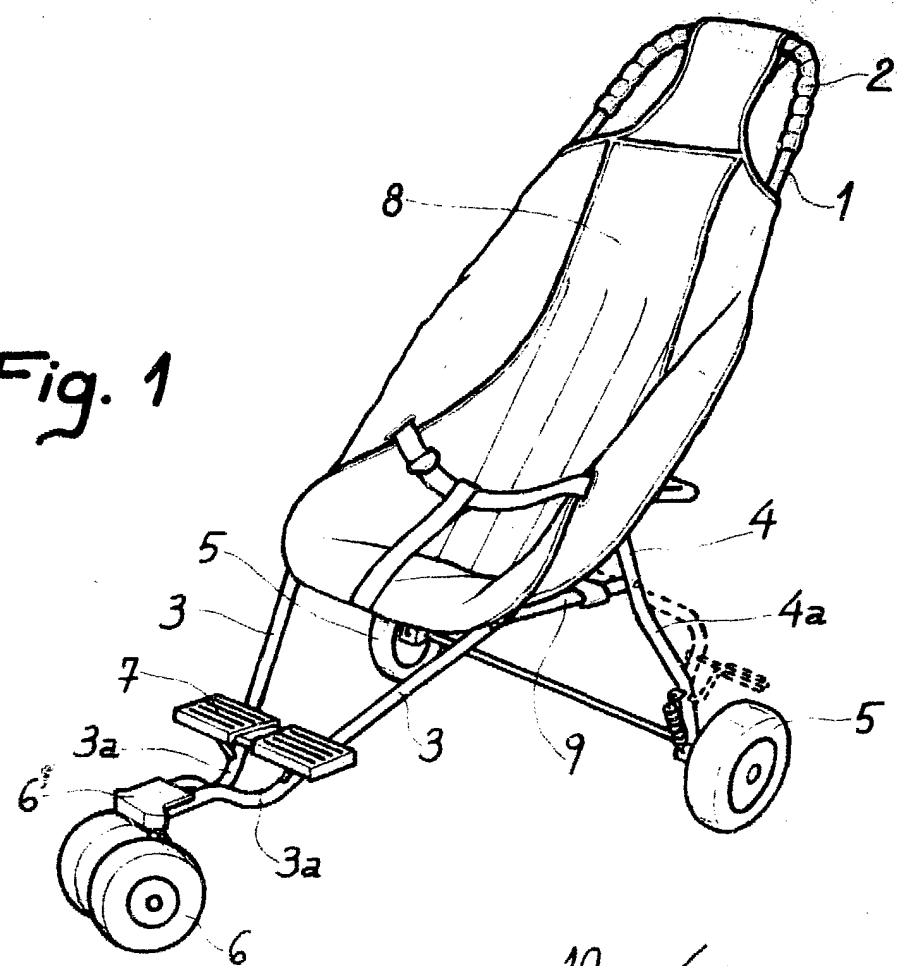

Fig. 2

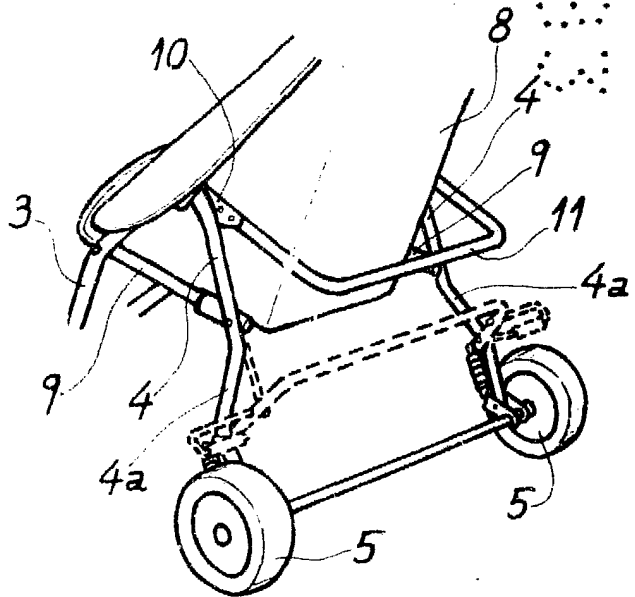
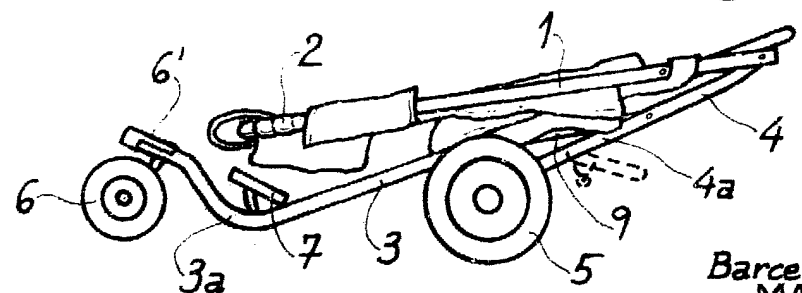

Fig. 3



Barcelona, 21 Enero 1983  
MANUEL DE RAFAEL

Escala variable.