

10 ES 11 21 22	NUMERO <b>270156</b>	10 Y
	FECHA DE PRESENTACION	



ESPAÑA

**MODELO DE UTILIDAD** 16 JUL. 1983

30 PRIORIDADES: 31 NUMERO	32 FECHA	33 PAIS
------------------------------	----------	---------

47 FECHA DE PUBLICIDAD	51 CLASIFICACION INTERNACIONAL <i>B 0 16 9 1 0 2</i>
------------------------	---

54 TITULO DE LA INVENCION  SOPORTE PARA MOTIVOS FLORALES.	
---	--

71 SOLICITANTE (S)  Doña Concepción SOLÁ PLANA	
--	--

DOMICILIO DEL SOLICITANTE  Barcelona, Travessera de Dalt, 35, 10è 1a	
--	--

72 INVENTOR (ES)	
------------------	--

73 TITULAR (ES)	
-----------------	--

74 REPRESENTANTE  D. Ignacio PONTI GRAU	
---	--

La presente invención se refiere a un soporte para motivos florales, mediante el cual es posible acondicionar perfectamente flores y hojas cortadas, dándoles una forma convencional y manteniéndolas en las mejores condiciones de humedad para alargar al máximo su lozanía.

Es muy frecuente formar motivos florales con distintas representaciones, según el destino de tales motivos, tales como cruces y coronas, cuando se trate de motivos florales para fines mortuorios, o bien con otras formas caprichosas acordes a la finalidad que se persigue.

Para conseguir formar estos motivos y darles consistencia, se utilizan núcleos vegetales o incluso artificiales, de naturaleza absorbente, para retener y humedecer las flores y ramas utilizadas, pero la consistencia del motivo formado y su conservación, son muy precarias.

Para solucionar los problemas expuestos se ha ideado el soporte objeto de la invención, con el que es posible formar conjuntos florales de diversas formas, manteniendo las flores perfectamente soportadas y humedecidas durante un tiempo considerable.

El soporte en cuestión consiste en un cuerpo a modo de cubeta compartimentada en diversos recintos en los que se sitúan diversos bloques de naturaleza absorbente y de cierta rigidez, los cuales permiten clavar los tallos de flores y ramas, al tiempo que mantienen una humedad constante al ser impregnados de agua que es recogida por la cubeta. La forma de la cubeta es variable y responde a las distintas finalidades a que se destine el motivo o grupo floral a

formar.

Ventajosamente los bordes de cada compartimiento están dotados de unos resaltes adecuadamente conformados para permitir el atado de cordones de sujeción de los bloques colocados en los compartimientos.

Estos resaltes pueden estar formados por unas aletas con orificios.

También se ha previsto que la cubeta disponga de un resalte conformado para que pueda suspenderse o colgarse la cubeta. Por ejemplo este resalte puede ser una oreja con un orificio que permite suspender la cubeta de una alcayata o cáncamo abierto.

Ventajosamente los bloques de naturaleza absorbente están recubiertos por una red que evita su desmenuzamiento y mantiene su conformación.

Para la mejor comprensión de cuanto queda descrito en la presente memoria, se acompaña un dibujo en el que, tan sólo a título de ejemplo, se representa un caso práctico de realización del soporte para motivos florales.

En dicho dibujo, la figura 1 es una vista en perspectiva de la cubeta en forma de cruz, con un bloque absorbente en uno de los compartimientos; la figura 2 es un detalle en sección longitudinal de un fragmento de la cubeta; y la figura 3 es un detalle en sección transversal de la cubeta, mostrando el atado de uno de los bloques alojado en el compartimiento correspondiente.

El soporte para motivos florales consta en el dibujo de una cubeta de referencia general -1-, moldeada en una

sola pieza, dotada de unos tabiques internos -2-, con un perfil cóncavo -3-, los cuales dividen el interior de la cubeta en unos ocmpartimientos -4- parcialmente independientes entre sí, que se comunican por las concávidades -3-.

5 En los compartimientos -4- están alojados ajustadamente unos bloques -5- de mayor altura y cuyo contorno corresponde al de los compartimientos. Estos bloques son de naturaleza absorbente y de cierta rigidez, para que puedan ser depositarios de agua vertida en ellos y a la vez soporte de  
10 las flores y ramas cuyos tallos se clavan en los bloques -5-.

Los bloques están recubiertos por una red -6- que evita su deformación.

El borde de la cubeta -1- está dotado de unas aletas salientes -7-, con pares de orificios -8-, para el atado  
15 de cordones o hilos -9- que retienen los bloques en sus compartimientos -4-.

En un extremo de la cubeta -1- hay una oreja -10- con un orificio -11- para colgar la cubeta de una alcaiyata o similar.

20 El soporte descrito es muy práctico porque puede adoptar cualquier forma que se desee, de acuerdo con el destino que deba darse al motivo floral a formar. Los diversos compartimientos -4- facilitan el acoplamiento de distintos bloques esponjosos -5- normalizados. Estos, a su vez, facilitan la colocación de las flores, hojas y ramas, que formarán un motivo floral del mismo contorno que el de la cubeta  
25 (en el caso ilustrado es una cruz, pero podría ser otro cualquiera) al tiempo que mantendrán un grado suficiente de hu-

medad para alargar la conservación de flores y ramas, estando el agua contenida en los compartimientos, para evitar que se pierda, y pudiendo pasar de uno a otro por la concavidad -3- a fin de mantener cierta uniformidad en la humectación de todos los bloques -5-.

5

Serán independientes del objeto de la invención los materiales empleados en la fabricación de los distintos componentes del soporte, formas y dimensiones de los mismos y cuantos detalles accesorios puedan presentarse, siempre y cuando no afecten a su esencialidad.

10

- . -

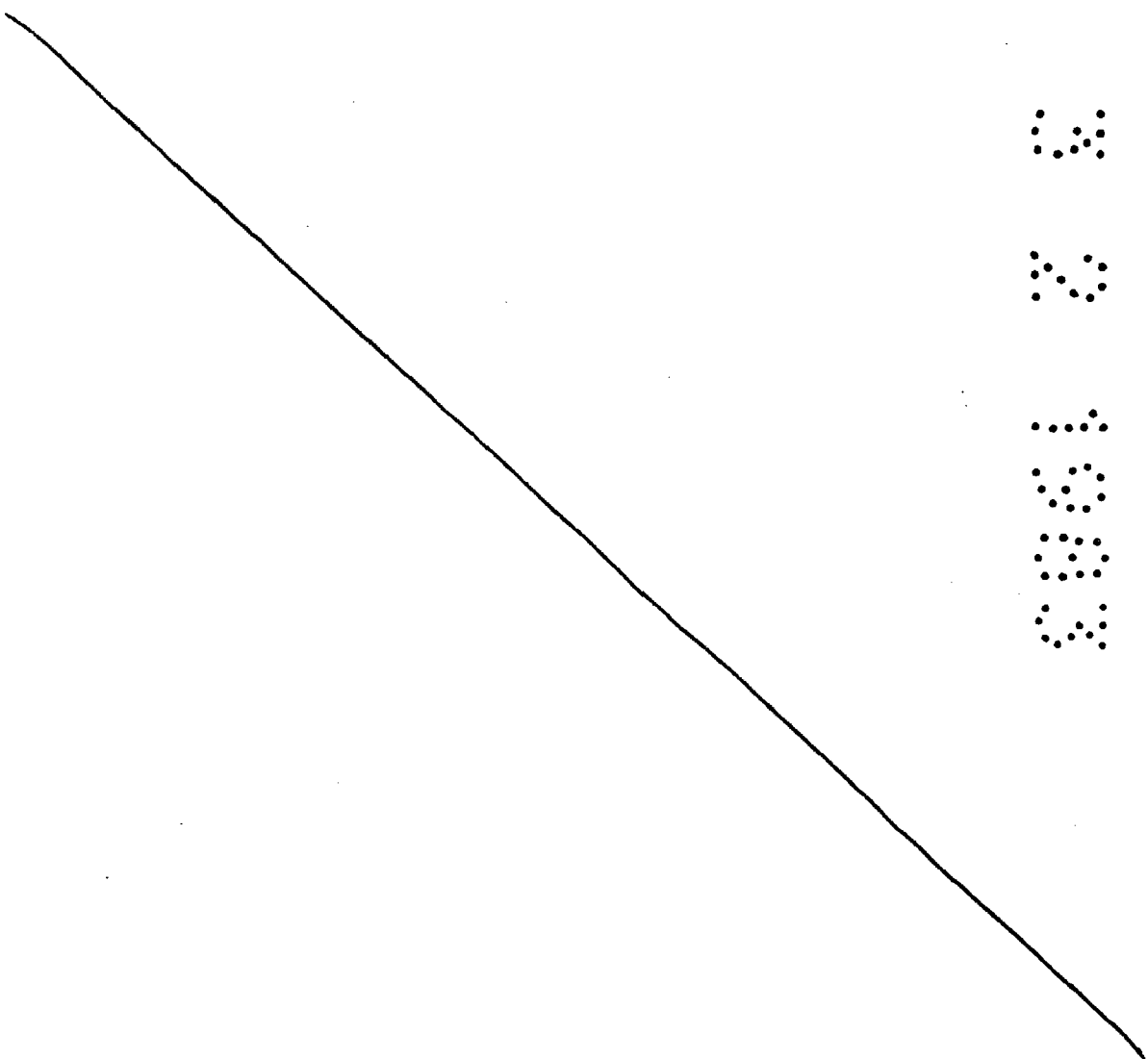

## R E I V I N D I C A C I O N E S

1. Soporte para motivos florales, caracterizado porque consta de una cubeta de forma y dimensiones convencionales, de naturaleza impermeable, dividida interiormente en distintos compartimientos en los que están alojados otros tantos bloques de naturaleza absorbente y de relativa rigidez, suficiente para que puedan clavarse y mantenerse erguidos los tallos de flores, ramas y hojas, cuyos bloques están humedecidos por agua que los impregna y que es recogida en los compartimientos de la cubeta.
2. Soporte para motivos florales, según la reivindicación anterior, caracterizado por el hecho de que los bordes de la cubeta están dotados de unos resaltes para facilitar el atado de unos cordones de sujeción de los bloques en sus respectivos compartimientos.
3. Soporte para motivos florales, según las reivindicaciones 1 y 2, caracterizado por el hecho de que los bordes de la cubeta están dotados de unas aletas con orificios para el atado de los cordones de sujeción de los bloques.
4. Soporte para motivos florales, según la reivindicación 1, caracterizado por el hecho de que, por lo menos en un extremo de la cubeta hay un dispositivo saliente para facilitar la suspensión de la misma de una alcañata o similar.
5. Soporte para motivos florales, según las reivindicaciones 1 y 4, caracterizado por el hecho de que, por lo menos en un extremo de la cubeta sobresale una aleta con un orificio para suspenderla de una alcañata o similar.

6. Soporte para motivos florales, según la reivindicación 1, caracterizado por el hecho de que los bloques de naturaleza absorbente que están alojados en los distintos compartimientos de la cubeta, están rodeados por una malla que mantiene su conformación.

7. Soporte para motivos florales.

La presente memoria descriptiva consta de siete hojas foliadas, escritas a máquina por una sola cara.

Barcelona, 3 de febrero de 1983

Concepción SOLÁ PLANA

p.a. I. PONTI

*[Handwritten signature]*



FIG. 1

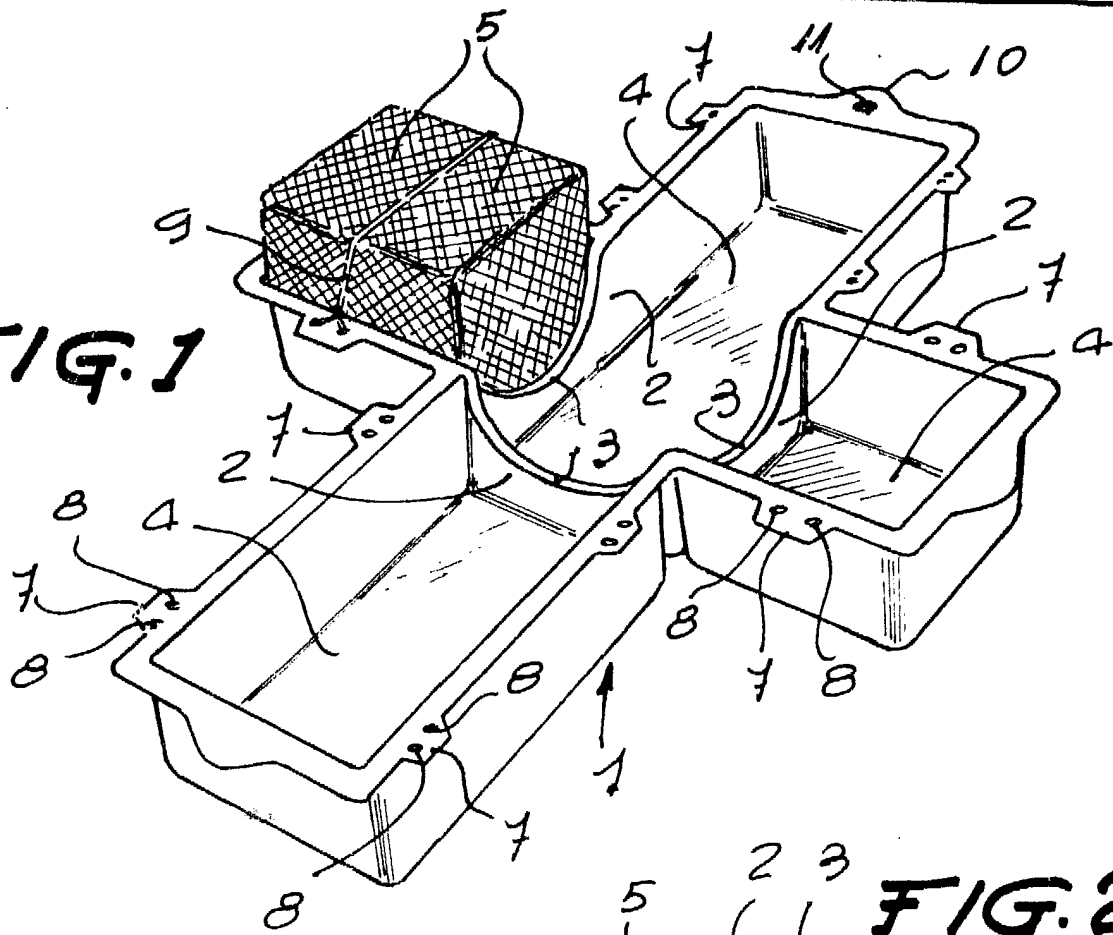

FIG. 2

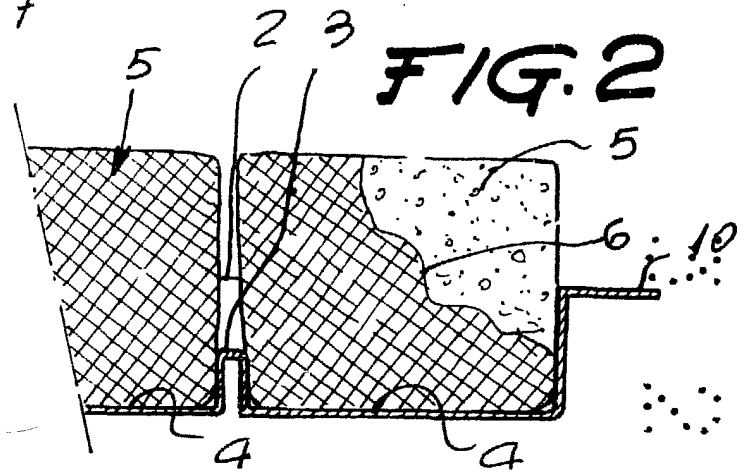
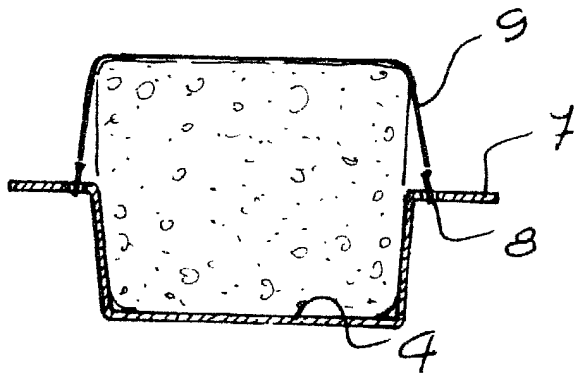

FIG. 3



Barcelona, 3 de febrero 1983  
p.a. 1. P.C. II

*[Handwritten signature]*

32499/1