

(19) ES (11) (21) (22)	NUMERO <b>269967</b>	(10) Y
	FECHA DE PRESENTACION <b>25 ENE. 1983</b>	



ESPAÑA

MODELO DE UTILIDAD 16 JUL. 1983

(30) PRIORIDADES: (31) NUMERO  67095-A/82	(32) FECHA  29 Enero 1982	(33) PAIS  Italia
--	---------------------------------	-------------------------

(47) FECHA DE PUBLICIDAD	(51) CLASIFICACION INTERNACIONAL  <i>F02M317024</i>
--------------------------	---

(54) TITULO DE LA INVENCIÓN

"FILTRO DE AIRE PARA MOTORES DE COMBUSTION INTERNA DE VEHICULOS AUTOMOVILES"

(71) SOLICITANTE (S)

FIAT AUTO S.p.A.

DOMICILIO DEL SOLICITANTE

Corso Giovanni Agnelli 200, TURIN (Italia)

(72) INVENTOR (ES)

Aldo Leoni y Giorgio Bertero

(73) TITULAR (ES)

FIAT AUTO S.p.A.

(74) REPRESENTANTE

DON JAIME ISERN CUYAS, Agente Oficial Propiedad Industrial

DESCRIPCION

=====

Este invento se refiere a un filtro de aire para motores de combustión interna de vehículos automóviles, en los cuales el carburador y el colector de descarga se hallan en lados opuestos respecto al motor.

5. En los motores del tipo mencionado, el filtro está contenido por lo general en un cuerpo superpuesto y fijado al carburador y que comunica, por medio de dos conductos unidos entre sí y que pasan por encima del motor, con una toma de aire del ambiente y respectivamente con una
10. toma de aire caldeada por el colector de descarga. Esta disposición implica la necesidad de unir elásticamente dichos conductos, ya sea al cuerpo del filtro, ya sea al cuerpo del motor; además, para adaptar el filtro a varios tipos de carburador (por ejemplo, pasando de un carburador de un solo cuerpo a un carburador de doble cuerpo) es necesario
15. substituir todo el cuerpo del filtro.

- Este invento, con el fin de obviar dichos inconvenientes, tiene por objeto un filtro de aire para
20. motores de combustión interna de vehículos automóviles en los cuales el carburador y el colector de descarga se hallan en lados opuestos respecto al motor, caracterizado por comprender un cuerpo constituido por dos semiesferas aplanadas, unibles entre sí de modo desmontable — la primera semiesfera contiene un cartucho filtrante y presenta
25. una conexión para unirla al carburador y la segunda semiesfera presenta un apéndice tubular que constituye una toma de aire del ambiente y una conexión que constituye una

toma de aire que se extiende cerca del colector de descarga — y una válvula accionada por un actuador termostático que controla el paso del aire a través de dichas tomas en función de la temperatura del aire que atraviesa el filtro.

5.

El invento se describirá a continuación haciendo referencia a los dibujos adjuntos, en los cuales:

- la figura 1 representa una vista, en planta, del filtro de aire objeto de este invento y
- 10. - la figura 2 es una vista, en sección, por la línea II-II de la figura 1.

Se ha indicado con 1 el cuerpo de un filtro de aire para motores de combustión interna de vehículos automóviles. El cuerpo 3 está formado por dos semiesferas aplanadas 4 y 6, unidas entre sí, a nivel de sus bordes de extremo 10 y respectivamente 8, por medio de dos palancas 11 empernadas en dos apéndices 12 de la semiesfera 6 y que se engatillan dentro de dos asientos 14 practicados en dos resaltos 16 de la semiesfera 4. En la semiesfera 4 está contenido un cartucho filtrante F provisto de una brida F<sub>1</sub> que está alojada en un asiento practicado en el borde 10.

15.

20.

La semiesfera 4 presenta, en el extremo opuesto al borde 10, una conexión que une dicha semiesfera con la entrada de un carburador 20, representado en la figura 2 con línea de trazos y puntos.

25.

Las dimensiones de la conexión 18 dependen del tipo de carburador al que debe aplicarse el filtro.

La semiesfera 6 se extiende por encima del motor M y presenta, en el extremo opuesto al borde 8, una prolongación en forma de conducto, indicado con 22, que desemboca en el vano del motor y establece la comunicación

5. entre dicha semiesfera y el exterior.

A vecindad de la fijación del conducto 22, la semiesfera 6 presenta una conexión 24 que desemboca en dirección de un colector de descarga, no representado en la figura, del cual está provisto el motor M.

10. Del conducto 22 de la semiesfera 6 llega al filtro aire a la temperatura del ambiente, mientras que de la conexión 24 llega al filtro aire caldeado al pasar cerca del colector de descarga.

15. Se ha indicado con 26 una válvula montada giratoriamente en la semiesfera 6 alrededor de un perno 32 entre dos posiciones extremas, en una de las cuales una pared 30 de la válvula cierra la entrada del conducto 22 y en la otra de las cuales una pared de la válvula cierra la entrada de la conexión 24.

20. A la válvula 26 está empernado un extremo de un vástago 36, unido en su otro extremo a un actuador lineal termostático 38, sostenido por dentro de la semiesfera 6 por una abrazadera 53.

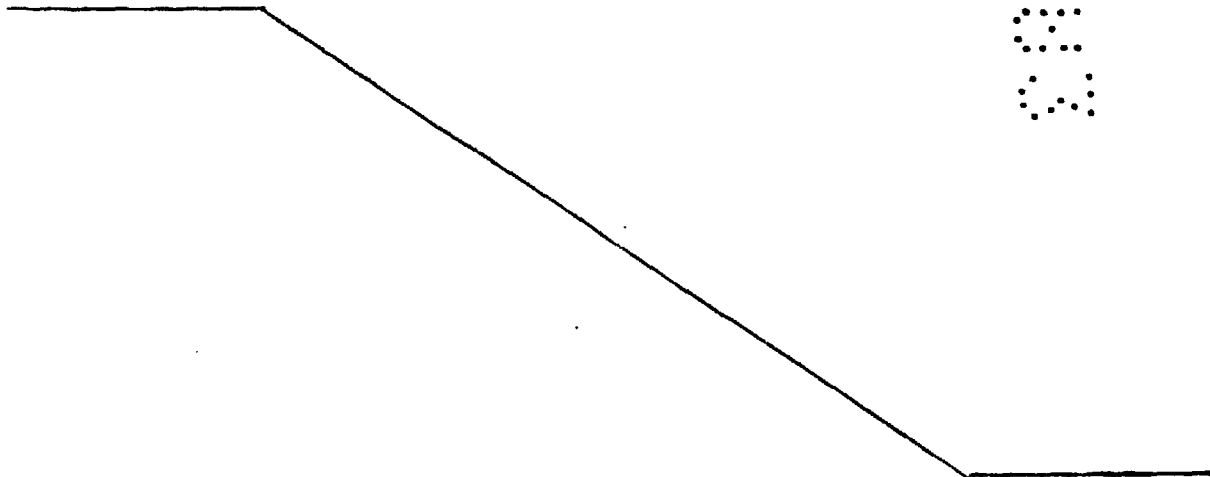
25. Cuando la temperatura en el interior de la semiesfera 6 es inferior a un valor mínimo preestablecido el actuador 38 mantiene la válvula 26 en la posición ilustrada en la figura 2, en la que está cerrado el paso de aire frío a través del conducto 22 y está permitida la entrada

de aire caldeado a través de la conexión 24.

5. A medida que la temperatura en el interior de la semiesfera 6 aumenta, el actuador pone en acción, por medio del vástago 36, la válvula 26, abriendo progresivamente el paso a través del conducto 32 y cerrando progresivamente el paso a través de la conexión 24.

10. De la descripción que antecede resulta evidente que el filtro de aire conforme al invento está constituido por un número reducido de partes y que es suficiente ~~substituir~~ la semiesfera 4 para adaptarlo a tipos diferentes de carburadores.

15. Además, el filtro conforme al invento, extendido en altura pero de altura reducida, permite mantener la ocupación en altura de un filtro tradicional de aire aplicado directamente al carburador y evita al mismo tiempo la complicación de tubo doble de toma de aire que pasa por encima del motor y que debe ser anclado elásticamente al cuerpo del filtro y al motor.



REIVINDICACIONES

=====

1. Filtro de aire para motores de combustión interna de vehículos automóviles en los cuales el carburador y el colector de descarga se hallan en lados opuestos respecto al motor, caracterizado por comprender un cuerpo constituido por dos semiesferas aplanadas (4 y 6), unibles entre sí de modo desmontable — la primera semiesfera (4) contiene un cartucho de aire filtrante (F) y presenta una conexión (18) para unirla al carburador (20) y la segunda semiesfera (6) presenta un apéndice tubular (22) que constituye una toma de aire del ambiente y una conexión (24) que constituye una toma de aire que se extiende cerca del colector de descarga — y una válvula (26) accionada por un actuador termostático (38) que controla el paso del aire a través de dichas dos tomas (22 y 24) en función de la temperatura del aire que atraviesa el filtro.
- 5.
- 10.
- 15.
- 20.
- 25.
- 3.
- Filtro de aire conforme a la reivindicación 1, caracterizado en que las dos semiesferas (4 y 6) están unidas entre sí por medio de dos palancas (11) articuladas a una semiesfera (6) y que se encajillan en asientos (14) practicados en dos resaltos (16) de la otra semiesfera (4).
- Filtro de aire para motores de combustión interna de vehículos automóviles.

Según se describe y reivindica en la presente memoria descriptiva que consta de 7 hojas foliadas y escritas a máquina por una sola cara.

Madrid, a 25 ENE. 1983

p.a.

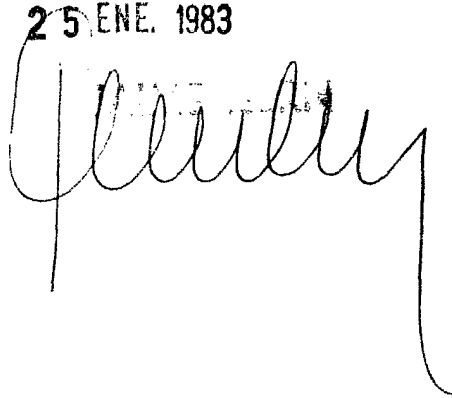
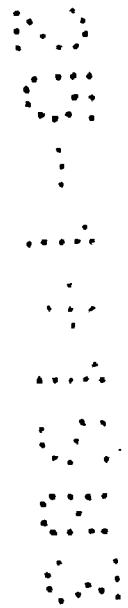
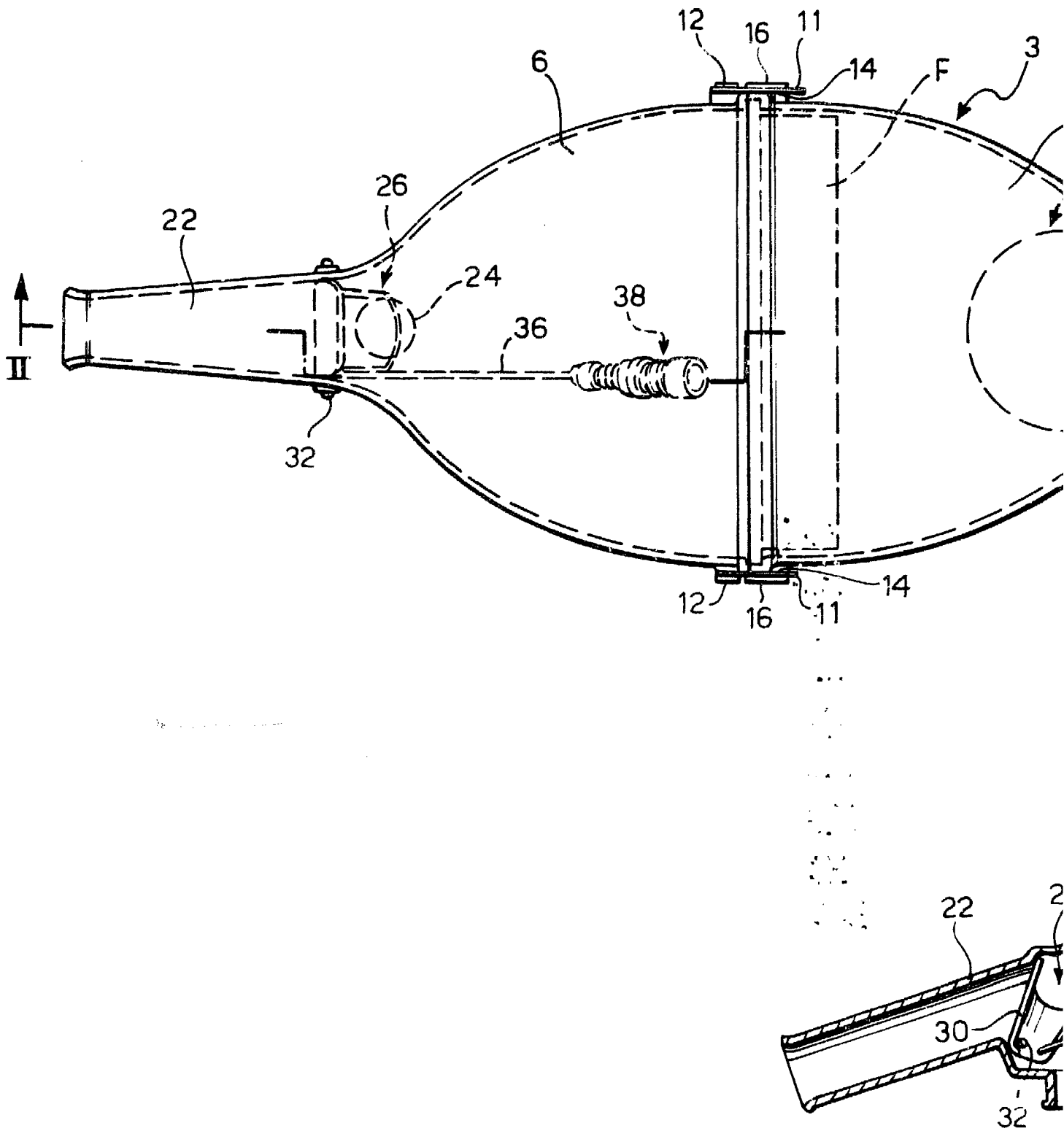
A handwritten signature in cursive script, appearing to read 'P. A.', written over the typed text 'p.a.'.A vertical stamp consisting of a series of dots arranged in a column, possibly representing a date or a specific administrative mark.

FIG. 1



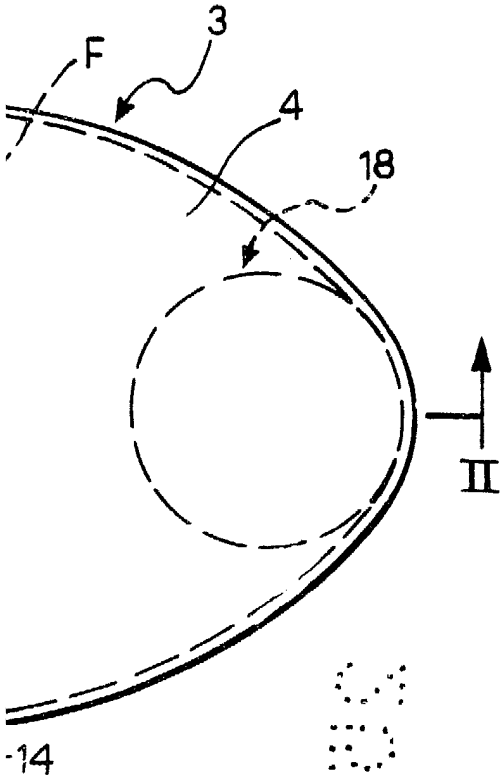
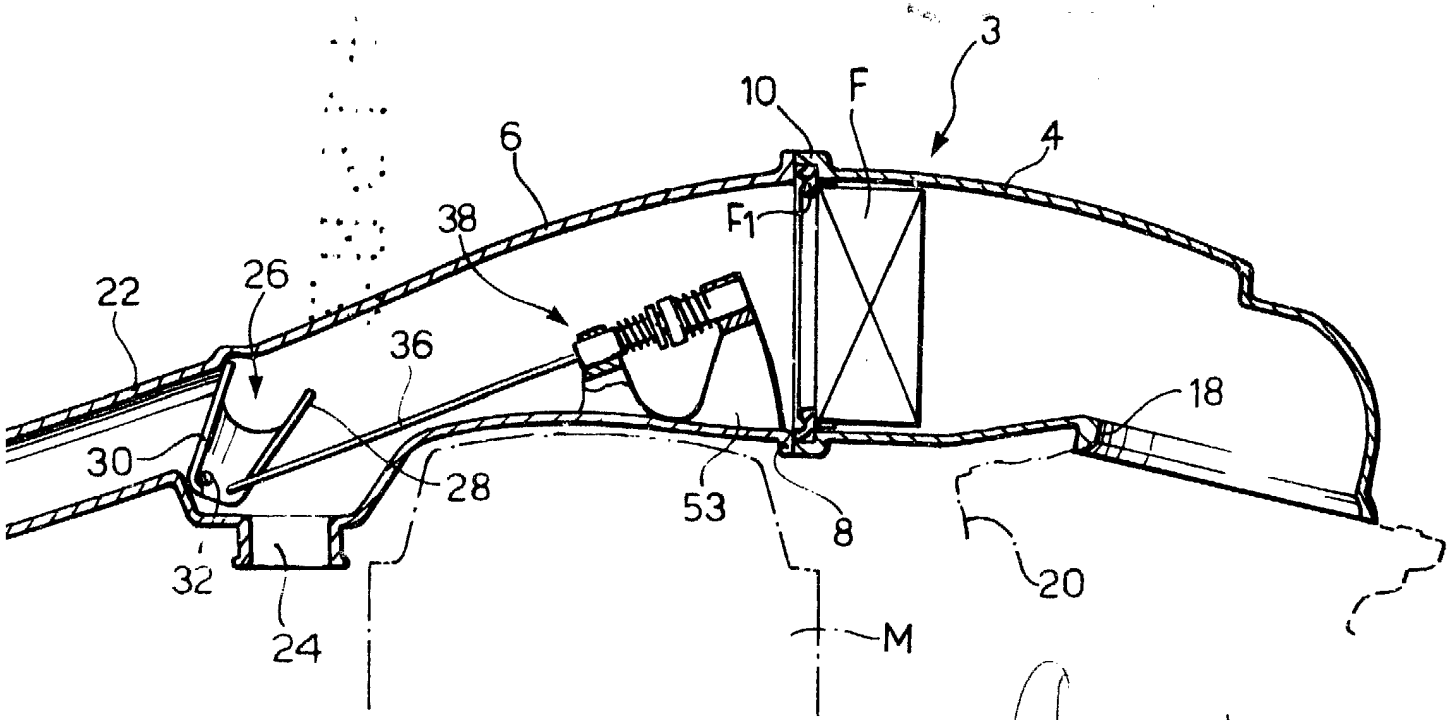


FIG. 2



Madrid, a 25 FEB 1974

p. a.