

REGISTRO DE LA PROPIEDAD INDUSTRIAL



ESPAÑA

MODELO DE UTILIDAD

1 JUL. 1983

(19) ES (21) (22)	(11) NUMERO 269965	(18) Y
	FECHA DE PRESENTACION 25-1-83	

(30) PRIORIDADES:	(92) FECHA	(93) PAIS
(31) NUMERO		

(47) FECHA DE PUBLICIDAD:	(61) CLASIFICACION INTERNACIONAL
	H 01 R 9/00

(64) TITULO DE LA INVENCIÓN

BORNE CON MEDIOS DE SUJECIÓN UNIVERSAL PARA GUIAS NORMALIZADAS.

(71) SOLICITANTE (S)

Don Luis GARCIA-MAURIÑO Y VIGO

DOMICILIO DEL SOLICITANTE

Apartado 140 SAN CUGAT DEL VALLES.- Barcelona

(72) INVENTOR (ES)

(73) TITULAR (ES)

(74) REPRESENTANTE

ELEUTERIO GONZALEZ VACAS.-

5.- El modelo se relaciona en general con la fabricación de bornes o bloques de conexión eléctrica; más concretamente comprende un borne para los fines expuestos que está provisto de medios de adaptación para poder ser acoplado y adecuadamente retenido entre las alas paralelas de perfiles-guía.

10.- La borna que se propone presenta un sistema de sujeción elástica sobre soportes-guías que permite aplicar o separar la borna con facilidad aun cuando dichos perfiles conductores tengan uno o ambos bordes desviados hacia el interior o proyectados en voladizo hacia el exterior, por tanto los bornes dotados de dichos acoplamientos elásticos se pueden sujetar eficazmente, con toda facilidad tanto sobre perfiles asimétricos, como es el caso de la guía DIN 46277/1, como sobre guías simétricas tales como la DIN 46277/2.

15.-  
20.- El presente modelo de utilidad comprende por consiguiente una borna o bloque de conexión eléctrica adaptable, por sencillo encaje, sobre perfiles de guía, cuyo bloque cuenta solidariamente en su base con una proyección a modo de cresta que, lateralmente, posee un hueco o cajeadado que se adapta a una de las alas de la guía, la cual se proyecta hacia el interior del perfil.

25.- Por el lado opuesto de dicha cresta sobresale el sector semicircular de un muelle sobre el que toma -

apoyo el ala opuesta del perfil, cuyo muelle ejerce una presión notable sobre el ala enfrentada de la guía, con tendencia a separar de ella la cresta a la que obliga, - por el lado opuesto, a presionar sobre el ala del perfil-guía.

5.-

En tales condiciones, por efecto de la presión, el muelle se deforma y se situa en la parte inferior del ala del perfil, actuando al igual que el resbalón de una cerradura, enganchandose en dicha ala originando que el bloque o borna se adapte perfectamente sobre el ala de la guía.

10.-

Mediante esta disposición elástica de acoplamiento, el borne se puede montar y separar de la guía - con toda facilidad.

15.-

La característica principal del modelo se debe a que el borne presenta en su base una proyección, a modo de cresta, que cuenta con un cajead o u oquedad específicamente concebida para recibir y retener un muelle con figurado en forma de "S" que actúa de forma directa y/o indirecta sobre las alas del perfil de guía reteniendo - el bloque con toda seguridad.

20.-

Otros detalles que se relacionan con los beneficios y con la economía del modelo se irán poniendo de manifiesto más adelante.

25.-

Una idea más completa del borne de sujeción -

universal para guías normalizadas que propone el presente modelo de utilidad la proporciona la descripción siguiente al comentar simultaneamente la adjunta lámina de dibujos, en los que, de manera un tanto esquemática

- 5.- y exclusivamente por vía de ejemplo, no limitativo, se representan los detalles y los conjuntos preferidos por el modelo referidos a un posible caso de realización y de aplicación al mismo sobre dos perfiles de guía uno de los cuales tiene sus alas enfrentándose entre sí, y
- 10.- el otro en el que las alas del perfil se separan en -- sentidos diametralmente opuestos.

En los dibujos:

- 15.- La figura 1ª representa el borne o bloque de conexión eléctrica adaptado sobre un perfil de guía cuya sección es una "C" de alas de diferente altura.

- 20.- La figura 2ª representa el mismo borne de la figura 1ª, que se encuentra adaptado sobre un perfil semejante a una "U" cuyas alas son de poca altura y tienen su borde superior desviado en 90º hacia el exterior quedando en voladizo.

- 25.- Comentando ahora estos dibujos se hace aclaración de que, mediante el número -1- se designa en general el cuerpo del borne o bloque de conexión eléctrica, el cual puede presentar muy variadas disposiciones para recibir y retener los cables conductores

cuyas disposiciones no afectan para nada al objeto que constituye el presente modelo de utilidad que, conforme queda indicado, se concreta en un dispositivo de sujeción aplicado a bornes o bloques de conexión para su rápida adaptación sobre guías normalizadas.

5.-

Desde la base de dicho borne se proyecta una cresta -2- de configuración especial que posee un cajeadado de diseño especial -3- que ha sido concebido para recibir y retener a un muelle -4- que en general tiene forma semejante a una "S" con uno de sus extremos -5- desviado hacia el exterior formando un codo -6- que constituye un apéndice sensiblemente elástico.

10.-

El opuesto -7- del muelle -4- tiene forma de semicírculo y actúa a modo de resbalón sobre la pestaña ortogonal -14- del ala -13- que posee el perfil guía -11-.

15.-

Mediante esta disposición el borne quedará perfectamente retenido entre las pestañas -14- y -15- del perfil -11-, quedando estabilizada con toda seguridad esta retención mediante el borde desviado -15- del ala -12- del citado perfil -11-, cuyo borde penetra en la entalla coincidente -16- producida en un lateral de la cresta -2- que se proyecta desde la base del borne.

20.-

25.-

- - - - -

5.- Conforme puede apreciarse en ambas figuras el muelle -4- con forma semejante a una S se encuentra perfectamente sujeto en el cajeadado -3- de la cresta -2- ya que sus extremos -8- y -9- se encuentran incrustados en el seno de la cresta -2-, la cual posee además en su zona central un pequeño resalte -10- que actuando de tope impide la salida del muelle -4- del cajeadado -3-.

10.- Haciendo ahora referencia a la figura 2ª, se aprecia que el mismo borne -1- se presenta adaptado sobre un perfil diferente -17- que en general tiene forma de U con alas -18-19- de poca altura, las cuales tienen desviado su borde superior hacia el exterior formando sendas pestañas -20-21- ortogonales a sus respectivas alas.

15.- El comentado borne -1- cuenta además, en su base, con un apéndice -22- que por su lado interno posee una muesca o escotadura -23- en la que se introduce la pestaña en voladizo -20- del perfil -17-. Sobre la pestaña opuesta -21- de este mismo perfil -17-, simultaneamente apoya el codo -6- del muelle -4- estableciendo así la retención eficaz y segura del borne -1- sobre el perfil -17-.

20.- Evidentemente el modelo de borne que se propone, presenta la importante característica de estar provisto en su base de un sistema de sujeción elástica a guía, cuyo sistema ha sido concebido de tal modo que las piezas y partes que en él intervienen se pueden sujetar con facilidad tanto sobre guías asimétricas, como sobre guías

25.-

simétricas.

Conforme queda expuesto, la guía simétrica -  
 -17- representada en la figura 2ª, introduce y apoya -  
 su pestaña en voladizo -20- en el alojamiento -23- del  
 5.- apéndice -22- que se proyecta desde la base del borne  
 -1-. Una vez alojada la pestaña -20- en dicha ranura -  
 -23- se presionan fuertemente sobre el ala opuesta de  
 la guía -21- apoyando en ella el codo -6- del muelle -  
 -4-. Por efecto de la presión el muelle -4- se deforma  
 10.- y su codo -6- pasa a la parte inferior del ala -21- de  
 la guía -17- enganchándose en ella en el momento en --  
 que la pieza llega al final del recorrido y apoya tam-  
 bién en la parte superior de la desviación ortogonal -  
 -24- de la comentada guía -17-.

15.- Mediante esta disposición la pieza queda suje-  
 ta a la guía presionada entre el encaje -23- y el muelle --  
 -4- que abrazan la guía en las dos alas -20- -21-  
 mientras la pieza se apoya simultaneamente en ambas --  
 alas de la guía por su parte superior, es decir por los  
 20.- apéndices -22- y -24-.

Esencialmente estas son las características -  
 más destacadas del borne con sujeción universal a que -  
 se refiere el presente modelo de utilidad, el cual no  
 queda rigurosamente limitado a los detalles exactos de  
 25.- esta exposición, toda vez que al ser llevado a la prác

5  
tica cabe introducir en él modificaciones de detalle siempre que con las variaciones que se produzcan no se altere la esencialidad del objeto descrito.

NOTA

5.-

Se declara como de propiedad y novedad para todo el territorio español, el contenido de las siguientes:

NO  
1  
4  
5  
6  
7

REIVINDICACIONES

- 5.- 1ª.- Borne con medios de sujeción universal para guías normalizadas, que se caracteriza por contar en su base con una proyección o cresta solidaria (2), en la que existe, abierto parcialmente a uno de sus lados mayores un cajeadado (3) en el que se adapta un muelle cuyos extremos están acondicionados para aplicarse en las respectivas alas de un perfil guía (11 ó 17) para sujetar el borne sobre dicho perfil.
- 10.- 2ª.- Borne con medios de sujeción universal para guías normalizadas, según nota 1ª, cuyo borne se caracteriza por contar en su base con una segunda proyección (22) que en su lado interior tiene practicada una hendidura en la que se encaja la pestaña en voladizo (20) del perfil de guía (17) sobre el cual, en su ala opuesta (19-21) ejerce presión constante el muelle (4) reteniendo así el borne (1) sobre dicho perfil-guía (17).
- 15.- 3ª.- Borne con medios de sujeción universal para guías normalizadas, según notas precedentes - se caracteriza porque el muelle (4) instalado en el cajeadado (3) del borne de conexión (1), tiene forma de "S" y se encuentra retenido sobre la borna con posibilidad de flexar ejerciendo presión constante, por lo menos -
- 20.- sobre una de las alas del perfil-guía.
- 25.-

4ª.- Borne con medios de sujeción universal para guías normalizadas, según nota 3ª, que se caracteriza porque el muelle con forma de "S" (4) tiene introducidos ambos extremos en la cresta (3) que se proyecta desde la base del cuerpo del borne (1).

5.-

5ª.- Borne con medios de sujeción universal para guías normalizadas, según notas 3ª y 4ª, que se caracteriza porque la cresta (2) solidaria del borne (1) cuenta, en el borde de su cajado (3) con un saliente (10) que retiene dentro de dicho cajado al muelle (4).

10.-

6ª.- Borne con medios de sujeción universal para guías normalizadas, según notas precedentes, que se caracteriza porque el muelle en forma de "S" (4) tiene en unos extremos (5) una desviación hacia el exterior formando un codo (6) con el que apoya sobre una de las alas del perfil-guía para originar la retención del borne (1) sobre la guía.

15.-

7ª.- Borne con medios de sujeción universal para guías normalizadas, según notas precedentes, que se caracteriza porque el extremo acodado (6) del muelle (4) se aplica hacia el lado inferior del ala (21) del perfil-guía para efectuar la sujeción.

20.-

8ª.- Borne con medios de sujeción universal para guías normalizadas, según notas anteriores, que

25.-

se caracteriza porque uno de los brazos o sectores se micirculares (7) del muelle con forma de "S" se aplica para establecer la sujeción, sobre el lado inferior del ala (14) del perfil-guía (11).

5.-

9a.- BORNE CON MEDIOS DE SUJECION UNIVERSAL PARA GUIAS NORMALIZADAS.

Todo ello conforme se describe y reivindica en la presente memoria que consta de ONCE hojas, escritas a máquina por una sola de sus caras y dibujos que la ilustran.

10.-

Madrid, 25 Enero 1.983

E. GONZALEZ VACAS

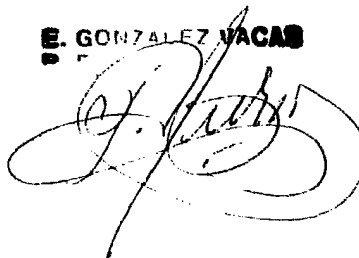

FIG. 1

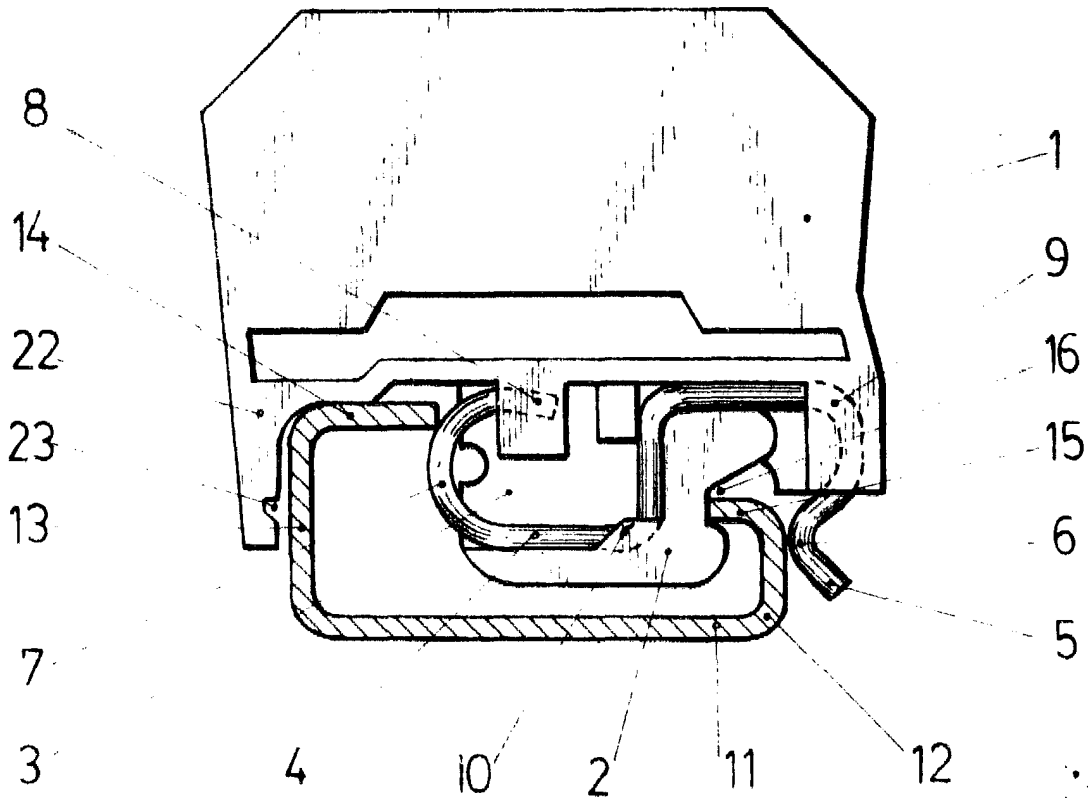
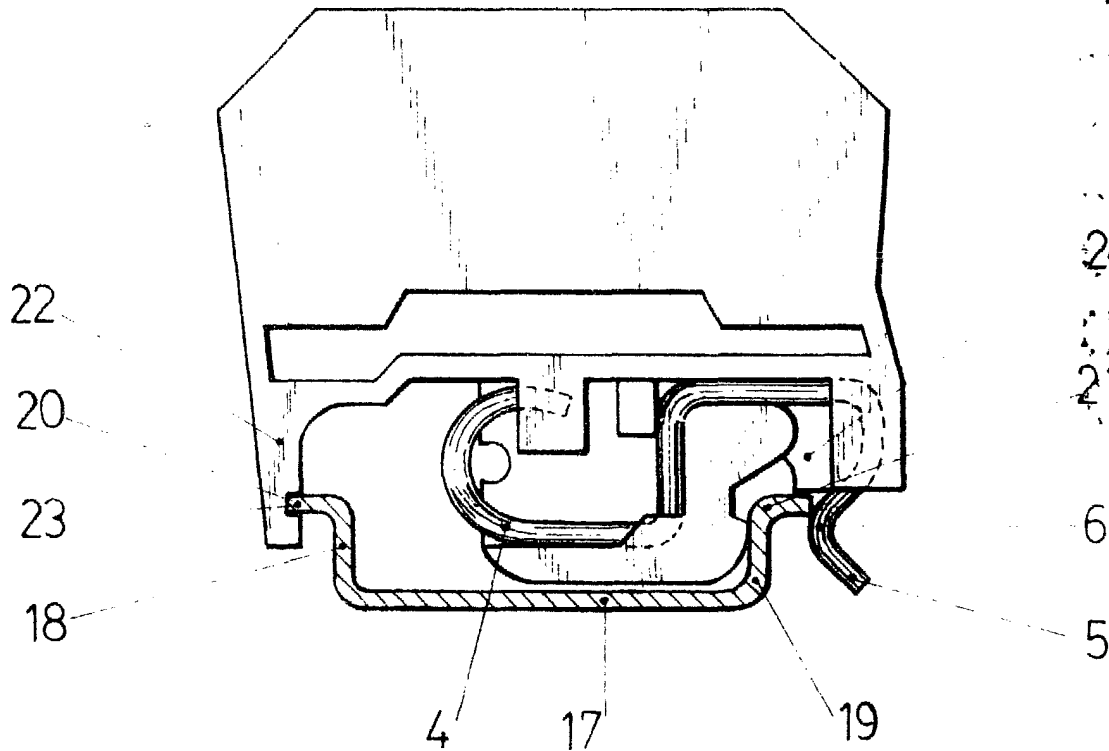

FIG. 2



Escala variable

MADRID

25 Enero 1.983  
E. GONZALEZ YACAS  
P