



ESPAÑA

19 ES 21 22	11 21 22	NUMERO 269958	10 Y
	FECHA DE PRESENTACION 25 ENE. 1983		

MODELO DE UTILIDAD

1 JUL. 1983

30 PRIORIDADES: 31 NUMERO	32 FECHA	33 PAIS
------------------------------	----------	---------

47 FECHA DE PUBLICIDAD	51 CLASIFICACION INTERNACIONAL <i>H45C 3/00</i>
------------------------	--

64 TITULO DE LA INVENCIÓN "BOLSA PLEGABLE Y AUTOCONTENIBLE"

71 SOLICITANTE (S) D. Antonio FERNANDEZ Ortiz

DOMICILIO DEL SOLICITANTE BARCELONA - Rivero, 30
--

72 INVENTOR (ES)

73 TITULAR (ES)

74 REPRESENTANTE D. Alfonso Durán Olivella
--

MEMORIA DESCRIPTIVA

El presente Modelo de Utilidad se refiere a una bolsa, del tipo utilizado para contener objetos diversos, ir de compras, etc., que se caracteriza por las ventajas que aporta respecto a los tipos actualmente conocidos.

5. Existen bolsas plegables y reducibles a un paquete de pequeño tamaño, que son autocontenibles por efectuarse su plegado de manera que una parte del contenedor constituye, al terminar la citada operación reductora de tamaño, una envolvente que aloja y protege el resto de la bolsa. En
10. tales casos, existen medios de cierre para el conjunto que determinan elementos practicables en el paquete resultante, los cuales quedan usualmente sin protección especial y plenamente visibles.

15. La bolsa plegable y autocontenible que se describirá se distingue porque los medios de cierre quedan completamente ocultos, por lo cual resultan del todo protegidos, mejorándose al mismo tiempo la presentación del plegado compacto a que se reduce su estructura.

20. Para facilitar la explicación, se acompaña a la presente memoria unos dibujos en los que se ha representado, a título de ejemplo ilustrativo y no limitativo, un caso de realización de una bolsa plegable y autocontenible, según los principios de las reivindicaciones.

25. En los dibujos:

La figura 1 representa la nueva bolsa plegada y la figura 2 semidesplegada, viéndose como el cuerpo contenedor queda plegado sobre sí mismo y protegido mediante un componen-

te envolvente cuya reducción da lugar al paquete compacto representado en la figura 1.

5. La figura 3 muestra la bolsa completamente desplegada y en posición funcional, viéndose cómo la parte antes mencionada, que sirve como protector de la bolsa plegada, ocupa la zona correspondiente al fondo del contenedor.

Los elementos designados con números en los dibujos corresponden a las partes indicadas a continuación.

10. La pieza -1-, de forma preferentemente rectangular alargada, está hecha de piel natural o sintética, con el pertinente acabado, sirviendo de fondo para el cuerpo contenedor -2- de la bolsa, cuya embocadura superior comporta las asas -3- para su sujeción y transporte.

15. La pieza -1- constituirá, al plegar la bolsa, la parte -4- protectora de aquella, formando en sus extremos -5- sendas solapas vueltas en oposición y provistas, en zonas próximas a sus bordes y vértices, de medios de cierre, por ejemplo, elementos -6- macho y hembra pertenecientes a botones de presión. Al proceder al plegado total de la bolsa, las partes -5- se ponen en contacto y los elementos -6- se acoplan, con posibilidad de separación cuando interese, resultando el cuerpo compacto que se ve en la figura 1, determinándose los bordes redondeados -7- y -8- en las zonas determinadas por las solapas -5-.

25. De esta manera, los medios de cierre, en este caso los elementos -6-, quedan totalmente ocultos en el interior de la propia bolsa plegada, cuyo aspecto estético resulta altamente mejorado.

N O T A.

Se reivindica como objeto de este registro por Modelo de Utilidad:

- 5. 1.- Bolsa plegable y autocontenible, del tipo constituido por una pieza laminar flexible y resistente, formante del fondo del contenedor, cuyo plegado sobre sí misma define el alojamiento y protección para el cuerpo y asa del contenedor, caracterizada esencialmente porque la pieza laminar flexible y resistente presenta, en zonas próximas a sus bordes extremos, correspondientes a la formación de sendas solapas en oposición, yuxtapuestas al resto de la pieza al realizarse el plegado, elementos en conjugación constitutivos de medios separables de cierre, cuyo acoplamiento, al producirse el plegado total de la estructura, determina la formación de un paquete compacto cuyos medios de cierre quedan completamente ocultos por la pieza protectora.

Sean cuales fueren las circunstancias que concurran en la esencialidad del Modelo de Utilidad definido en la anterior reivindicación, cuyo objeto es:

- 20. 2.- "BOLSA PLEGABLE Y AUTOCONTENIBLE".

Consta la presente memoria de cuatro hojas foliadas mecanografiadas por una sola cara y de los dibujos unidos a la misma.

Barcelona, 25 ENE. 1983

P.A. de D. Antonio FERNANDEZ Ortiz

ALFONSO DURÁN

P. P.

Fdo. Luis A. Durán Moya

CM. | AÑO 82 | MODALIDAD M.U. | NUMERO 198

MEDIDA VERTICAL CLISE 5,5 CM. | MEDIDA HORIZONTAL CLISE

A. DURÁN | OBSER. 340 + 116

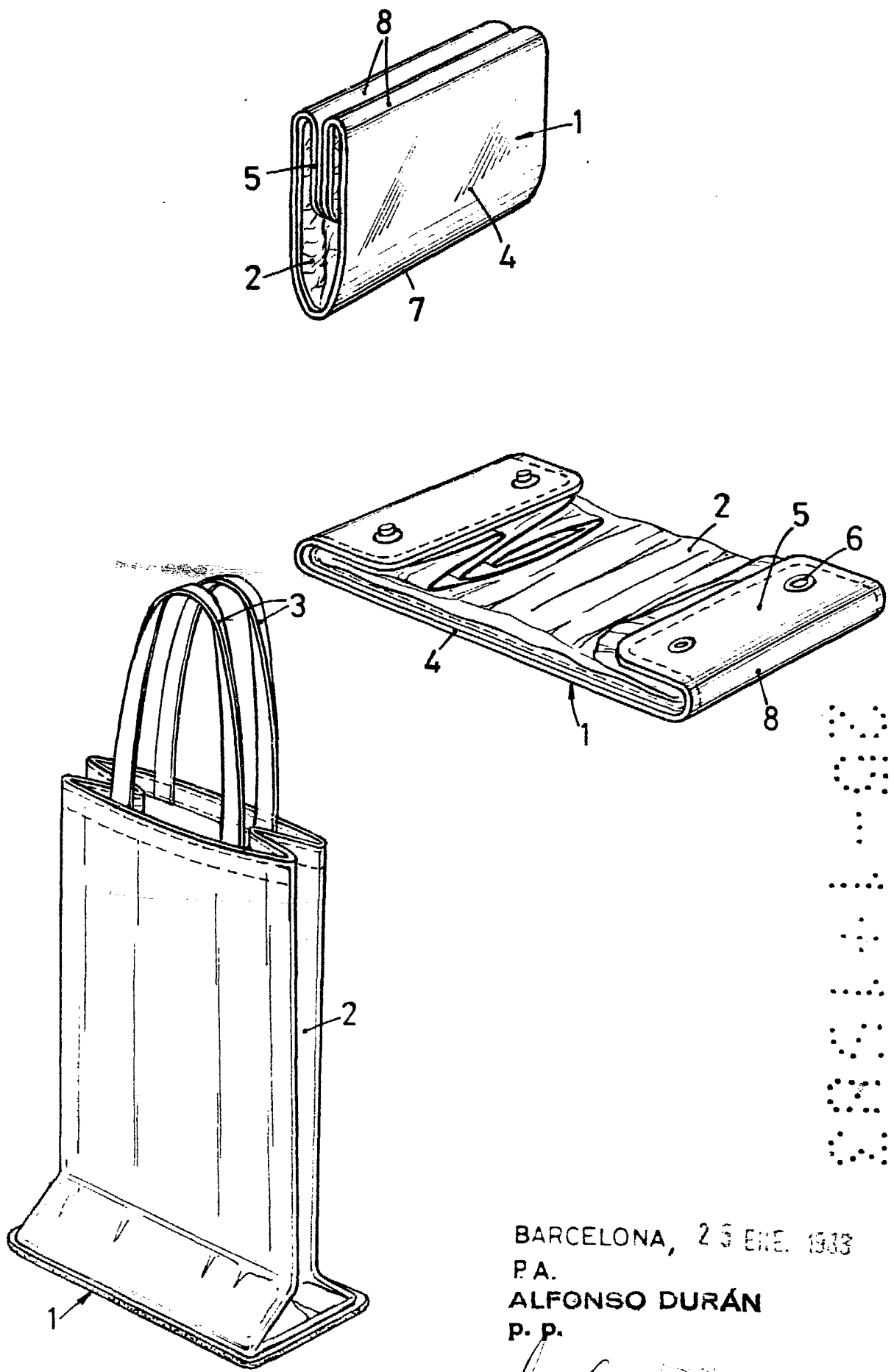

ESCALA VARIABLE

BARCELONA, 23 ENE. 1933
P.A.
ALFONSO DURÁN
P. P.

Fdo.: Luis A. Durán Moya