



269913

269913

MEMORIA DESCRIPTIVA

5. Correspondiente al registro de Patente de Introducción que, por diez años, se solicita para España y sus Colonias, a favor de Doña Dolores LOPEZ CASADO, de nacionalidad española, residente en Barcelona, calle de Rosellón, nº 27 - - - - -

p o r

“PERFECCIONAMIENTOS PARA LA CONSTRUCCIÓN DE TECHOS”

10. Los presentes perfeccionamientos tienen por objeto la construcción rápida de techos en los que con el mismo índice de resistencia que los obtenidos según los medios usuales, presenten la particularidad de ser mucho más livianos.

15. A continuación se describe un caso de realización práctica, a título de ejemplo, no limitativo, de un techo construido según estos perfeccionamientos, acompañado de una hoja de dibujos en la que:

269913



En la figura 1, se representa una pieza para el desarrollo de tales perfeccionamientos;

En la figura 2, un techo en la fase previa a la disposición del mortero formativo del aludido techo y

5. En la figura 3, un techo en sección obtenido según estos perfeccionamientos.

Consiste la invención en el hecho de que para eliminar sobrecargas en los techos, se suprimen las bovedillas de cerámica que usualmente se colocan entre las vigas sustentadoras del techo a formar y se sustituyen por un encofrado permanente, constituido por piezas moldeadas (1) de material liviano como láminas de fibrocemento (uralita), moldeadas en "U" o convexas, según sea, de dimensiones mayores que las bovedillas a fin de que en el momento de disponer dichas láminas

10. moldeadas, se cubre, con un número determinado de ellas, mayor espacio que con el mismo número de bovedillas y de esta manera, con pocas láminas moldeadas cubrir el mismo espacio que con muchas bovedillas, efectuando el aserrado de aquellas láminas a situar en los extremos, cuando en el momento de la

20. colocación en la obra, su longitud sea mayor que los espacios que quedan a consecuencia de no coincidir la longitud del techo con la resultante de las dimensiones del número total de láminas ya emplazadas, procediéndose luego a verter el mortero u hormigón (2) sobre dichas piezas yuxtapuestas (1) y en-

25. sambladas, las cuales no se retiran una vez fraguado el material y si se dejan formando cuerpo con el techo constituido.

Habiéndose descrito ampliamente la naturaleza del invento, así como su realización en la práctica, se hace constar que el mismo es susceptible de variaciones de detalle, sin que por ello se altere su principio fundamental que constituye la esencia de la invención.

30.



N O T A

269913

Descrito el objeto de la invención, lo que se declara como no divulgado, practicado ni puesto en ejecución en España, comprende las siguientes reivindicaciones:

5. 1ª.- Perfeccionamientos para la construcción de techos, caracterizados por el hecho de que para eliminar sobrecargas en los techos, se suprimen las bovedillas de cerámica que usualmente se colocan entre las vigas sustentadoras del techo a formar y se sustituyen por un encofrado permanente,
10. constituido por piezas moldeadas de material liviano como láminas de fibrocemento (uralita), moldeadas en "U" o convexas, según sea, de dimensiones mayores que las bovedillas a fin de que en el momento de disponer dichas láminas moldeadas se cubra, con un número determinado de ellas, mayor espacio que con el mismo número de bovedillas y de esta manera
15. con pocas láminas moldeadas, cubrir el mismo espacio que con muchas bovedillas, efectuando el aserrado de aquellas láminas a situar en los extremos, cuando en el momento de la colocación en la obra, su longitud sea mayor que los espacios
20. que quedan a consecuencia de no coincidir la longitud del techo con la resultante de las dimensiones del número total de láminas ya emplazadas, procediéndose luego a verter el mortero u hormigón sobre dichas piezas yuxtapuestas y ensambladas, las cuales no se retiran una vez fraguado el material
25. y sí se dejan formando cuerpo con el techo constituido.

2ª.- PERFECCIONAMIENTOS PARA LA CONSTRUCCIÓN DE TECHOS.

Según se describe y reivindica en la presente Memoria descriptiva, que consta de tres hojas foliadas y escritas por una sola cara y acompañada de una hoja de dibujos.

Barcelona para Madrid, a 31 de Julio de 1961.

F.A.,
B.P. *Arriola*

263

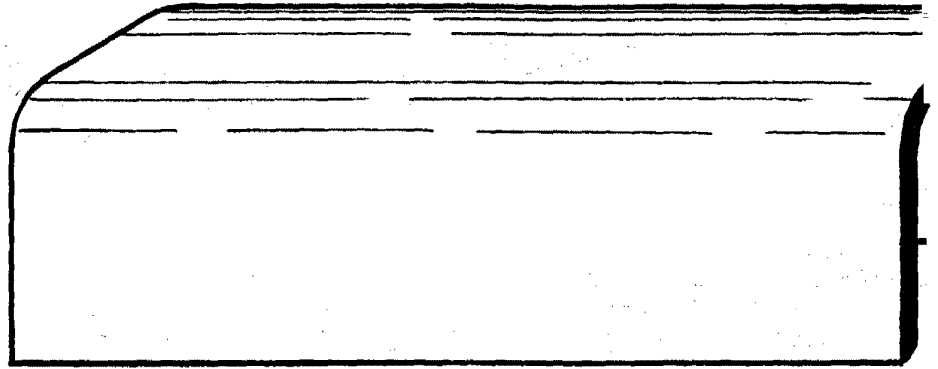
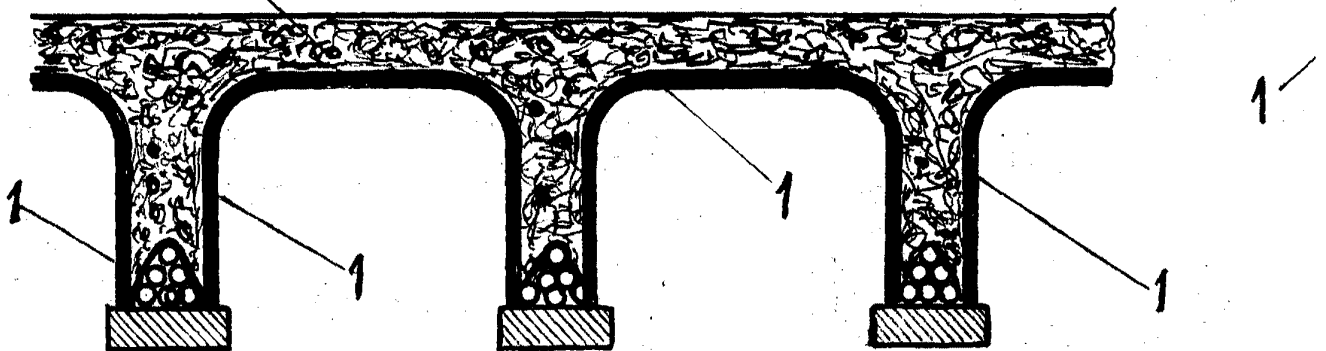
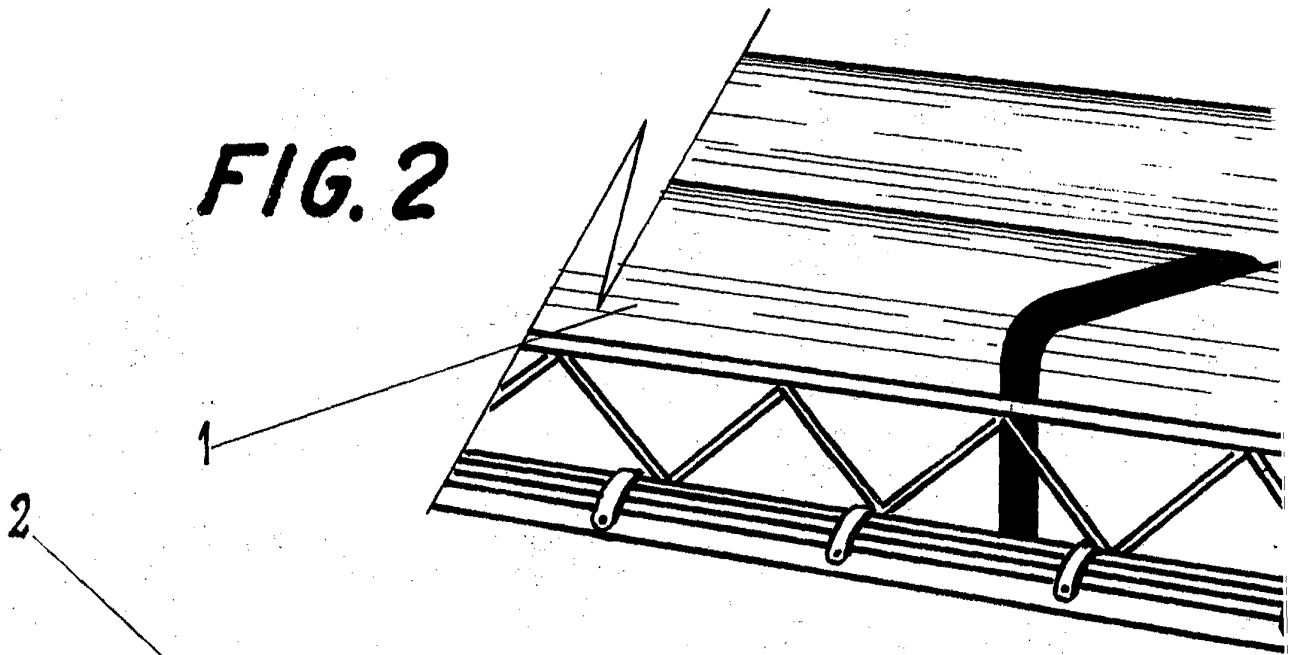

FIG. 2



BARCELONA

FIG. 3

ESCALA VARIABLE

269913

HOJA ÚNICA.



FIG. 1

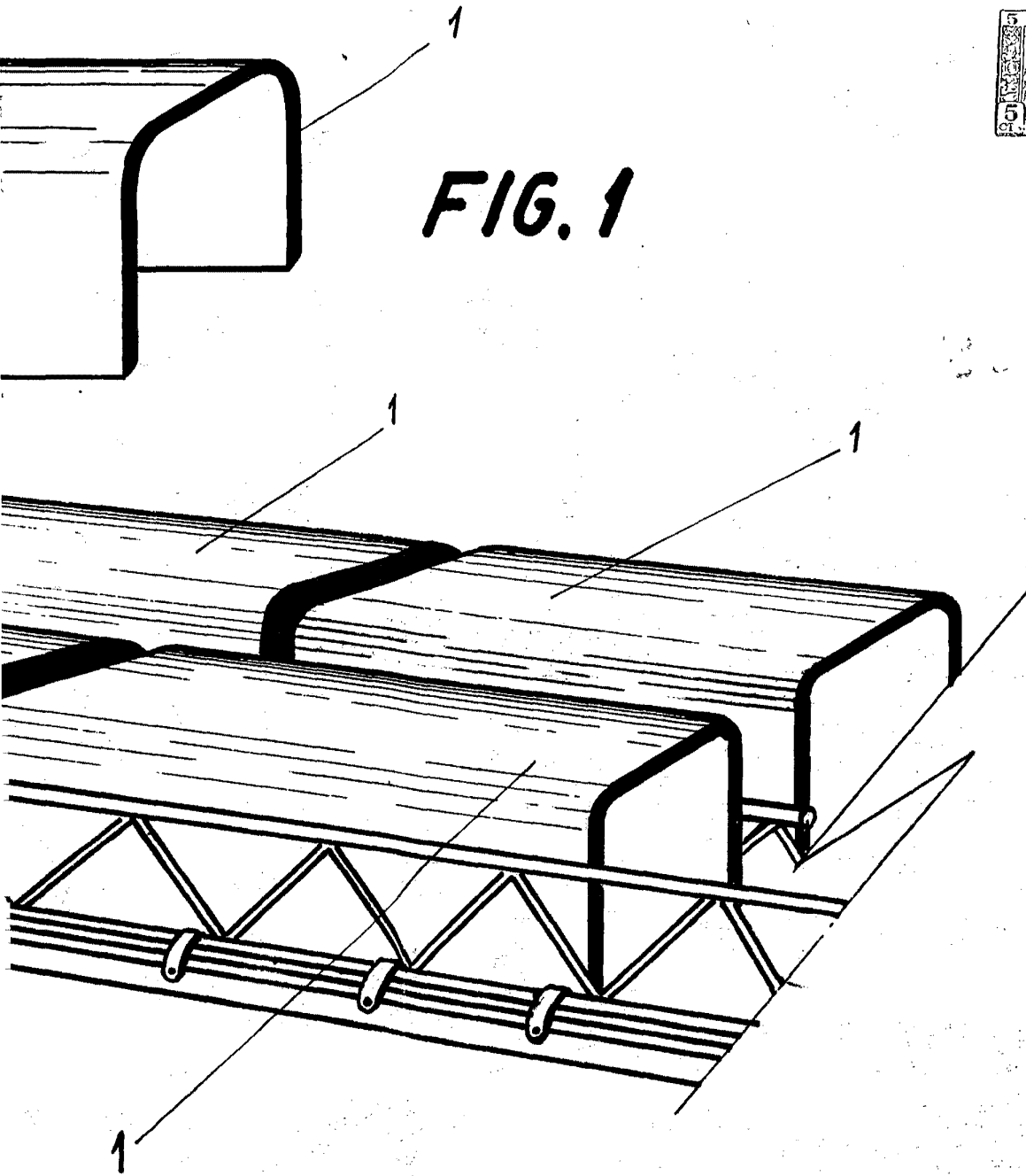

269913

ARCELONA PARA MADRID, A 31 DE JULIO DE 1961

P. 4