

(19) ES (21) (22)	(11) NUMERO 269855	(12) Y
	FECHA DE PRESENTACION 19 ENE. 1983	



ESPAÑA

MODELO DE UTILIDAD

Concedido el Registro de acuerdo con los datos que figuran en la presente descripción y según el contenido de la Memoria adjunta.

(30) PRIORIDADES:	(31) NUMERO	(32) FECHA	(33) PAIS
-------------------	-------------	------------	-----------

(47) FECHA DE PUBLICIDAD	(51) CLASIFICACION INTERNACIONAL B65D 5/26
--------------------------	--

(62) TITULO DE LA INVENCIÓN "Envase para documentos y elementos complementarios".
--

(71) SOLICITANTE (S) D. Germán López Vázquez. (nacionalidad española)
--

DOMICILIO DEL SOLICITANTE Madrid c/ Gran Vía nº 57 - 10ºC.

(72) INVENTOR (ES)

(73) TITULAR (ES)

(74) REPRESENTANTE D. Carlos Roeb Ungeheuer.

1 El presente modelo de utilidad se refiere a un envase para documentos y elementos complementarios, que presenta las siguientes ventajas:

5 - Es de poco peso y ocupa muy poco volumen al poderlo almacenar plegado antes de su utilización.

7 Merced a sus plegados presenta una gran robustez, no precisando mas pegamento que en la unión de dos de sus caras, posibilitando un ulterior desmontaje para su almacenamiento. Al no utilizar grapas evita aristas y elementos que arañen los documentos conservados en su interior, o perjudiquen a los que se coloquen en contacto exterior con ellos.

10 Por otra parte, en su exterior puede llevar impresos los epígrafes de los datos a consignar con elementos de escritura de uso corriente en oficinas.

15 Completa su utilidad la impresión en las caras interiores de las instrucciones de desarrollo para la conformación del envase.

20 Para su descripción detallada vamos a servirnos de las siguientes figuras que corresponden unicamente a una forma de ejecución de la idea reivindicada, por supuesto sin carácter alguno limitativo, ya que se presentan a título de ejemplo de realización, por lo cual las dimensiones, correspondientes a tamaños normalizados o no, y materiales con que se fabriquen en lo sucesivo los envases, aunque preferentemente - se utilice el cartón, podrán ser los que se estimen mas convenientes en cada caso, sin que tales variaciones afecten a la esencialidad reivindicada, por lo cual los envases para documentos y elementos complementarios, que se fabriquen de acuerdo con la idea general que acabamos de exponer ante

25

30

riormente, y cualquiera de esas modificaciones, no serán si no variantes igualmente comprendidas y protegidas por el presente registro.

La fig. 1 muestra el desarrollo de la caja, desde su interior.

La fig. 2 es el desarrollo de la tapa, también vista desde su interior.

La fig. 3 presenta una perspectiva de la tapa armada.

La fig. 4 es una perspectiva del proceso de armado de la tapa.

La fig. 5 es una perspectiva de la caja ya montada.

Con referencia a dichas figuras y a los números que sobre ellas designan las partes y detalles del envase representado, que interesan a los fines de esta memoria, la descripción de la misma es como sigue:

En la fig. 1 se muestra el desarrollo de la caja, como hemos dicho, que está constituida por los siguientes componentes: el fondo interior de la caja 1 que lleva en uno de sus lados mas largos una escotadura 6 que ayuda a su manipulación durante el desmontado.

Cada elemento de la caja está separado de los adyacentes por sendas líneas del dobléz 2, entalladas previamente sobre el material. Adyacente a este fondo y en el lado mayor opuesto a aquel en que se encuentra la escotadura 6, está situado uno de los laterales exteriores 3, que es precisamente el que mediante la solapa 4 se pega en el borde 17 del frontal exterior 18. Tanto el lateral 3 como el 18 forman parte, una vez conformada la caja, de los elementos mas exteriores de la misma.

A continuación del citado lateral exterior 3 va situado el -

1 lateral interior 5, que se dobla sobre éste hacia la parte interior de la caja. También este lateral 5 está provisto - de una escotadura 6.

5 El lateral exterior 3 por la cara opuesta a donde va la solapa 4, y tras una línea de dobléz, está unido al frontal exterior 7, a continuación del cual se encuentra entre éste y su opuesto 18 el segundo lateral exterior 21. El lateral 7 presenta una pequeña solapa 10 que se introduce por la abertura 9 del frontal interior 8 el cual se pliega sobre el - anterior, mientras que el lateral exterior 21 presenta una pequeña solapa 13 similar, que se introduce en la abertura 12 del lateral interior 11 que refuerza a este lateral exterior 21.

15 El frontal exterior 18 va reforzado por el interior 14, llevando análogamente a como hemos descrito en los casos anteriores, una pequeña solapa 16 en el frontal exterior que se introduce por la abertura 15 del frontal interior.

20 Completa la caja el fondo exterior 22 que se prolonga en sus dos caras menores mediante las extensiones 19 y 23 que llevan respectivamente las aberturas 20 y 24 por las que se introducen también las pequeñas solapas 16 y 10 y que están una vez formada la caja, situadas frente a los orificios 15 y 9 de los refuerzos 14 y 8 respectivamente.

25 Con esta caja desplegada según indica la fig. 1, se arma la caja de la siguiente forma: en primer lugar se pega la solapa 4 a la arista 17, a continuación se colocan las cuatro caras exteriores, los dos laterales y los dos frontales perpendiculares entre sí, y apoyando en uno de los laterales se dobla el fondo interior 1 de la caja hacia dentro.

30

1 A continuación se doblan hacia dentro las extensiones 19 y -
23 del fondo exterior de la caja 22 y con estas extensiones
5 plegadas sobre dicho fondo se introduce en la caja, desplegán-
dolas a continuación hasta que se situen en contacto con -
la cara interior de los costados frontales exteriores, en cu-
yo momento se hace descender el fondo interior de la caja 1
quedando conformada la estructura de la misma. Por último, -
se doblan todas las caras interiores hacia abajo e interior
de la caja completando la contextura de ésta.

10 Estas instrucciones eventualmente se imprimen sobre su inte-
rior para facilitar su montaje a una persona que lo desconoz-
ca.

15 Una vez realizadas estas operaciones la caja queda conforma-
da como se presenta en la perspectiva de la fig. 5, en la -
cual con los mismos números se han representado las partes,
descritas hasta el momento y se ha añadido la indicación de
las zonas en que se imprimen los datos del contenido del en-
vase, como pueden ser la 33 caja archivo, 34 el departamen-
to, 35 desde y hasta, y por último en la 36 al título del -
20 contenido.

A continuación vamos a describir la composición de la tapa
cuyo desarrollo presenta la fig. 2.

25 Esta figura se ve que está compuesta por una cubierta 26,
laterales de mayor longitud y sin reforzar 27, unidos por un
doblez 28 a la cubierta 26, y dos frontales exteriores 31 -
que se refuerzan hacia el interior con los frontales interio-
res 30, provistos en su extremo de los salientes 29 que se
introducen en las averturas 32 practicadas en la cubierta -
30 26 de la caja. A continuación de los laterales están situadas

1 las solapas 25 de la tapa que refuerzan su montado.

5 La cubierta una vez montada se presenta en la fig. 3 en perspectiva y la forma de realizar este montaje se comprende con facilidad con ayuda de la fig. 4. En esta figura se ve como se dobla hacia dentro los laterales 27 y perpendicularmente a los mismos las solapas 25 cuyos extremos se introducen por las aberturas 32. A continuación se pliegan sobre estas solapas los frontales interiores 31 y doblando hacia dentro los exteriores 30 cuyos extremos 29 se introducen también por las ranuras 32 de la tapa.

10 El presente modelo de utilidad, recaerá sobre las siguientes reivindicaciones.

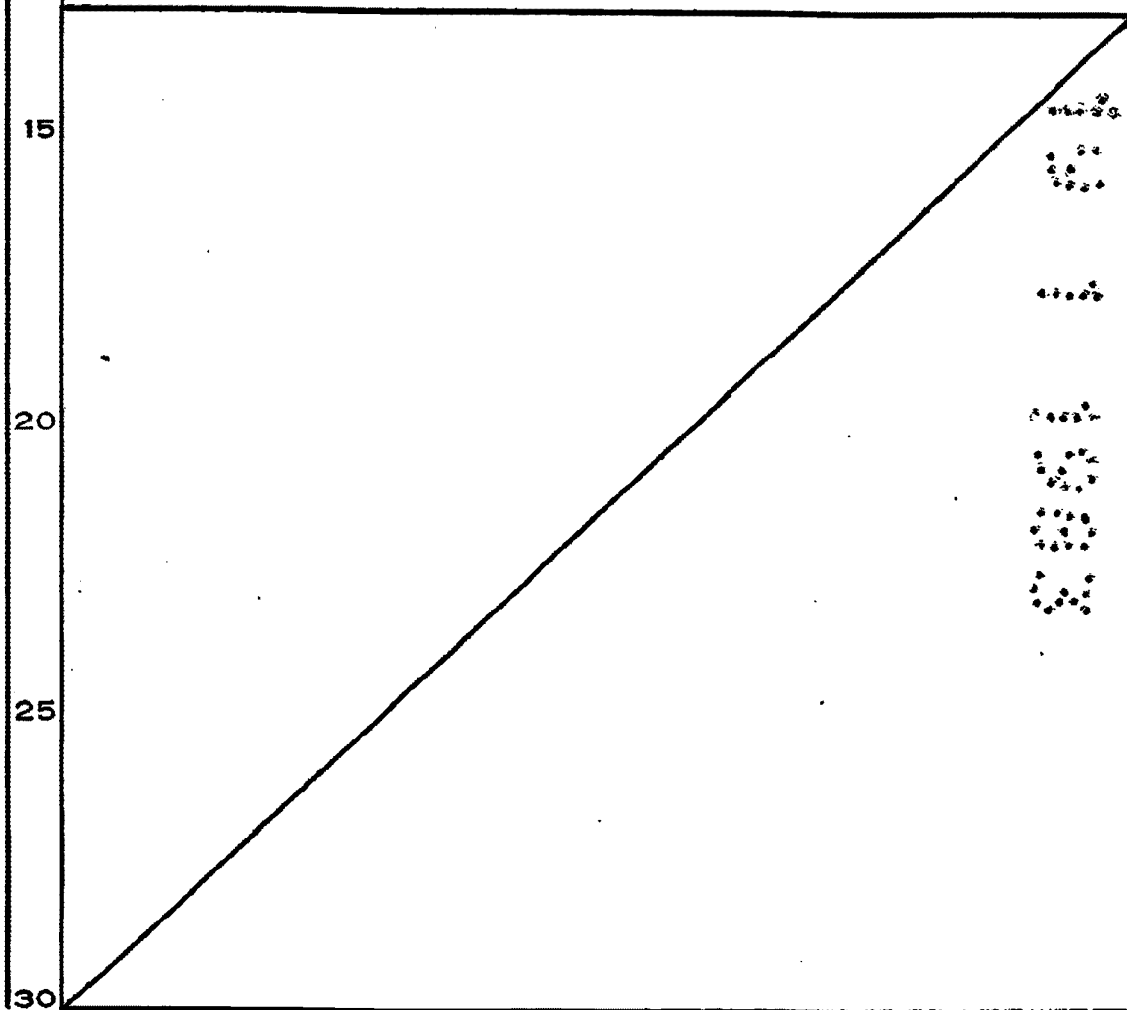

REIVINDICACIONES

=====

1
5
10
15
20
30

1.- Envase para documentos y elementos complementarios, caracterizados porque se constituye troquelando una lámina en la que se practican tres cortes abiertos, cinco continuos y diversas entallas para configurar el perfil del desarrollo prismático de la misma, al cual una vez configurado presenta un fondo constituido por dos planchas, dos caras laterales dobles y dos caras frontales triples, sujetando la planta exterior del fondo, la comprendida entre las dos planchas frontales exterior e interior y estando provista una de las caras laterales exteriores y las dos caras frontales de sendas solapas abatibles, que se introducen por las aberturas practicadas en las caras interiores y en las solapas de sujeción del fondo respectivamente, llevando los extremos que quedan en el interior de la caja escotaduras centradas para su manipulación, y estando pegado el lateral exterior, provisto de una solapa en su extremidad a la arista del frontal contíguo, antes de iniciarse el montado de la caja, llevando en una de las caras laterales y en las dos frontales, sendos orificios reforzados por una solapa plegada que sirven para su manipulación.

25
30

2.- Envase, según reivindicación primera, caracterizado porque completa esta caja una tapa conformada por la cubierta, dos laterales de mayor longitud, que se prolongan hacia sus dos lados por sendas solapas, las cuales se sitúan perpendicularmente al lateral y a la cubierta y hacia el interior de la misma, introduciéndose los salientes situados a sus extremos en aberturas practicadas en los lados de menor

1 longitud de la cubierta y plegándose sobre estas solapas los
frontales constituidos por una parte exterior y una interior,
terminando en sendos salientes que se introducen por las mis
5 mas ranuras que alojan los extremos de las solapas.

3.- "Envase para documentos y elementos complementarios."
Según se describe y reivindica en la presente memoria des-
criptiva y consta de siete hojas de texto foliadas y escri-
tas a máquina por una sola de sus caras, y el plano que a
la misma se acompaña.

10 Madrid, a **19 ENE. 1983**

CARLOS ROES
P. P.

Casa de Papeles Matamoros



1
5
10
15
20
25
30

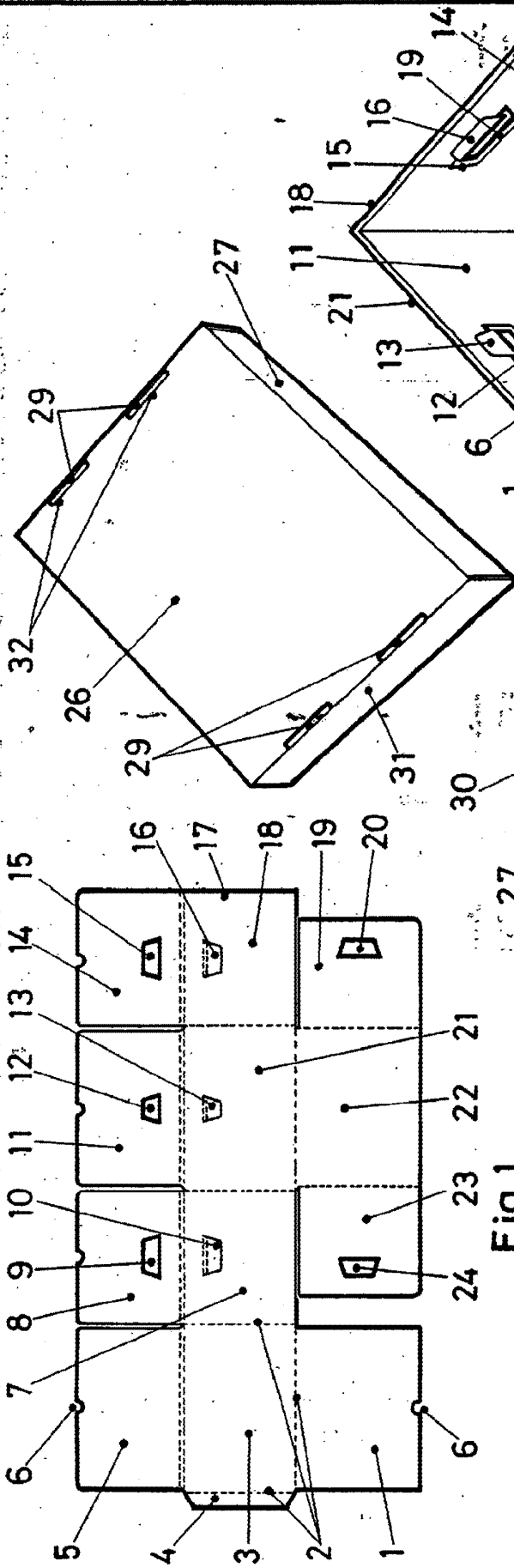

Fig.1

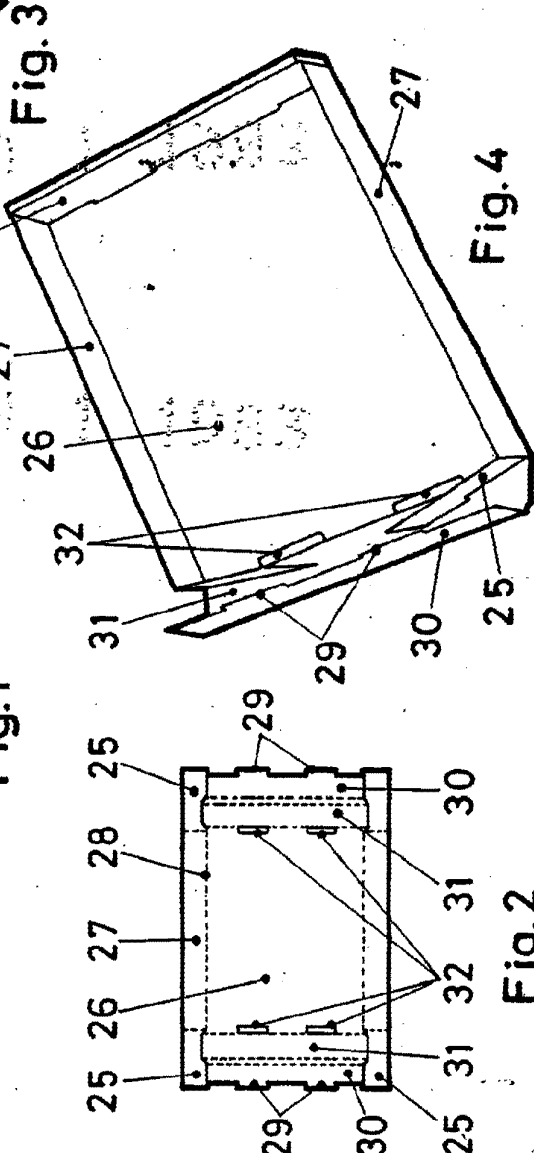

Fig.2

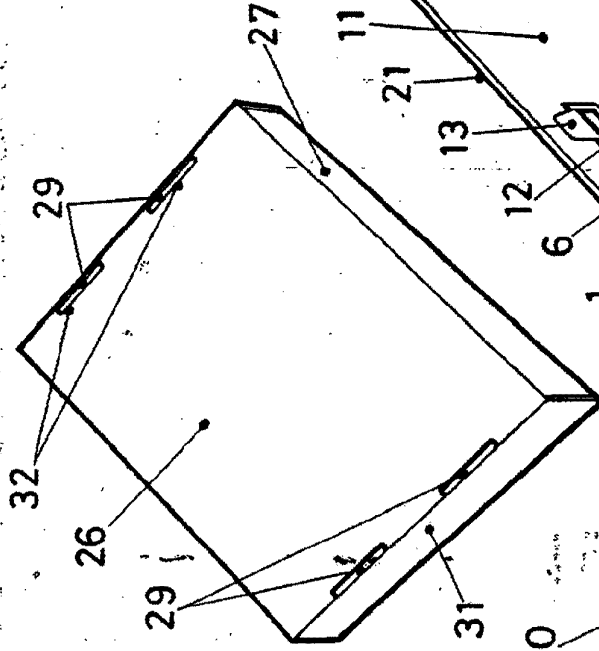

Fig.3

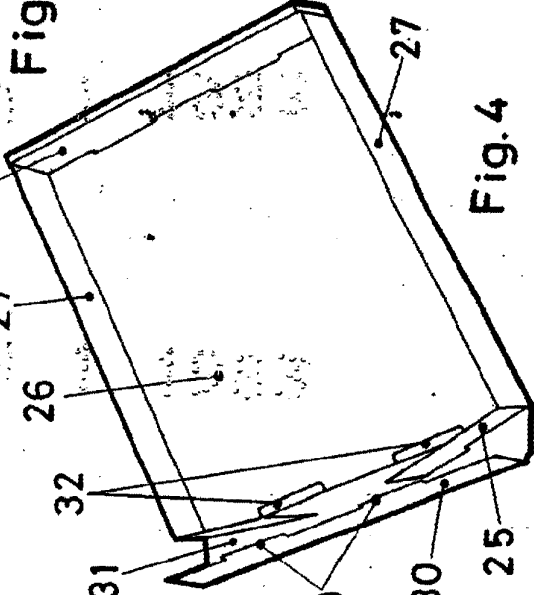

Fig.4

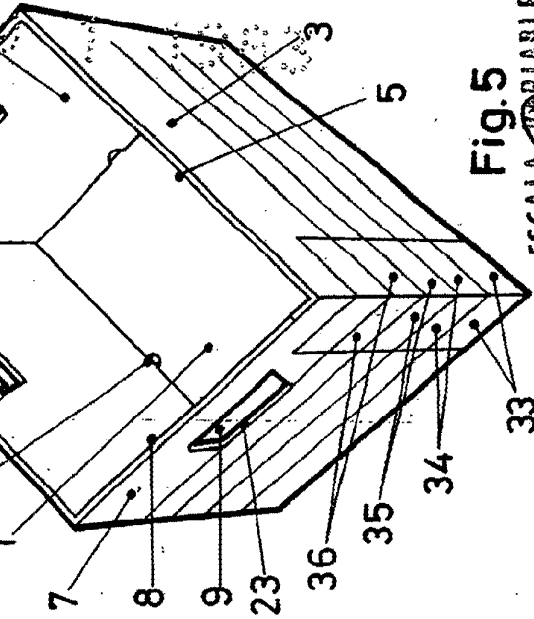

Fig.5

ESCALA VARIABLE

CARLOS LOPEZ

Fdo: Pedro Matamoros