



ESPAÑA

269562

(19) ES	(11) (21)	NUMERO - 269562	(10) Y
	(22)	FECHA DE PRESENTACION - 1 ENE. 1983	

1 JUL. 1983

MODELO DE UTILIDAD

(30) PRIORIDADES:	(31) NUMERO	(32) FECHA	(33) PAIS
-------------------	-------------	------------	-----------

(47) FECHA DE PUBLICIDAD	(51) CLASIFICACION INTERNACIONAL B67D 1/00
--------------------------	---

(54) TITULO DE LA INVENCIÓN

APARATO DISPENSADOR DE BEBIDAS FRIAS

(71) SOLICITANTE (S)

D. Klaus Meyer

DOMICILIO DEL SOLICITANTE

C/. del Parque, nº 87 ALGETE (MADRID)

(72) INVENTOR (ES)

(73) TITULAR (ES)

el solicitante

(74) REPRESENTANTE

D. Agustín Díaz

M E M O R I A D E S C R I P T I V A

La presente invención se refiere, según se expresa en el enunciado de esta memoria descriptiva, a un aparato dispensador de bebidas frias, tales como zumos de frutas, nectares, bebidas a base de zumos de frutas, lácteos y cualquier otro tipo de líquidos, preferentemente sin contenido de alcohol.

Para bebidas del tipo de las mencionadas anteriormente, son conocidos envases desechables, consistentes en bolsas cuyas paredes están constituidas a base de varias láminas de plástico, de diferentes características, impermeables al oxígeno, impermeables a los rayos ultravioleta, etc., en orden a proteger debidamente al producto contenido en su interior. Estas bolsas, de capacidad variable en función de las necesidades de cada caso, suelen estar asistidas por un revestimiento de cartón, que le confiere el grado de rigidez adecuado, y en cualquier caso incorporan un tubo de salida, tubo que es utilizado también para su llenado en frío y que asegura un cierre hermetico para la misma y una perfecta esterilización para su contenido. El revestimiento o caja de cartón en que se aloja la bolsa, está provisto de una lengüeta para ser rasgada y para permitir la extracción del tubo de salida.

El dispensador que la invención propone ha sido especialmente concebido para utilizar este tipo de envases

desechables, manteniendo la bebida a la temperatura que se estime más idónea para su consumo y garantizando el vaciado del saco bajo condiciones estériles, manteniendo indefinidamente las ventajas que en este aspecto ofrece el envase utilizado, es decir, manteniendo en situación esteril  
5 grandes cantidades del producto, durante periodos de cualquier duración y en especial aún después de haberse iniciado el consumo del envase colocado en el dispensador.

Para ello el aparato dispensador que la invención  
10 propone, que adopta una apariencia externa semejante a la de un refrigerador, incorpora en su zona superior una caja de refrigeración destinada a alojar el envase desechable, en la que se instala el correspondiente circuito de vaporización y que está asistida por la correspondiente puerta  
15 de acceso frontal, para la ineludible introducción y extracción del envase desechable, y que opcionalmente puede estar asistida por un mecanismo de cerradura que haga impracticable tal caja de refrigeración.

En la zona inferior se determina un receptáculo para la ubicación del grupo refrigerador que ha de asistir a la caja de refrigeración superior.

En correspondencia con el sector inferior, en el que se aloja el grupo refrigerador, existe un amplio rehundido frontal que permite el establecimiento de una bandeja inferior para la ubicación de los vasos receptores de la  
25

bebida y que determina asimismo con respecto a la caja de refrigeración un escalonamiento en el que se sitúan los mecanismos de control de vaciado para el envase desechable.

De forma más concreta el tubo de salida emerge de la caja de refrigeración por la zona anteroinferior de la misma y en situación de inmediata proximidad con respecto a la puerta de dicha caja adoptando un posicionamiento descendente y pasando entre un gatillo y una uña fija, capaces de estrangular dicho tubo a través de sus bordes complementarios y por efecto de la presión suministrada a tal gatillo por un resorte complementario del mismo. A este gatillo está asociada una palanca de mando, orientada hacia abajo y ligeramente hacia adelante, factible de desplazamiento hacia atrás por el propio empuje del vaso receptor de la bebida en su acoplamiento sobre la correspondiente bandeja, o bien manualmente, accionamiento que trae consigo la basculación del gatillo ~~en~~ contra de la tensión del resorte y la liberación del tubo de salida, desapareciendo la estrangulación del mismo y permitiendo el libre vertido del producto contenido en el envase desechable, vertido que se mantiene mientras la palanca de mando no retorne a su posición de reposo al desaparecer la presión ejercida sobre la misma.

Cabe citar también que el aparato dispensador de bebidas frías que la invención propone está capacitado para

ra suministrar, opcionalmente, bebidas de diferente natura  
leza, mediante la ubicación en su interior de correspondi-  
entes envases desechables, en cuyo caso existirán corres-  
pondientes dispositivos suministradores alineados transver-  
5 salmente en la zona superior del rehundido frontal del apa-  
rato, y, mediante la utilización de envases desechables de  
capacidad adecuada, resulta su uso apropiado en especial  
para gran consumo. Opcionalmente los diferentes dispositi-  
vos suministradores pueden estar también dotados de medios  
10 complementarios de cierre que aseguren su bloqueo y que,  
en colaboración con los medios de cerradura de la caja de  
refrigeración protegen al dispensador de una utilización  
abusiva.

De acuerdo con la estructuración que ha sido some-  
15 ramente descrita, resultan obvias una serie de ventajas  
que se derivan del aparato dispensador de bebidas frías  
que se preconiza.

La simplicidad estructural de los envases desecha-  
bles resulta sumamente interesante desde el punto de vista  
20 económico y supone un notable ahorro frente a la utiliza-  
ción convencional de envases mucho más pequeños y más ca-  
ros.

El producto del envase desechable permanece en si-  
tuación estéril durante su almacenamiento y durante su con-  
25 sumo, haciéndose extensiva esta situación hasta que se pro

duce su vaciado completo, ya que la bolsa de plástico se aloja de tal forma en el dispensador que el tubo de salida queda situado en su zona más inferior y la salida del producto se realiza por deformación de la bolsa, la cual se  
5 repliega sobre si misma en concordancia con la cantidad de líquido salida al exterior, sin necesidad de efectuar una reposición de aire al interior de tal bolsa que ocupe el volumen correspondiente al líquido vertido, ya que no se origina vacío alguno en el interior de dicha bolsa.

10 Así pues y de acuerdo con lo anteriormente expuesto, el contenido de la bolsa se mantiene refrigerado y perfectamente conservado durante cualquier periodo de tiempo. Ello facilita el cálculo para mantener un adecuado aprovi-  
sionamiento de bebida, evitando las pérdidas de calidad que  
15 traen consigo la utilización de otros tipos de recipientes abiertos, a la vez que, como anteriormente se ha dicho, evita el empleo de recipientes más pequeños, que ocupan más espacio y que resultan más costosos.

Merece especial mención el hecho de que el produc-  
20 to contenido en la bolsa mantiene sus características esté-  
riles por cuanto que el dispositivo de cierre para el tubo de salida no toma contacto nunca con el producto estableciéndose dicho cierre a través de la propia pared interna del  
citado tubo, que mantiene su esterilidad. Paralelamente es  
25 to hace innecesaria la limpieza de los dispositivos de cie-

rre, por cuanto que éstos no entran nunca en contacto con el producto.

Otra de las ventajas del aparato dispensador que la invención propone se centra en su gran facilidad de manejo durante el consumo de las bebidas, ya que por la especial configuración de los dispositivos suministradores o de cierre, el tubo de salida, que de otra forma se movería con facilidad durante el accionamiento de la válvula de toma, permanece inmóvil. Esto facilita la toma del producto, y ya que el vaso puede ser colocado perfectamente bajo el tubo de salida, sin necesidad de manipular sobre este último, lo que no requiere la necesidad de utilizar ambas manos durante la toma.

Para complementar la descripción que seguidamente se va a realizar y con objeto de llegar a una mejor comprensión de las características del invento, se acompaña a la presente memoria descriptiva, como parte integrante de la misma, de un juego de dibujos en el que con carácter ilustrativo y no limitativo, se ha representado lo siguiente:

La figura 1.- Muestra una vista en alzado frontal del aparato dispensador de bebidas frías que constituye el objeto de la presente invención, el cual aparece desprovisto de la puerta correspondiente a su caja de refrigeración.

La figura 2.- Muestra una vista en alzado lateral del mi-

mo aparato, el cual aparece seccionado por un plano vertical a nivel del dispositivo de cierre para el tubo de salida de líquido, dispositivo que aparece en situación de cierre.

5 La figura 3.- Muestra, finalmente, un detalle del mismo dispositivo de cierre, pero en situación de apertura.

A la vista de estas figuras puede observarse como el aparato dispensador de bebidas frias que se preconiza está constituido a partir de una carcasa 1, que como anteriormente se ha dicho le confiere el aspecto de un pequeño refrigerador, en el interior de cuya carcasa y ocupando la zona superior de la misma se establece una caja de refrigeración 2 determinada por una doble pared 3-4 entre la que se situa una capa de material aislante 5, presentando la citada caja una abertura frontal que afecta a toda su extensión y que se cierra mediante la puerta 6, constituida igualmente a base de una doble pared y con una capa intermedia de material termoaislante.

Preferentemente la puerta 6 estará montada sobre la embocadura de la caja de refrigeración 2 a través de bisagras 7 dispuestas en correspondencia con uno de sus bordes laterales, mientras que en el borde opuesto se situa el elemento complementario de cierre 8 que, como anteriormente se ha dicho puede estar asisrido por un mecanismo de cerradura que haga dicha puerta impracticable. Como es con

vencional la puerta 6 cierra contra la embocadura de la caja de refrigeración 2, con interposición de una junta de estanqueidad 9.

5 En la carcasa 1 se define un receptáculo inferior 10 para ubicación del correspondiente grupo refrigerador, el cual no ha sido representado en las figuras estableciéndose en el fondo de dicho receptáculo 10 soportes 11 para los elementos constitutivos del citado grupo refrigerador, y disipándose el calor producido por este último a través 10 de rejillas 12 establecidas en la pared posterior de la carcasa 1.

Obviamente en el interior de la caja de refrigeración 2 se sitúa el circuito de vaporización 13, mientras que el de condensación quedará situado en un espacio 14 determinado por detrás de la caja de refrigeración 2 y en comunicación con el receptáculo inferior 10.

También en el interior de la caja de refrigeración 2 y sobre el fondo de la misma, se sitúa una parrilla 15 destinada a recibir a la caja de cartón 16 contenedora de la bolsa de la bebida. De la base de dicha caja 16 emerge inferiormente el tubo de salida 17, el cual accede al exterior a través de una canalización establecida en el fondo de la caja de refrigeración 2 y en las proximidades de su puerta de cierre 6, alcanzando la pared superior de un amplio rehundido frontal 18 existente en la carcasa en co-

responsabilidad con el receptor inferior 10 para ubicación del grupo refrigerador.

De esta zona de la carcasa emerge un soporte 19 en el que se define una uña fija 20 y en el que se monta artí-  
5 culadamente, a través del eje de giro 21, un gatillo 22 que incide sobre el borde de la uña 20 estableciendo la es-  
trangulación para el tubo 17, tal como puede observarse gráficamente en la figura 2. Para ello el gatillo 22 está  
asistido por un resorte 23, que tiende a desplazar a dicho  
10 gatillo contra la uña 20.

Al gatillo 22 es solidaria una palanca de mando 24, orientada hacia abajo y ligeramente hacia adelante, de ma-  
nera que el empuje frontal efectuado sobre dicha palanca  
provoca la basculación del gatillo 22 en contra del resor-  
15 te 23, con la consecuente separación de dicho gatillo con  
respecto a la uña 20, la liberación del tubo 17 y la apertura del mismo para la libre salida del líquido.

En el fondo del rehundido 18 se sitúa una bandeja  
25, contenedora de una rejilla 26, sobre la que se deposi-  
20 ta el vaso y de manera que el propio vaso en su colocación  
sobre la rejilla 26 provoca la basculación del mando 24 y  
el correspondiente accionamiento del gatillo 22 para la  
apertura del tubo de salida 17 situación de apertura repre-  
sentada en detalle en la figura 3.

25 Opcionalmente como también se ha dicho con anteriori-

ridad, el gatillo 22 puede estar provisto de un mecanismo de bloqueo, tal como puede ser un pasador alojado en los orificios 27, que con colaboración de un mecanismo de cerradura haga imposible el vaciado del contenido de la bolsa.

5

10

15

20

25



R E I V I N D I C A C I O N E S

1.- APARATO DISPENSADOR DE BEBIDAS FRIAS, que es-  
tando especialmente concebido para utilizar envases dese-  
chables de zumos de frutas, néctares, bebidas a base de zu  
5 mos de frutas, lácteos y otras sin contenido de alcohol,  
constituidos a base de una bolsa de paredes múltiples de  
naturaleza plástica, provista del correspondiente tubo de  
vaciado y asistida por una envolvente de cartón que, a mo-  
do de caja, rigidiza su estructura, esencialmente se carac  
10 teriza porque, a partir de una carcasa que le confiere el  
aspecto de un pequeño refrigerador convencional, en la mis  
ma se sitúa superiormente una caja de refrigeración, desti  
nada a contener el envase desechable y provista de una pu  
erta frontal, opcionalmente portadora de medios de cerradu  
15 ra, mientras que en la zona inferior de la citada carcasa  
se define un receptáculo para el grupo refrigerador, habi-  
endose previsto que en correspondencia con esta zona infe-  
rior tal carcasa presente un amplio rehundido frontal, en  
cuya zona superior y en correspondencia con el borde ante-  
20 roinferior de la caja de refrigeración, se define una esco-  
tadura para paso del tubo de salida del líquido, el cual  
emerge al exterior por esta zona, en una disposición sensi  
blemente vertical y descendente, y recibe en la misma el  
accionamiento de un dispositivo de cierre, de forma que ba  
25 jo dicha zona de ubicación del tubo de salida se define un

espacio de ubicación para los vasos a llenar, los cuales se sitúan sobre una bandeja inferior asistida por una rejilla.

5           2.- APARATO DISPENSADOR DE BEBIDAS FRIAS, según reivindicación primera, caracterizado porque el dispositivo de cierre está constituido mediante un gatillo, asociado basculantemente a un soporte que es prolongación inferior de la carcasa en correspondencia con el tubo de salida del líquido, y en cuyo soporte se define una uña antagonista a dicho gatillo que, conjuntamente con este último, define el estrangulamiento y el consecuente cierre para el tubo de salida del líquido, habiéndose previsto que esta situación de cierre se mantenga de forma indefinida por medio de un resorte que actúa sobre el citado gatillo presionándole contra la uña antagonista, con la particularidad de que a tal gatillo se asocia una palanca de mando, a través de la que se actúa en contra del citado resorte para provocar la liberación del tubo de salida del líquido y su correspondiente apertura.

15  
20           3.- APARATO DISPENSADOR DE BEBIDAS FRIAS, según reivindicaciones anteriores, caracterizado porque en el propio soporte en el que se instalan el gatillo de cierre y su uña antagonista, y a través del que pasa el tubo de salida del líquido, se define una canalización para dicho tubo que hace que éste permanezca inmóvil cuando se accio-

na sobre la palanca de mando.

5 4.- APARATO DISPENSADOR DE BEBIDAS FRIAS, según reivindicaciones 1 y 2, caracterizado porque en el soporte sobre el que se instala basculantemente el gatillo de cierre, existe una perforación transversal que permite la introducción de un pasador, asistida por un mecanismo de cerradura, en orden a bloquear al citado gatillo y hacer inoperante el accionamiento sobre la palanca de mando.

10 5.- APARATO DISPENSADOR DE BEBIDAS FRIAS.

La presente memoria consta de catorce hojas foliadas, mecanografiadas por una sola de sus caras y a doble espacio y de tres hojas de dibujos.

15

Madrid, - **JUNIO** 1983

D. Klaus Meyer

p. a.

D. Agustín Díaz

20

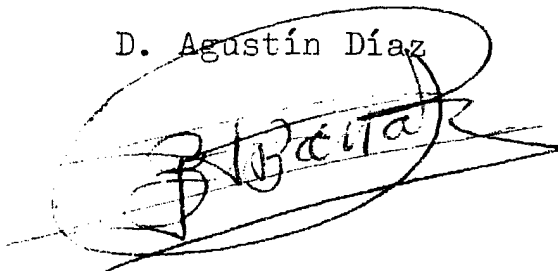

25

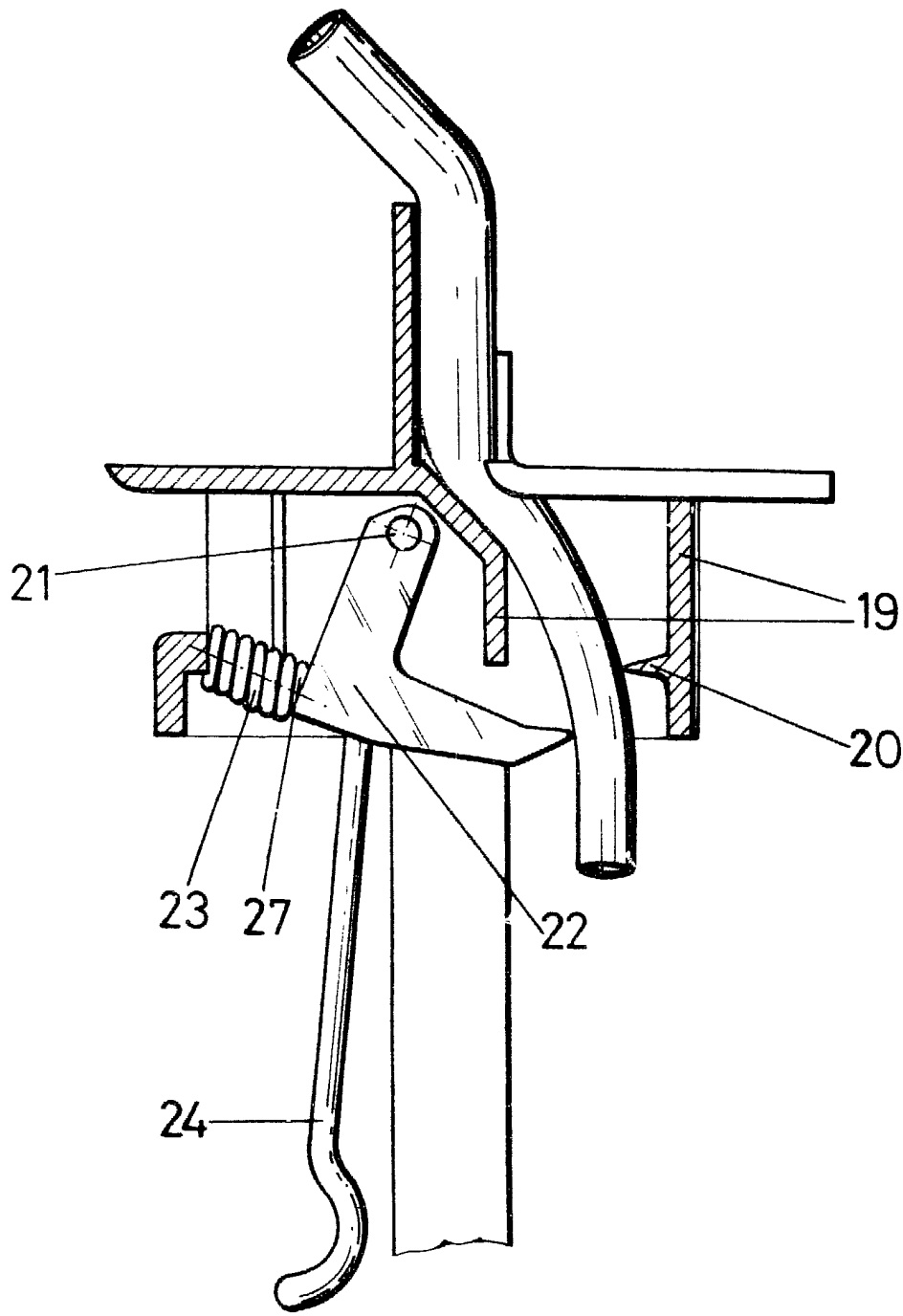
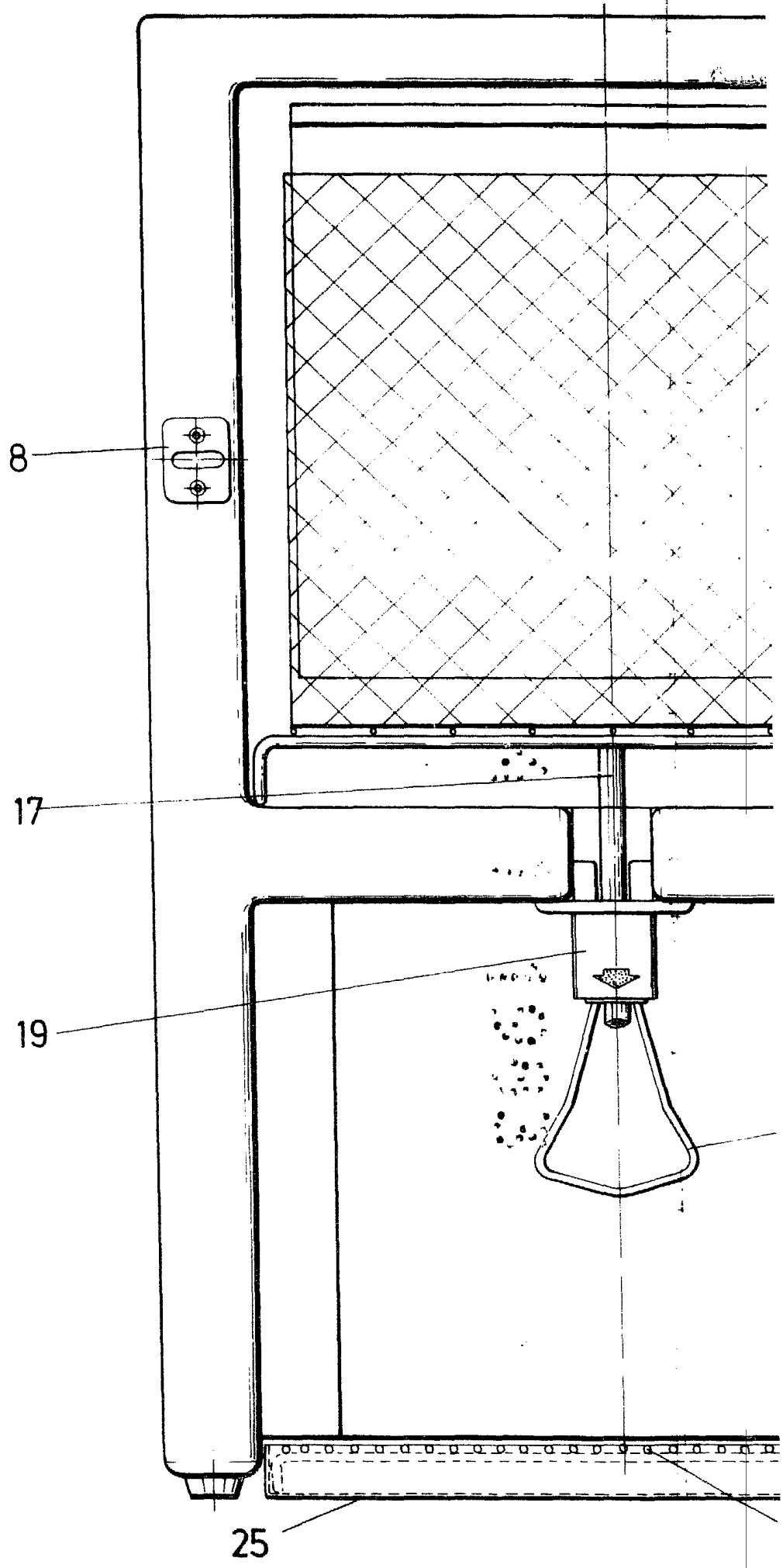

FIG.-3

MADRID - 21 ENE. 1983

*[Handwritten signature]*

ESCALA VARIABLE



ESCALA VARIABLE

25

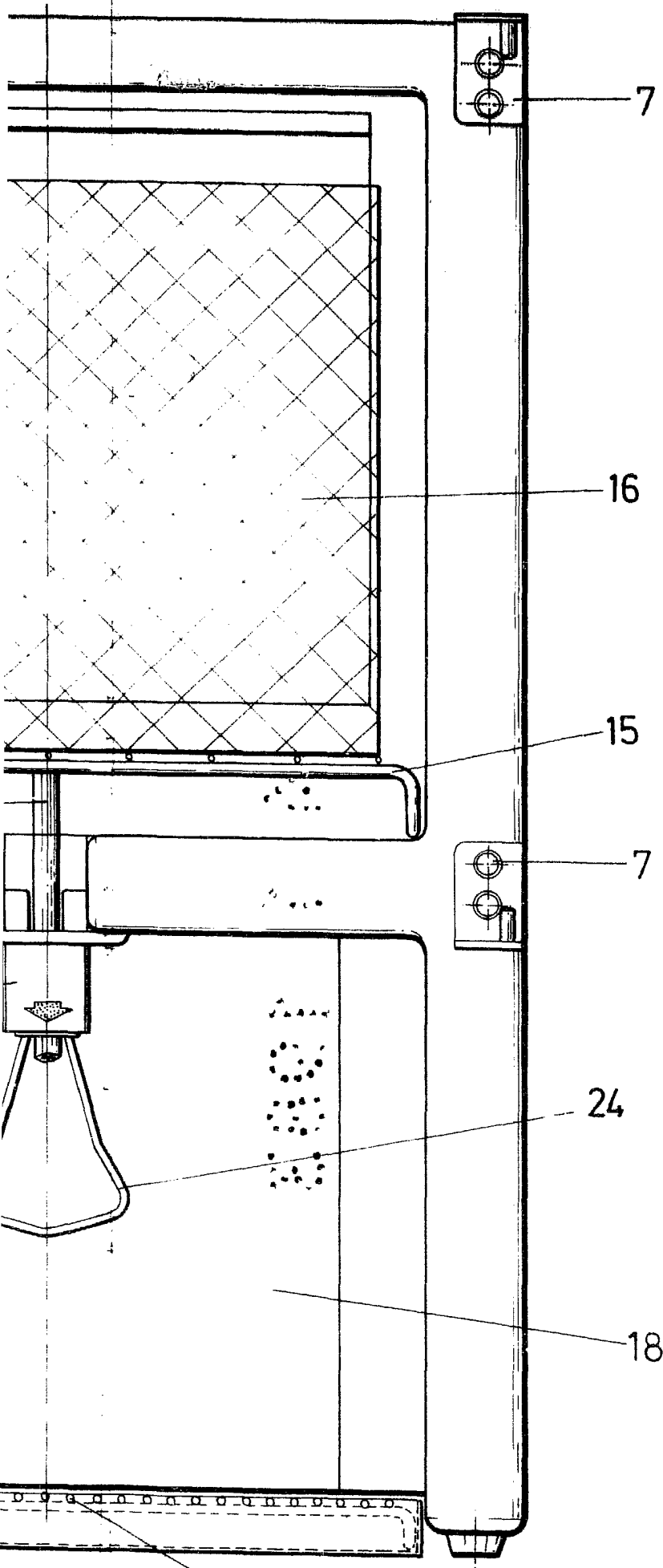
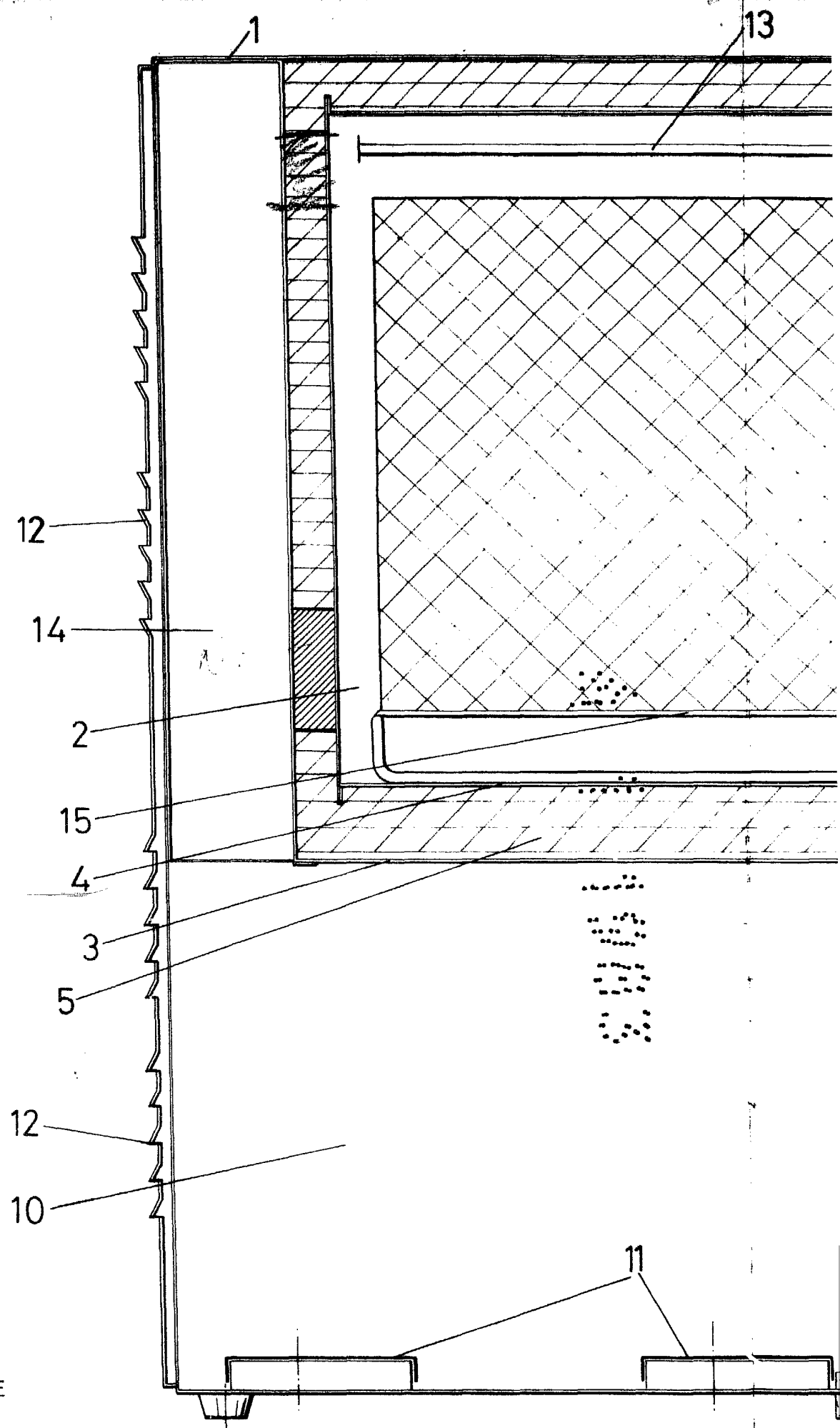

FIG.-1

MADRID - 4 ENE. 1983

*B. B. B.*



ESCALA VARIABLE

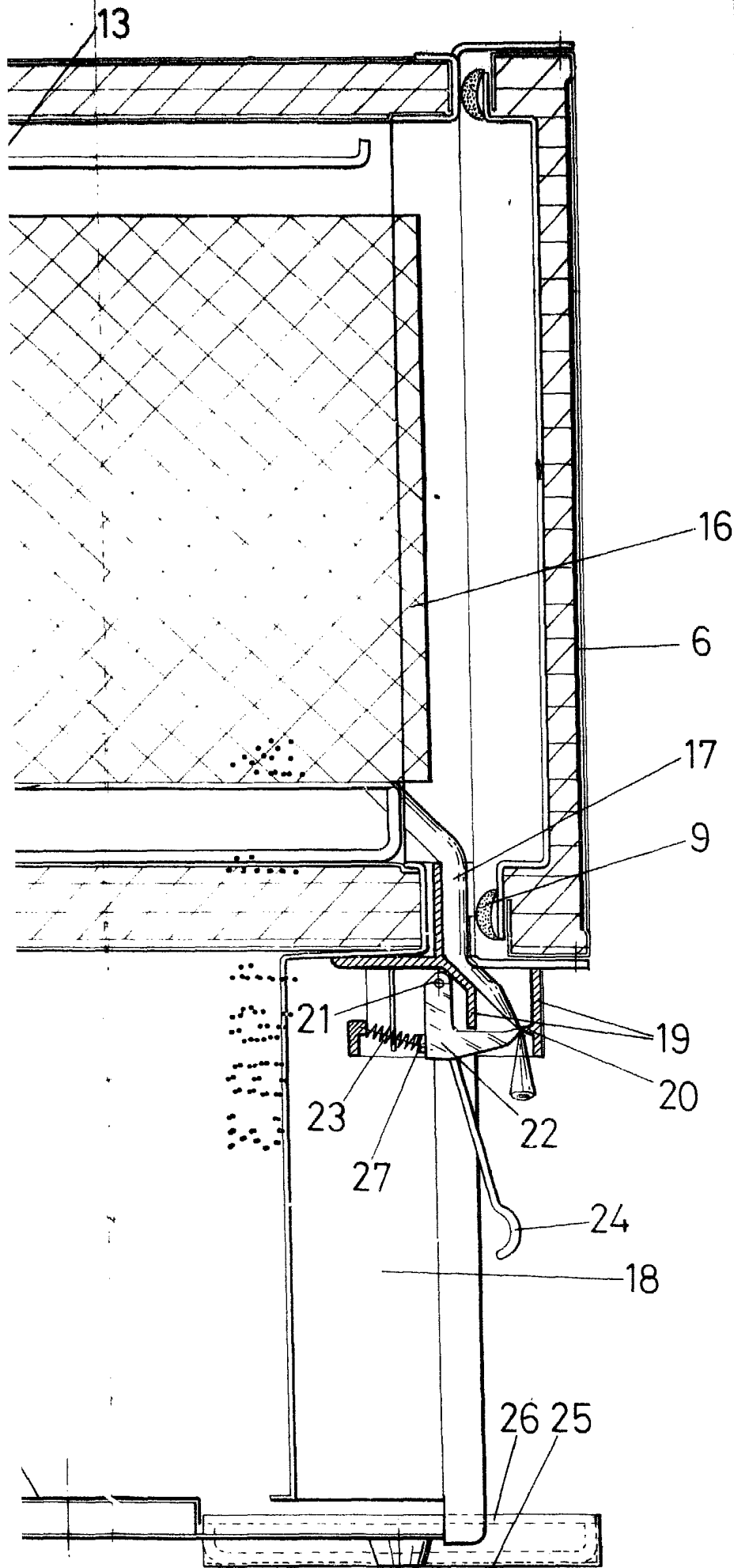

FIG.-2

MADRID - 4 ENE 1989

*B. Barro*