



ESPAÑA

19 ES 21 22	11 NUMERO 269543	10 Y
	FECHA DE PRESENTACION 31-12-1.982	

MODELO DE UTILIDAD 16 JUN. 1983

30 PRIORIDADES	31 NUMERO	32 FECHA	33 PAIS
----------------	-----------	----------	---------

47 FECHA DE PUBLICIDAD	51 CLASIFICACION INTERNACIONAL A47B 67100
------------------------	--

54 TITULO DE LA INVENCIÓN TOCADOR REALIZADO CON PIEZAS COMPONENTES DE MADERA Y ELEMENTOS METALICOS.
--

71 SOLICITANTE (S) VALDES MIYAR, SANTOS
--

DOMICILIO DEL SOLICITANTE BLASCO DE GARAY, Nº 19, 4º F, MADRID-15.

72 INVENTOR (ES) VALDES MIYAR, SANTOS
--

73 TITULAR (ES)

74 REPRESENTANTE

TOCADOR realizado con piezas componibles de madera y elementos metálicos.

MEMORIA DESCRIPTIVA

5 Se declara como novedad el diseño de un tocador realizado con piezas componibles de madera y elementos metálicos.

Su utilidad práctica es la correspondiente a la de un tocador, es decir, servir de depósito de útiles del dormitorio y como elemento auxiliar en las labores de decoro personal.

10 Las ventajas de la invención son fundamentalmente de orden estético y también estructural. Desde el punto de vista estético destaca su propia forma y la acertada combinación de elementos metálicos y de madera. Desde el punto de vista estructural destaca la colaboración de los elementos metálicos en las zonas más débiles de las piezas de madera y el poder componer el mueble en piezas más pequeñas facilitando la posibilidad de traslado.

15 Como puede verse en la perspectiva, las partes fundamentales del tocador son las siguientes: Dos cajoneras de madera en forma de "L" (1) sobre las que apoya una larga cajonera horizontal (2) que recibe en su parte superior dos estantes de madera (3) avitrinados con hojas de vidrio deslizantes sobre ranuras en los estantes (3-1) que pueden salir por las rendijas (3-2) creando una nueva cara del mueble.

25 Un rodapie formado por tubos de sección circular (A) sobre el que apoyan las cajoneras en forma de "L" y que recibe mediante tornillos una pieza de tubos de sección circular con formas de arco (B) que ata las piezas en "L" y sobre la que apoya la larga cajonera horizontal. Dos piezas de tubo de sección circular en forma de "C" (C) apoyados en los lados horizonta-

- 30 les de las "L" de madera y que reciben los voladizos de la cap
nera horizontal. Una pieza de tubo de sección circular en for-
ma de arco (D) situada entre los dos estantes, que sirve de //
marco de un espejo (E). Todas las piezas irán unidas entre sí
mediante tornillos para madera y tornillos de rosca y tuerca.

- 35 Como partes secundarias del tocador, pero con valor estético,
son por un lado, el que las tapas de los cajones están enrasa
das ocultando los cercos de madera y llevando asas de tubo me
tálico, y por otro lado, los colores; la madera irá lacada en
blanco satinado, los tubos estructurales en negro, las asas de
40 los cajones en rojo, los vidrios serán mateados rosas, y las
asas, que impedirán que el vidrio se caiga al abrirlos serán
de tubo de sección circular de color azul.

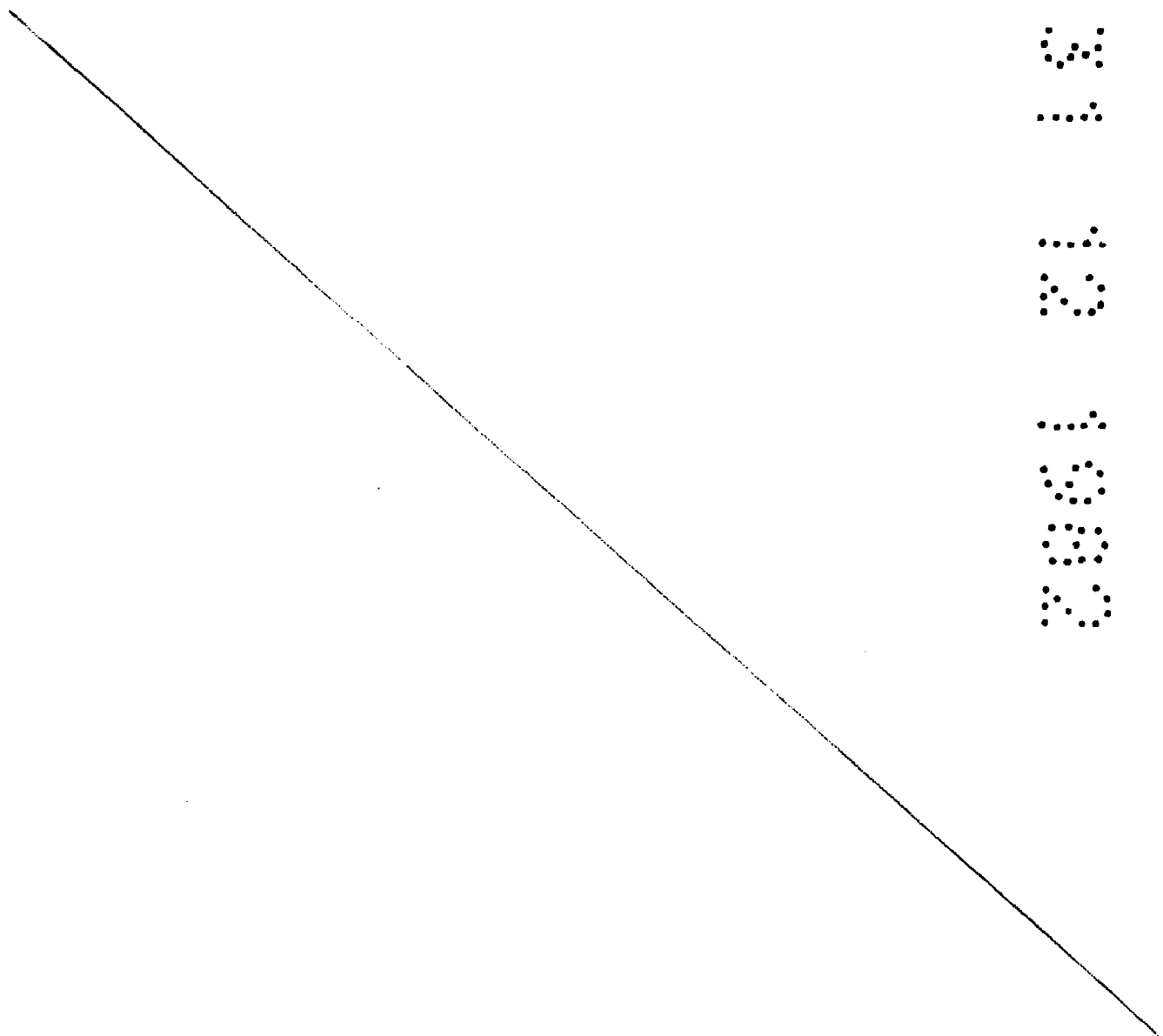

REIVINDICACIONES

45 1).- TOCADOR realizado con piezas componibles de madera y elementos metálicos consistente en: Dos cajoneras de madera en forma de "L" sobre las que apoya una larga cajonera horizontal que recibe en su parte superior dos estantes de madera avitrinados con hojas de vidrio deslizantes sobre ranuras, que pueden salir por las rendijas practicadas en los estantes, creando una nueva cara del mueble.

55 2).- TOCADOR que según reivindicaciones anteriores,, consiste también en: Un rodapie formado por tubos de sección circular sobre el que apoyan las cajoneras en forma de "L" y que recibe mediante tornillos una pieza de tubos de / sección circular con formas de arco que ata las piezas en "L" y sobre la que apoya la larga cajonera horizontal. Dos piezas de tubo de sección circular en forma de "C" apoyados en los lados horizontales de las "L" de madera y que reciben los voladizos de la cajonera horizontal. Una pieza de tubo de sección circular en forma de arco situada entre los dos estantes, que sirve de / marco de un espejo. Todas las piezas iran unidas entre sí mediante tornillos para madera y tornillos de rosca y tuerca.

65 3).- TOCADOR realizado con piezas componibles de madera y elementos metálicos.

Madrid, 31 de Diciembre de 1.982

Santos Valdey Migan

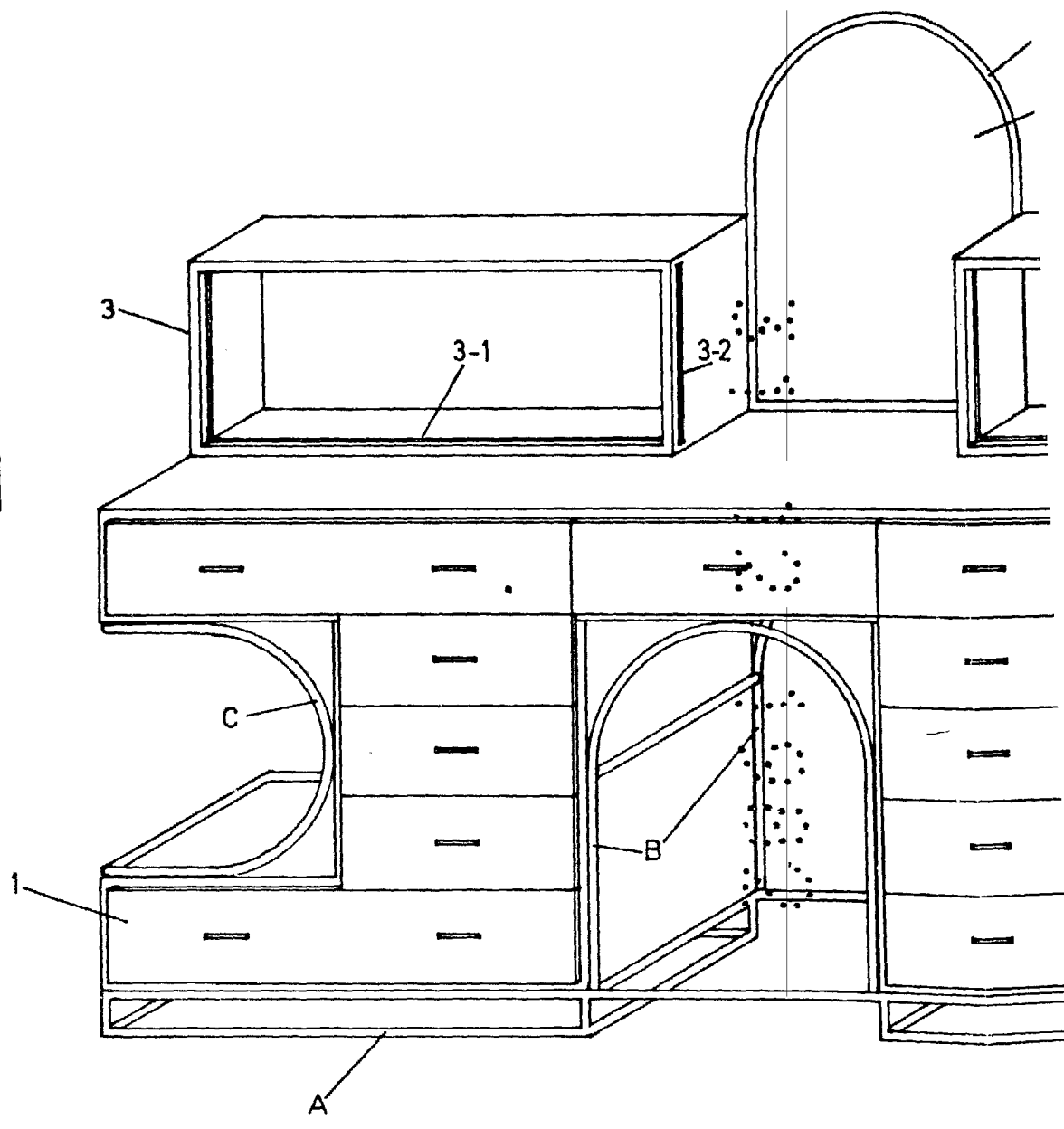

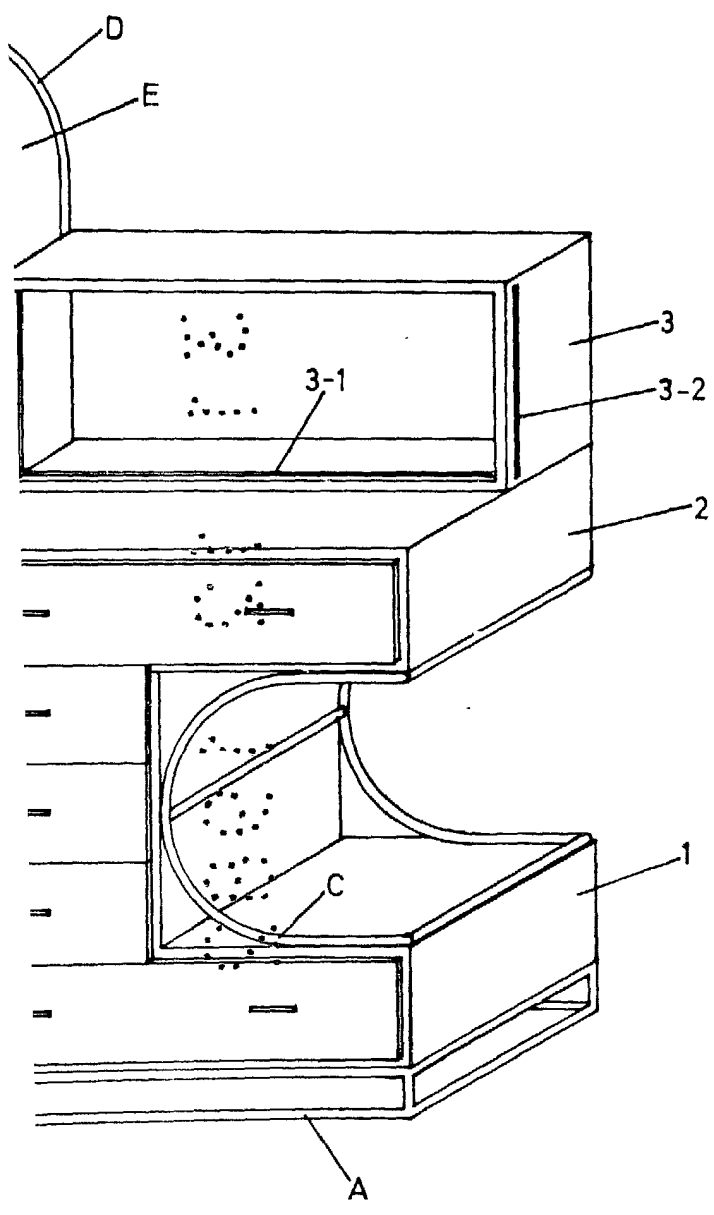

SON 4 HOJAS = 2 DESCRIPTIVAS
 UNA DE REININDICACIONES Y
 UNA DE DIBUJOS

SANTOS VALDES NIYAR
 Santos Valdes Niyar

31-XII-1982