



ESPAÑA

19 ES 21 22	NUMERO 269507	16 Y
	FECHA DE PRESENTACION 16 DIC. 1982	

MODELO DE UTILIDAD

16 JUN. 1983

30 PRIORIDADES: 31 NUMERO	32 FECHA	33 PAIS
------------------------------	----------	---------

47 FECHA DE PUBLICIDAD	51 CLASIFICACION INTERNACIONAL A01M 7/00
------------------------	--

54 TITULO DE LA INVENCION CANULA PERFECCIONADA PARA ENEMAS.

71 SOLICITANTE (S) RONCALES, S.A.

DOMICILIO DEL SOLICITANTE Tenor Fleta, nº 5 - ZARAGOZA -
--

72 INVENTOR (ES)

73 TITULAR (ES)

74 REPRESENTANTE D. JOSE MIGUEL GOMEZ-ACEBO Y POMBO.
--

El presente Modelo de Utilidad se refiere a una cánula perfeccionada para enemas, constituida de material plástico.

5 Esta cánula es del tipo de las que presentan un cuerpo tubular preferentemente cilíndrico con un ensanchamiento troncocónico axial rematado por un ensanchamiento, en el mismo sentido, de forma cilíndrica que se acopla al gollete del envase.

10 En las cánulas ya conocidas, se utiliza una especie de funda tapón de forma similar a la que presenta el cuerpo de la cánula y de una longitud aproximadamente igual a la porción cilíndrica del cuerpo.

15 Con el fin de que el líquido o producto que contiene el envase, donde va acoplada la cánula, no pueda verse, esta funda o tapón presenta en la parte extrema cerrada y por la parte interior un saliente en sentido axial que obtura la boca de salida de la cánula al acoplarse a presión en ella.

20 Como es lógico, desde hace muchos años se han modificado la forma de estas cánulas, y estas mejoras se han orientado tanto en la forma de la cánula como en el sistema de acoplamiento de estas al gollete del envase donde van acopladas.

25 En la actualidad hay cánulas que en la parte cilíndrica extrema que se acopla al gollete, presentan un faldón cilíndrico e interior concéntrico con el conducto de la cánula. Este faldón define, por la parte periférica interior de la porción cilíndrica correspondiente, un canal concéntrico por el que discurre el gollete roscado al girar la cánula, operando en el cierre del conjunto envase y cánula.

30 Este tipo de cierre aunque de por sí mejora a los tradicionales, presenta una serie de inconvenientes como

son:

5 a) Cuando en el acoplamiento del gollete del en
vase con la porción cilíndrica roscada de la cánula, la boca del
envase entra en contacto con el extremo libre del faldón de la cá-
nula se produce un esfuerzo lateral dirigido hacia el eje que no
favorece el cierre, sino que es el propio faldón el que se tiene
que deformar elásticamente para que el gollete quede dirigido en
el canal ya citado entre faldón y pared lateral roscada de la cá-
nula.

10 El gollete se acopla en el canal pero la pa-
red lateral del faldón no presiona lo suficiente sobre el gollete
para que se produzca un cierre estanco.

15 b) El cuerpo de las cánulas actuales son ci-
líndricos y no presentan la disminución de diámetro en la zona ex-
trema para permitir y facilitar una mejor penetración del cuerpo
de la cánula en el recto. Esto es muy importante cuando la cánula
es utilizada en niños de corta edad.

Con la cánula de la invención se palian los
problemas antes citados y que presentan las cánulas conocidas.

20 De acuerdo con la invención, el cierre en-
tre gollete y cánula se realiza de forma estanca, dado que el fal-
dón presenta una conformación lateral que hace que el diámetro
exterior del faldón sea mayor que el diámetro interior del golle-
te, de modo, que dicho faldón presione en sentido radial contra
25 el gollete en la zona correspondiente e impida que el líquido o
producto que contiene el envase se salga por el cierre.

30 Otra característica novedosa del cierre, ra-
dica en que el faldón presenta en su zona extrema libre un cha-
flan perimetral por medio del cual se guía el gollete en su aco-
plamiento a la cánula.

Por último, la zona extrema libre del cuerpo cilíndrico de la cánula presenta una parte troncocónica de generatriz curvo-convexa; esta disminución de sección coopera como ya se ha indicado, en una mejor prenetación de la cánula en el rec-

5

Para un mayor entendimiento de la invención, a continuación se refiere un ejemplo práctico de la cánula para enemas, siendo dicha realización meramente enunciativa y en ningún caso limitativa de la invención, todo ello con referencia a la figura adjunta, en la que se muestra la cánula 1 constituida por un cuerpo cilíndrico 2 dotado de ensanchamiento troncocónico 3 rematado a su vez por una porción extrema cilíndrica 4 dotada de rosca interior 5, en la que se acopla el gollete, no representado, del envase que contiene la sustancia.

10

15

La generatriz 6 del ensanchamiento troncocónico presenta interiormente una prolongación cilíndrica 7 en sentido axial que define un faldón 8, dotado de un resalte periférico 9 y un chaflán extremo 10.

20

El resalte 9 coopera en el cierre hermético, entre gollete y cánula, dado que una vez que el gollete queda en el canal 11 que define la pared 12 del faldón 8 con la rosca 5, el resalte 9 presiona radialmente contra el gollete, dado que el diámetro exterior del faldón en la zona de resalte es mayor que el diámetro interior del gollete.

25

El cuerpo cilíndrico 2 presenta en su zona extrema libre 12 una disminución progresiva de sección en forma troncocónica de generatriz curvo-convexa, y presenta una abertura de salida 13 que se obtura mediante un resalte 14 que presenta el capuchón 15 en su zona extrema interior.

30

Descrita suficientemente la naturaleza del

invento, así como la manera de realizarlo en la práctica, debe hacerse constar que las disposiciones anteriormente indicadas son susceptibles de modificaciones de detalle en cuanto que no alteren su principio fundamental.

SECRETARÍA DE ECONOMÍA

REIVINDICACIONES

1.- Cánula perfeccionada para enemas, del tipo constituida por un cuerpo cilíndrico dotado de un ensanchamiento troncocónico y rematado por una porción cilíndrica roscada interiormente, y que presenta un faldón cilíndrico que coopera en el acoplamiento del gollete roscado del envase y está dispuesto entre la parte roscada interior de la porción cilíndrica y la pared del faldón; caracterizada porque el faldón, que emerge en sentido axial de la superficie lateral interior del ensanchamiento troncocónico del cuerpo de la cánula, presenta un resalte circunferencial dirigido hacia la superficie roscada de la porción cilíndrica, y cuyo resalte, coopera en el cierre estanco del gollete del envase con la cánula, ya que el resalte ejerce en el acoplamiento del gollete una presión radial; y porque el diámetro del faldón en el resalte es mayor que el diámetro interior del gollete.

2.- Cánula según la reivindicación 1, caracterizada porque el faldón presenta en su zona extrema libre un chaflán que coopera en el guiado del gollete hacia el canal definido por la superficie lateral del faldón y la superficie roscada correspondiente.

3.- Cánula según la reivindicación 2, caracterizada porque el fondo del canal es inclinado.

4.- Cánula según la reivindicación 1, caracterizada porque el cuerpo cilíndrico de la cánula presenta en su zona extrema una disminución progresiva de sección según una superficie troncocónica de generatriz curvo-convexa, cooperando dicha zona extrema en una mejor penetración del cuerpo de la cánula en el recto del paciente.

5.- Cánula perfeccionada para enemas, tal y

como queda sustancialmente descrito en la presente Memoria e ilustrado en el dibujo adjunto.

Esta Memoria consta de seis hojas escritas a máquina por una sola cara.

Madrid, 30 DIC. 1982

RONCALES, S.A.

J. M. GONZALEZ ACEVEDO Y PARRAS
e. s. Firmador J. Santos Diaz

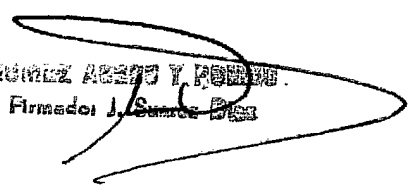

5
0
7
...
N
:
...
E
E
N

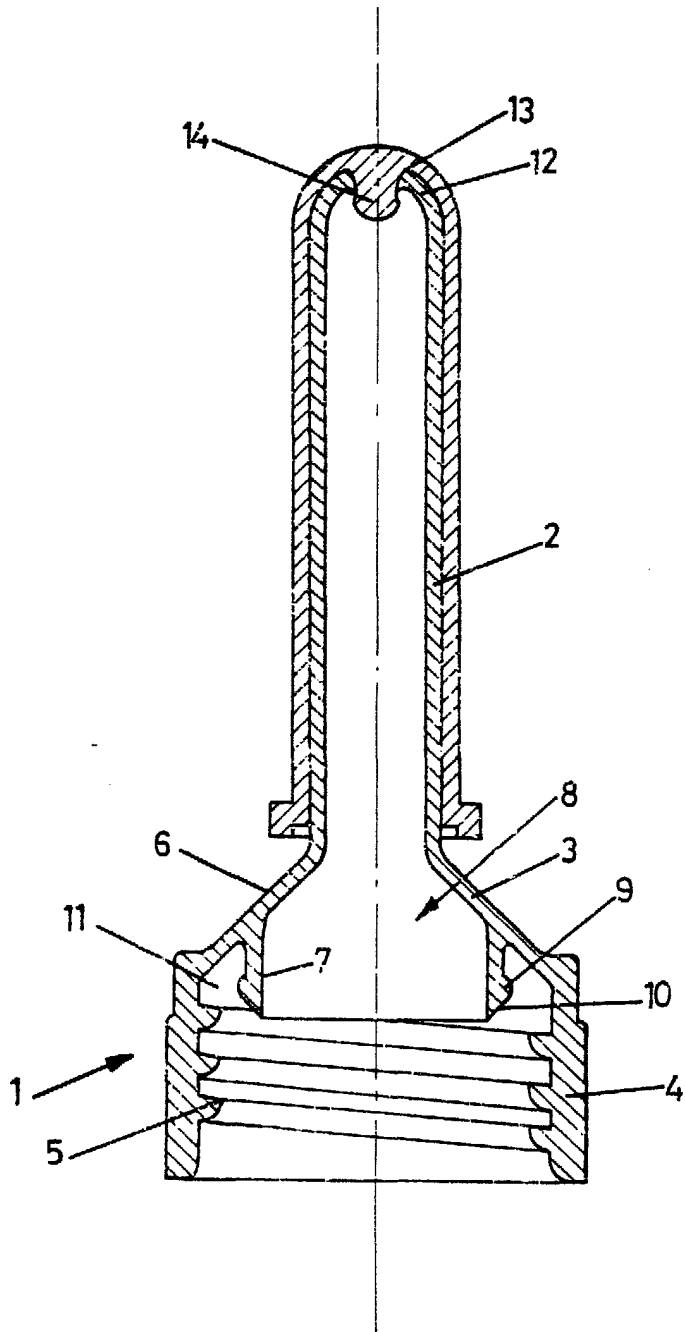

Madrid 30 DIC 1982
J. M. GONZALEZ AGUIRRE Y CA
Ingeniero J. GONZALEZ AGUIRRE