

MINISTERIO DE INDUSTRIA Y ENERGIA

Registro de la Propiedad Industrial



ESPAÑA

19 ES	11	NUMERO	269498	10 Y
	21			
	22	FECHA DE PRESENTACION	30-DIC-1982	

MODELO DE UTILIDAD

16 JUN. 1983

30 PRIORIDADES:	32 FECHA	33 PAIS
31 NUMERO		
-----	-----	-----

47 FECHA DE PUBLICIDAD	51 CLASIFICACION INTERNACIONAL
	B62H 9/02

54 TITULO DE LA INVENCIÓN
"VEHICULO TRICICLO PERFECCIONADO"

71 SOLICITANTE (S)
SALAS BOTEY Jaime

DOMICILIO DEL SOLICITANTE
Avda. Alfonso XII, 112 BADALONA (Barcelona)

72 INVENTOR (ES)
El propio solicitante

73 TITULAR (ES)
SALAS BOTEY Jaime

74 REPRESENTANTE	Luis Rulz Palacios Marqués de Sta. Ana, 30 M A D R I D - 10
------------------	---

El presente Modelo de Utilidad se refiere, como su enunciado indica, a un nuevo vehículo triciclo perfeccionado, consistente en el nuevo emplazamiento del motor de impulsión de los mismos, situándose éste en el espacio existente entre el eje de fijación de los dos brazos traseros oscilantes que proporcionan el sistema de suspensión a las dos ruedas traseras y el eje de dichas ruedas.

5.-

Este nuevo sistema de emplazamiento, otorga a los vehículos triciclos un aumento en la estabilidad de los mismos, al tener su peso muy cerca del eje de las ruedas traseras tractoras.

10.-

La eficacia y sencillez del perfeccionamiento, hacen del mismo un elemento digno de la protección registral que para él se solicita por medio del presente Modelo de Utilidad.

15.-

La descripción de las distintas partes que constituyen el vehículo en cuestión, se hará a continuación con ayuda de los dibujos de la adjunta hoja de planos, en los que se representa, a título de ejemplo y sin carácter limitativo, un simple modo de realización de la invención, por lo que todas sus variantes de dimensiones, materiales y proporciones, en tanto no modifiquen la esencialidad del mismo, dando lugar a un resultado industrial nuevo y distinto, deben considerarse comprendidas dentro del ámbito de protección dimanante del registro que se solicita.

20.-

25.-

La figura primera, representa una vista en alzado lateral del triciclo objeto de la presente invención.

La figura segunda, representa una vista en planta superior del vehículo representado en la figura primera.

La numeración que acompaña a las citadas figuras tiene en todas ellas el mismo significado, siendo éste el siguiente:

- 1.- Triciclo.
- 5.-
 - 2.- Rueda directriz.
 - 3.- Rueda motriz.
 - 4.- Sillín.
 - 5.- Brazo oscilante.
 - 6.- Motor.
- 10.- El triciclo (1), constituido por un bastidor o cuadro al que se acoplan la rueda directriz (2) y la rueda tractora o tractoras (3), presenta para completar su suspensión, sendos brazos oscilantes (5), unidos mediante los correspondientes ejes al bastidor principal.
- 15.- Con el número (4), un sillín ubicado en la parte extrema del bastidor, situado sobre el eje trasero de ruedas (3).

Con el número (6), el motor de explosión que, mediante sistemas basculantes y amortiguados, se suspende de los dos brazos oscilantes (5) en el espacio existente entre éstos y el eje trasero de ruedas tractoras (3).
- 20.- Esta disposición desplaza el centro de gravedad del vehículo a un nivel y situación muy próximo al eje trasero de ruedas tractoras (3), lo que confiere al vehículo una gran estabilidad.
- 25.- Descrita suficientemente la naturaleza y objeto de este Modelo de Utilidad, se hará constar que las características esenciales sobre las que ha de recaer la concesión del mismo están comprendidas en las notas reivindicatorias que en la siguiente página se detallan.

REIVINDICACIONES

5.- 1ª.- Vehículo triciclo perfeccionado, caracterizado por presentar el motor de impulsión del mismo ubicado en el espacio existente entre sendos brazos oscilantes de suspensión que unen al bastidor el tren trasero tractor y el eje del citado tren tractor, presentando el eje de gravedad del vehículo desplazado hacia dicho eje trasero.

2ª.- VEHICULO TRICICLO PERFECCIONADO.

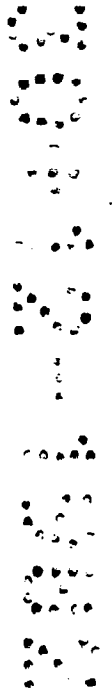

Todo ello tal y como se describe y reivindica en la memoria que antecede que consta de CINCO hojas escritas a máquina por una sola de sus caras y planos que la ilustran.

Madrid, 30 de Diciembre de 1982

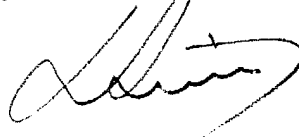
A handwritten signature in black ink, appearing to be a stylized name, possibly 'Luis', written over the typed date.

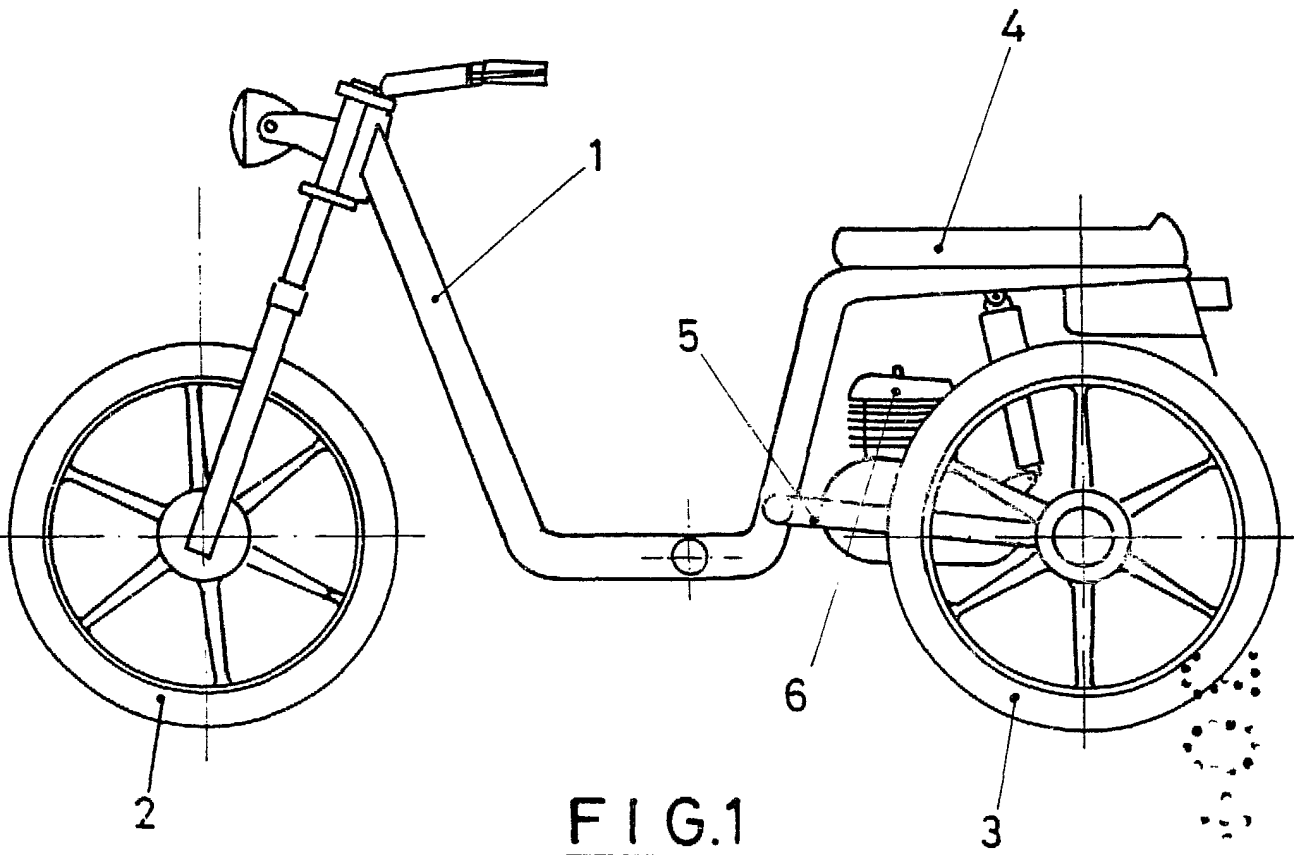

FIG. 1

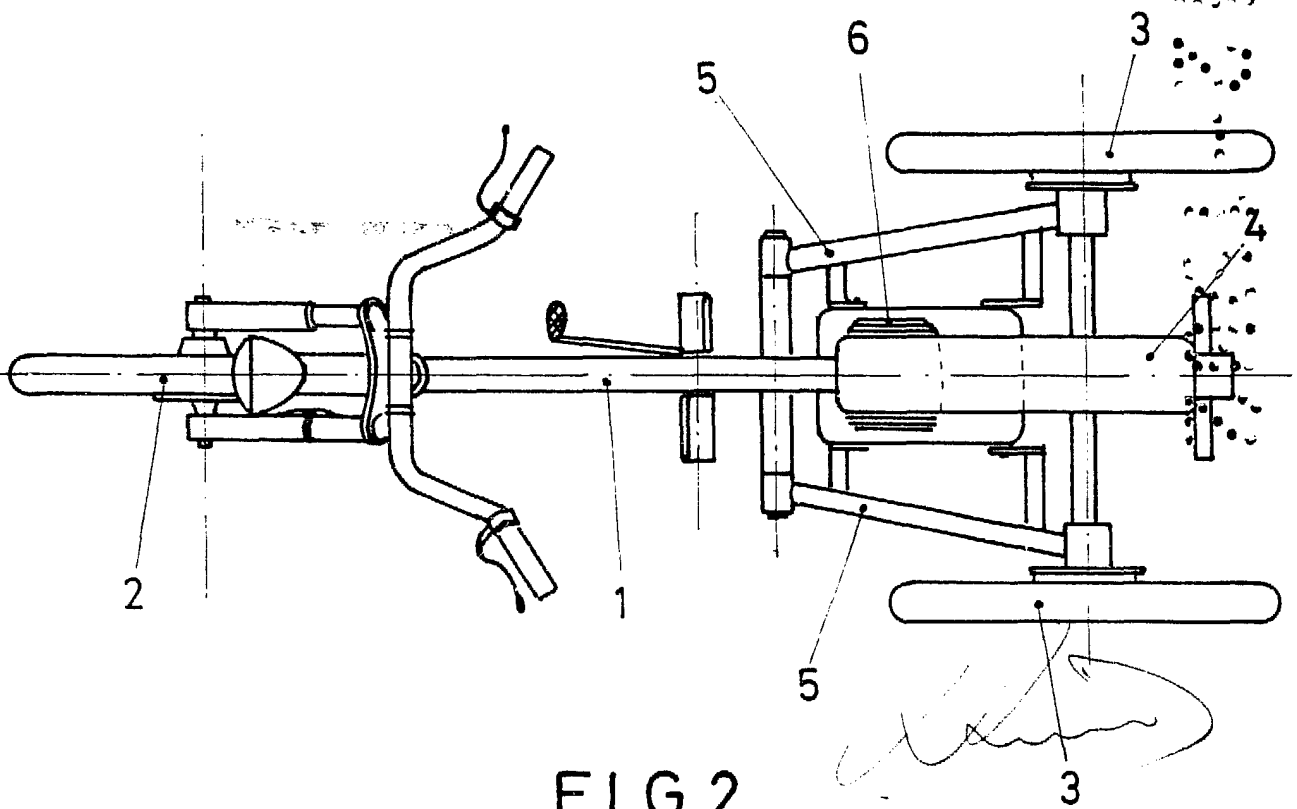

FIG. 2

ESCALA VARIABLE