

MINISTERIO DE INDUSTRIA Y ENERGIA

Registro de la Propiedad Industrial



ESPAÑA

ES

11

21

22

NUMERO

269497

FECHA DE PRESENTACION

30-DIC-1982

Y

MODELO DE UTILIDAD

16 JUN. 1983

30 PRIORIDADES:	32 FECHA	33 PAIS
31 NUMERO		
-----	-----	-----

37 FECHA DE PUBLICIDAD	35 CLASIFICACION INTERNACIONAL
	B65 D5/35

54 TITULO DE LA INVENCIÓN

"CONTENEDOR PERFECCIONADO"

71 SOLICITANTE (S)

PERSONNA, S.A.

DOMICILIO DEL SOLICITANTE

Apartado de Correos, 724

ALMERIA

72 INVENTOR (ES)

73 TITULAR (ES)

PERSONNA, S.A.

74 REPRESENTANTE

Luis Ruiz Palacios

Marqués de Sta. Ana, 30

M A D R I D - 10

El presente Modelo de Utilidad se refiere, a un nuevo tipo de contenedor perfeccionado, relativo a los formados por cajas paralelepípedas de tapa abatible en las que, interiormente, se ubica una o unas bandejas contenedoras susceptibles de presentar múltiples compartimentos y, más específicamente, relativo a aquellas destinadas a contener herramientas y componentes para el bricolage casero.

5.-

10.-

15.-

La mejora funcional del citado contenedor consiste, en el desplazamiento automático de la bandeja interior intermedia en el momento de la apertura del contenedor, dando un franco acceso a toda su capacidad. Esto se realiza al estar unida la bandeja a la tapa de forma pivotante en uno de sus extremos, mientras el extremo opuesto, se encuentra a un distinto plano del nivel, encarrilado en dos carriles pertenecientes a las caras laterales del cuerpo del contenedor.

20.-

La sencillez y economía de realización, así como la efectividad del perfeccionamiento, hacen del mismo un elemento digno de la protección registral que para él se solicita por medio del presente Modelo de Utilidad.

25.-

La descripción de las distintas partes que constituyen el contenedor en cuestión, se hará a continuación con ayuda de los dibujos de la adjunta hoja de planos, en los que se representa, a título de ejemplo y sin caracter limitativo, un simple modo de realización de la invención, por lo que todas sus variantes de dimensiones, materiales y proporciones, en tanto no modifiquen la esencialidad del mismo, dando lugar a un resultado industrial nuevo y distinto, deben con-









siderarse comprendidas dentro del ámbito de protección dimanante del registro que se solicita.

La figura primera, representa una vista en alzado lateral del contenedor, en posición cerrada.

5.- La figura segunda, representa una vista parcial en alzado lateral del contenedor objeto de la presente invención, en posición de apertura.

10.- La figura tercera, representa una vista en sección parcial de detalle del sistema de pivotamiento y deslizamiento de la bandeja intermedia.

La numeración que acompaña a las figuras, tiene el mismo significado en todas ellas, siendo éste el siguiente:

- | | | |
|------|-----------------------------------|---|
| | 1.- Tapa contenedor. |  |
| | 2.- Cuerpo contenedor. |  |
| 15.- | 3.- Bandeja interior. |  |
| | 4.- Asa. |  |
| | 5.- Uña de cierre. |  |
| | 6.- Bisagras de apertura. |  |
| | 7.- Pivote de arrastre bandeja. |  |
| 20.- | 8.- Pivote deslizamiento bandeja. |  |
| | 9.- Carril guía bandeja. |  |

25.- Con el número (1), se representa la tapa del contenedor, conformada en forma paralelepípeda hueca a modo de caja rectangular, construida en material termoplástico de naturaleza rígido y que presenta en el centro de su superficie o cara mayor, un asa pivotante (4). Sus dos pestañas longitudinales mayores perpendiculares a la anterior, presentan una de ellas sendos apéndices laterales (6) proyectados a modo de goznes.

Con el número (5), se proyecta del lateral longitudinal

opuesto al anterior, una uña elástica a modo de cierre "clik" situandose en su punto medio.

5.- Con el número (2), el cuerpo contenedor que, con forma coincidente a la de la tapa (1) y construido en material de características semejantes y capacidad mayor, conforma el contenedor, presentando en sus caras longitudinales mayores componentes coincidentes y complementarios de los goznes (6) y la uña cierre (5).

10.- Con el número (3), una bandeja de forma semejante a la tapa (1), pero de menores dimensiones y que presenta en sus caras laterales menores sendos apéndices cilíndricos ortogonales a las mismas, situándose dos a dos en su borde superior los pivotes de arrastre (7) y, en su base, los de deslizamiento (8) respectivamente y amén de en vértices opuestos.

15.- Con el número (9), sendos carriles opuestos situados en los laterales o lados menores del cuerpo (2), próximos a su borde superior y definidos por dos tabiques paralelos entre sí y a la superficie de fondo.

20.- El funcionamiento consiste en que, una vez situada la bandeja interior (3) con los pivotes (7) en los orificios de la tapa (1) y, los pivotes (8) en los carriles (9), al actuar sobre la tapa (1) cerrándola o abriéndola por pivotamiento sobre las bisagras (6), la bandeja se abate excéntricamente a dicha bisagra y es desplazada por los carriles (9). Esto
25.- dá, en el momento de apertura de la tapa, acceso francotanto a la bandeja como al cuerpo del contenedor.

Descrita suficientemente la naturaleza y objeto de este Modelo de Utilidad, se hará constar que las características esenciales sobre las que ha de recaer la concesión del mismo,

están comprendidas en las notas reivindicatorias que en la siguiente página se detallan.

SECRETARIA
DE
ESTADO
DE
JUSTICIA
Y
FISCALIA
DE
LA
REPUBLICA
ARGENTINA

REIVINDICACIONES

1ª.- Contenedor perfeccionado, caracterizado por comportar sendos cuerpos rectangulares huecos que confrontan y pivotan entre sí mediante elementos abisagrados apropiados, constituyendo una caja en cuyo interior se situa una bandeja rectangular que, mediante sendos tetones proyectados hacia el exterior de sus laterales menores próximos al borde superior y en vértices comunes a un lateral mayor de la misma, pivota sobre los laterales menores de la tapa cierre, mientras sendos pivotes situados en vértices opuestos en los mismos laterales menores, discurren guiados por sendas acanaladuras o carriles situados en el borde interior de los laterales menores del cuerpo o contenedor.

15.-

2ª.- CONTENEDOR PERFECCIONADO.



- - - - -

Todo ello tal y como se describe y reivindica en la memoria que antecede que consta de SIETE hojas escritas a máquina por una sola de sus caras y planos que la ilustran.

Madrid, 30 de Diciembre de 1982

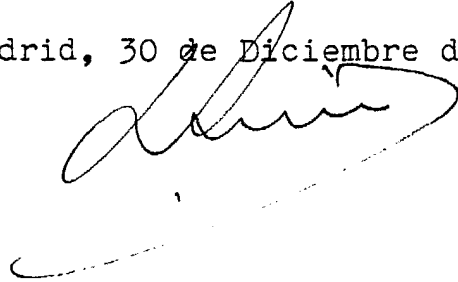
A handwritten signature in dark ink, appearing to be 'Luis', written over a horizontal line.

S
E
N
:
C
E
N

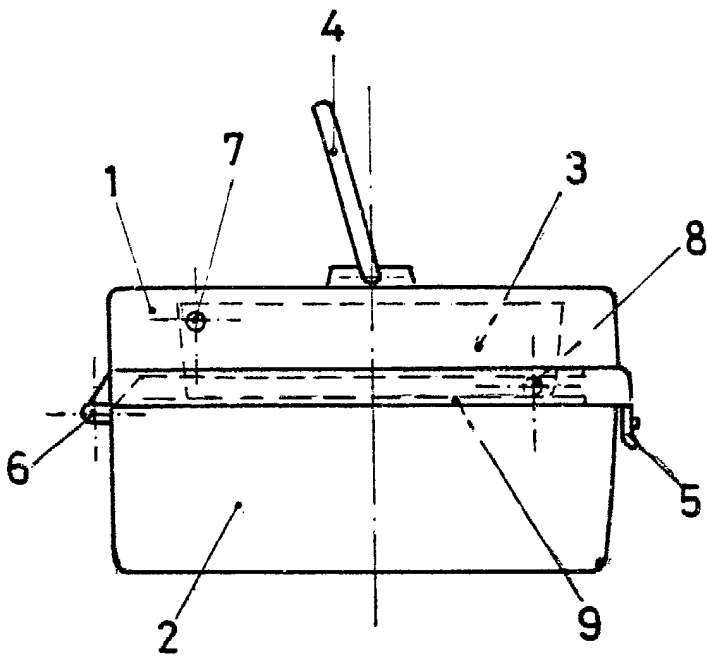

FIG. 1

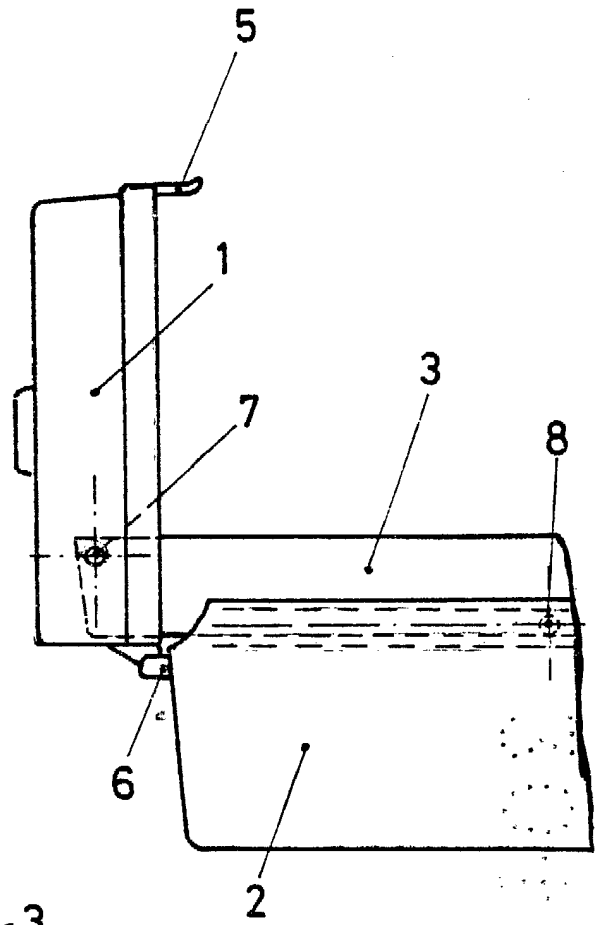

FIG. 2

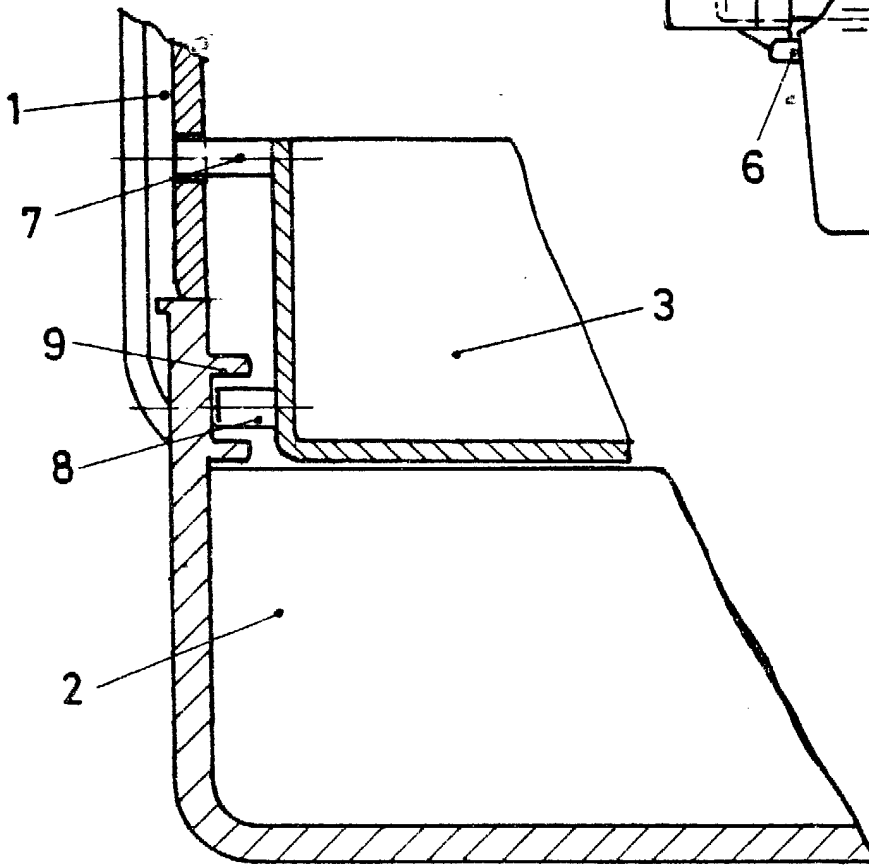

FIG. 3