

(19) ES (11) (21) (22)	NUMERO 269406	(10) Y
	FECHA DE PRESENTACION 27 diciembre 1982	



ESPAÑA

MODELO DE UTILIDAD

16 JUN. 1983

(30) PRIORIDADES:	(32) FECHA	(33) PAIS
(31) NUMERO		

(47) FECHA DE PUBLICIDAD	(51) CLASIFICACION INTERNACIONAL A45D E114
--------------------------	--

(54) TITULO DE LA INVENCIÓN
UNA DIADEMA CON ANTENAS DE MOLINILLO, DE JUGUETE.

(71) SOLICITANTE (S)
CREACIONES SIERRA S.A., de nacionalidad española.

DOMICILIO DEL SOLICITANTE
Carret. Gral. de Oviedo - Santander s/n VILLAMAYOR DE PILONA Asturias

(72) INVENTOR (ES)

(73) TITULAR (ES)
La propia entidad solicitante

(74) REPRESENTANTE
DA MARIA ANTONIA NARANJO MARCOS, P. de la Habana 200 MADRID

MEMORIA DESCRIPTIVA

El presente modelo de utilidad se refiere a una diadema con antenas de molinillo, de juguete.

De una parte, esta realización aporta novedad sobre lo conocido en este orden de juguetes; y de otra parte, su realización es sumamente rápida y económica.

El hecho de que las antenas que soportan el molinillo se hallen formadas por resortes flexibles en espiral, permiten una gran posibilidad de basculación y movimiento al molinillo, con lo cual éste gira de manera casi constante.

Estas y otras ventajas y características más, adicionales, desprendense de la lectura de la presente Memoria, para cuya mejor comprensión se acompañan los dibujos adjuntos que muestran un ejemplo de realización, no limitativo, de los varios que caben dentro del cuadro general de la invención sin que el mismo se altere. El dibujo muestra un aspecto esquemático del objeto de la invención.

De conformidad con dicha invención referida a los dibujos adjuntos, el dispositivo estriba en justamente una especie de diadema (1) preferiblemente hecha en material plástico duro, pero flexible, que tiene forma de arco muy cerrado, deformable por ampliarse al acoplarse a la cabeza de su usuario. Para poder fijarse mejor, la parte inferior o interna de la diadema (1) lleva unos pequeños pivotillos salientes (2) aptos para introducirse entre el cabello, a manera de púas.

de la parte superior del arco, surgen, simétricamente dispuestos, dos pivotes (3) a los que se acoplan, a presión, sendos muelles espirales flexibles (4) que en sus extremos superiores acogen a unos pequeños soportes de material plástico o similar (5) a los que van acopladas unas piecillas (6) que hacen de soporte y tope a unos molinillos (7) que rematan este conjunto montados sobre unos pequeños ejes acoplados y sostenidos por los ci-

tados soportes de material plástico (5).

La flexibilidad de los muelles (4) hace que al menor movimiento de la cabeza del usuario, dichos muelles se agiten lo suficiente como para que los molinillos (7) reciban aire y giren casi constantemente.

35

Finalmente, tras lo descrito sólo resta señalar que en el presente modelo de utilidad cabrán cuantas variantes de realización como sean posibles sin que se altere la esencia general de lo descrito, pudiéndose fabricar su objeto en toda clase de materiales, formas y tamaños adecuados, sin limitación.

40

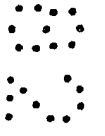
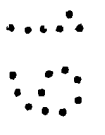
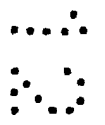
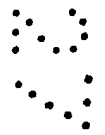
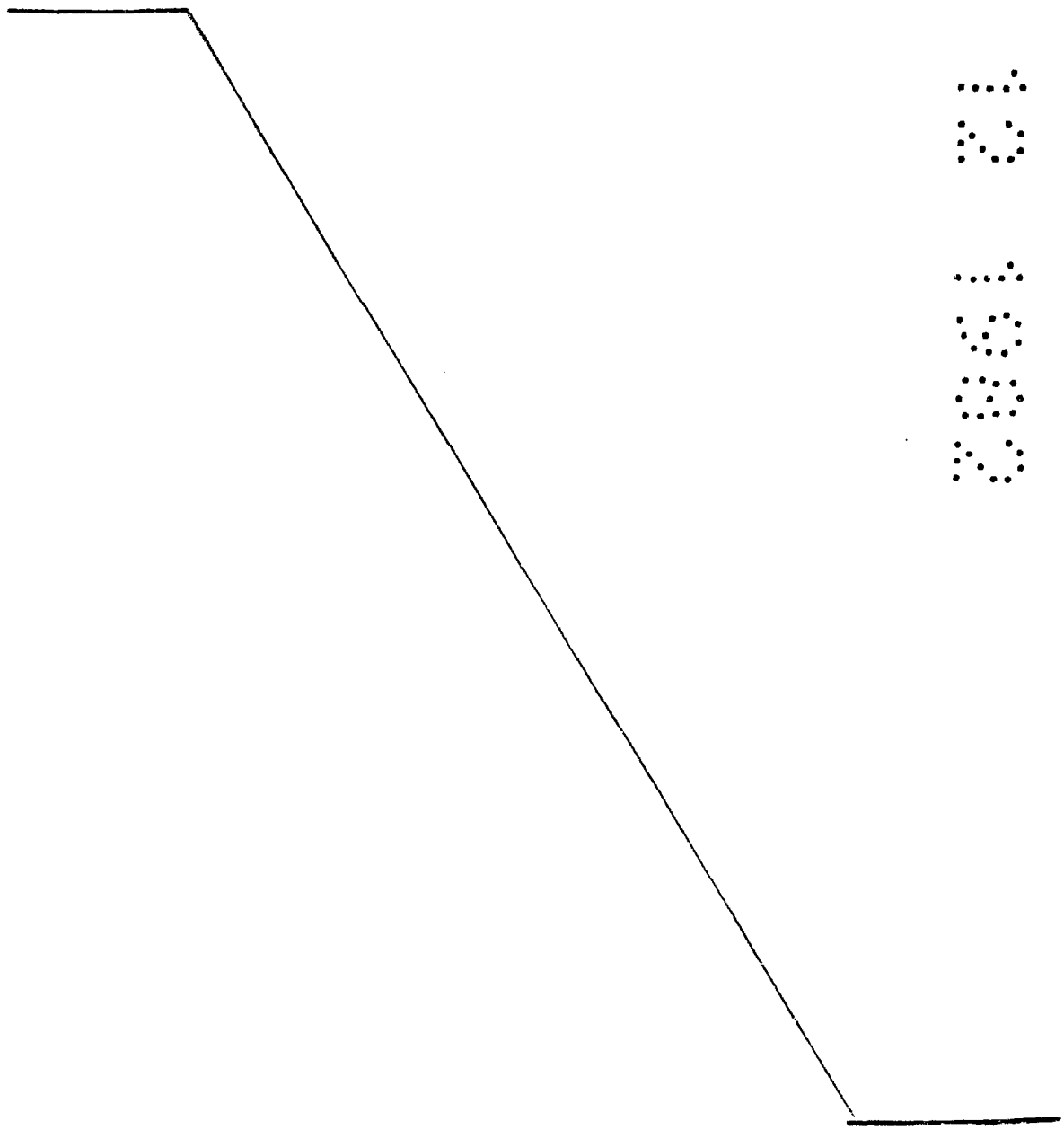

NOTA: Descrito suficientemente lo que antecede sólo resta señalar que lo que se declara propio, nuevo y útil del solicitante, es lo contenido en las siguientes:

REIVINDICACIONES

45

1 - Una diadema con antenas de molinillo, de juguete, caracterizada por el hecho de estar constituida por una tira de material plástico duro y flexible, en forma esencialmente de arco algo cerrado, que en su cara interna presenta, hacia su parte superior, unos grupos de pequeñas pías, mientras que en su cara superior presenta dos pivotillos siméticamente dispuestos en prolongación radial.

50

2 - Una diadema, según reivindicación la caracterizada por que a dichos pivotes se acoplan sendos muelles espirales que en sus extremos superiores llevan acoplados unos pequeños soportes de material plástico o similar, a los que van acopladas unas picecillas que hacen de soporte y tope a unos molinillos que van montados en unos pequeños ejes y que rematan cada uno de ellos este conjunto.

55

3 - Una diadema, según reivindicaciones de 1 y 2, caracterizada porque la flexibilidad de los muelles hace que, a la menor variación o movimiento de la cabeza del usuario, se agiten lo suficiente como para que los molinillos reciban aire y giren casi constantemente.

60

4 - UNA DIADEMA CON ANTENAS DE MOLINILLO, DE JUGUETE

- - - - -

65

Todo según se describe en la presente Memoria, que consta

de cinco hojas foliadas y mecanografiadas por una s3la cara con un total de sesenta y siete l3neas y dibujos anexos.

MADRID 27 diciembre, 1982

p.a.

M. A. NARANJO MARCOS

P. P.



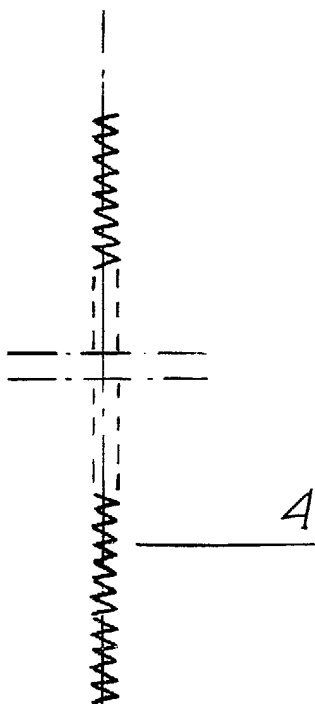
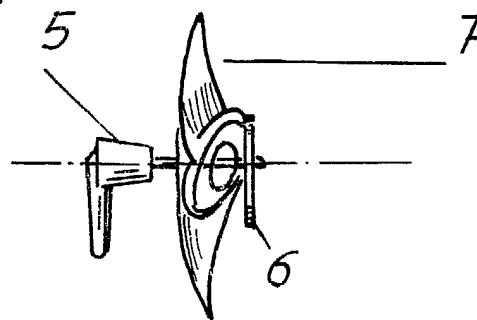
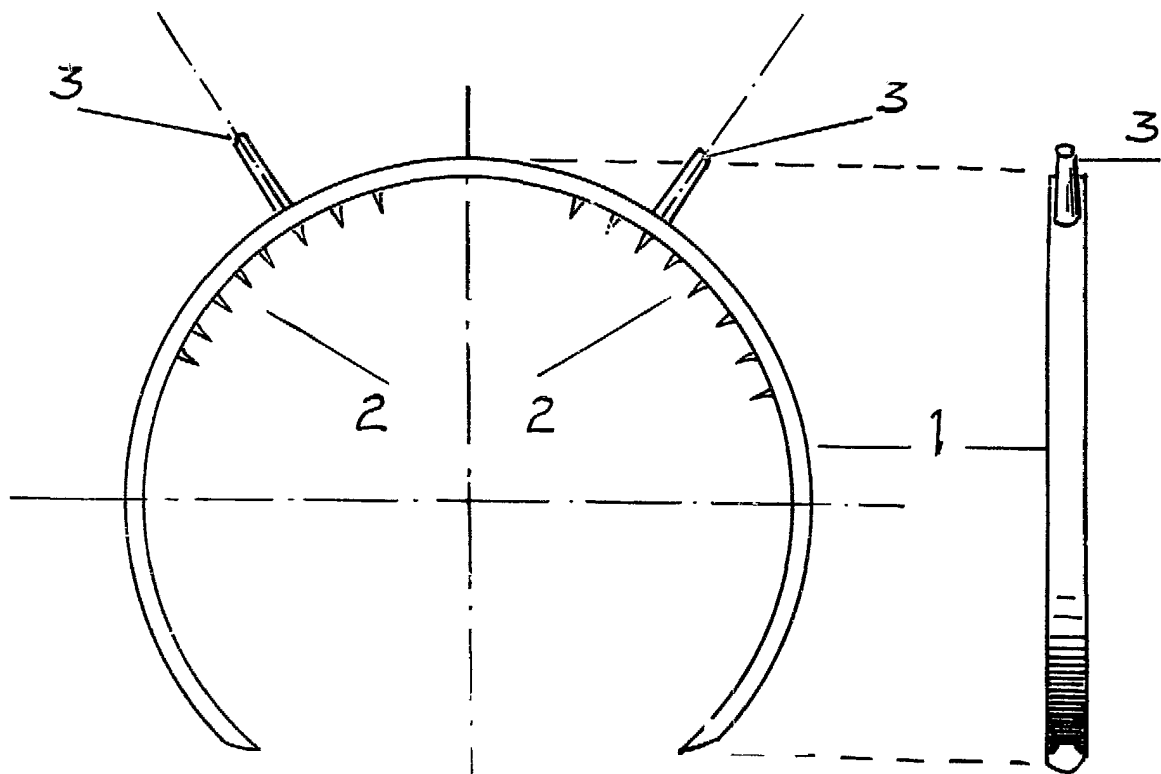

Escala variable

MADRID 27 Diciembre, 1982
M. A. NARANJO MARCOS

[Handwritten signature]
P. B.