



ESPAÑA

19 ES	11	NUMERO	269360	19 Y
	21	FECHA DE PRESENTACION		
	22			

16 JUN. 1983
MODELO DE UTILIDAD 16 JUN. 1983

30 PRIORIDADES:	31 NUMERO	32 FECHA	33 PAIS
-----------------	-----------	----------	---------

47 FECHA DE PUBLICIDAD	51 CLASIFICACION INTERNACIONAL
	A47F7/02

54 TITULO DE LA INVENCIÓN
“SOPORTE EXPOSITOR PERFECCIONADO”

71 SOLICITANTE (S)
Dña. MARIA JANE COLL

DOMICILIO DEL SOLICITANTE
Barcelona, Avda. Pedralbes nº 12.

72 INVENTOR (ES)

73 TITULAR (ES)
La misma solicitante.

74 REPRESENTANTE
D. Jaime Mayol Roca

Es objeto de la idea de este modelo de utilidad, como su enunciado indica, un soporte expositor perfeccionado en cuanto se refiere a forma y constitución, de concreta aplicación a relojes de pulsera y similares, y cuyas características peculiares radican en su conformación, en su constitución mediante dos únicas piezas, y en el montaje y unión de las mismas por simple encaje a presión; cumpliendo el conjunto, con la máxima seguridad y eficacia los fines para los que ha sido ideado.

10 De las dos piezas que componen el soporte expositor, una conforma la base de apoyo y sustentación de la otra, y, esta otra pieza complementaria, se constituye en medio de sujeción y sustentación, en combinación con la pieza base, del reloj de pulsera o similar. La precitada

15 pieza base conforma un frente rectangular de plano inclinado, de la proximidad de sus lados menores se prolonga respectiva pared lateral de forma triangular, cuya hipotenusa se constituye en línea base de apoyo; entre los catetos menores de ambas paredes, se ha previsto una superficie

20 cie puente rectangular que delimita con el lado superior de la superficie frontal una pequeña ventana con paso lateral de acceso determinado por corte de posición de una de las paredes triangulares. En el punto medio de las paredes triangulares de la base soporte, en la cara, o superficie

25 interna de las mismas, se ha previsto correspondiente ta-

biquillo, en forma de pico de flauta, los cuales se constituyen en medios de retención, por uno de sus extremos, de la pieza complementaria.

La pieza complementaria de la base soporte descrita, es laminar y tiene forma similar a una "C", y próximo a uno de sus lados extremos en cada lado longitudinal, tiene respectiva par de protuberancias que se constituyen en el medio de encaje y fijación sobre la pieza base soporte.

Estas son a grandes rasgos, las peculiaridades del soporte expositor que se preconiza, cuyos detalles y características se pondrán más claramente de manifiesto en el transcurso de la descripción que a continuación se da, en la que, para facilitar su comprensión, se hace referencia a los dibujos de la lámina adjunta en que, de manera un tanto esquemática, se muestra un caso de posible realización práctica del modelo. Los detalles que se muestran y describen se dan a título ilustrativo, por lo tanto esta memoria debe considerarse sin carácter restrictivo alguno en lo que concierne a formas, dimensiones, proporciones y materias en que se constituya el conjunto soporte expositor.

En la lámina de dibujos adjunta:

La figura 1 muestra, en lateral y planta, la pieza base del soporte expositor, con seccionado parcial con-

vencional para poner de manifiesto los tabiquillos internos de sus paredes laterales que aseguran la fijación de la pieza complementaria.

En la figura 2 se muestra, en perspectiva, la
55 pieza del soporte expositor complementaria de la pieza base que se muestra en la figura anterior.

En la figura 3 se muestra, en perspectiva, el conjunto del soporte expositor montado y dispuesto para el cumplimiento de su finalidad específica.

60 Como se aprecia en las figuras enumeradas, el soporte expositor que se preconiza está constituido por dos únicas piezas, base -1- y pieza complementaria -2- sobre la que se adapta y fija el objeto a exhibir, reloj de pulsera o similar. La pieza base -1- conforma un plano frontal
65 tal rectangular inclinado, y con relieve -3- para disposición de leyendas, marca, precio, etc., prolongándose de los lados menores de este plano respectiva pared -4- con
fino retalón que afirma el apoyo; entre las indicadas paredes -4- laterales paralelas, se extiende una superficie
70 puente -5-, mediando entre ésta y el plano frontal -1- un vano o hueco -6- al que se puede acceder lateralmente por corte -7- previsto en una de las paredes triangulares -4-.
En la superficie o cara interna de las paredes laterales -4-, bajo el plano puente -5- se ha previsto correspondiente
75 te tabiquillo -8-, en forma de pico de flauta, los cuales

determinan un escalón de apoyo y fijación de uno de los extremos de la pieza -2- complementaria.

La pieza -2- complementaria de la pieza base -1-, es laminar rectangular con extremos en arco, de forma similar a una "C", y, en sus lados longitudinales, en la proximidad de uno de sus extremos, presenta respectivo par de pequeñas protuberancias -9-, a modo de dientes, entre los que se acopla, por simple encaje a presión, el correspondiente escalón de los tabiquillos -8- internos de las paredes -4- de la pieza base.

Descritas las piezas que componen el soporte exhibidor, así como sus detalles, el montado de una sobre la otra se realiza introduciendo el extremo de la pieza -2- con dentado -9- por el vano o hueco -6- de la pieza base -1-, haciendo que, entre cada par de dientes -9-, ejerciendo ligera presión, encaje el correspondiente tabiquillo -8-, con lo que el soporte expositor adoptará la forma que se muestra en la figura 3. De este modo, para disposición del objeto de que se trate sobre el conjunto, en el caso concreto de un reloj de pulsera, si la pulsera no es cerrada, y puede separarse en dos partes, en tal caso se dispone el reloj sobre la parte plana de la pieza -2- y, pasando una parte de su correa o pulsera por el vano -6- se abrocha o engarza con el otro extremo, de forma que quedando el reloj sobre la superficie de la pieza

-2-, su correa o cadena se extienda sobre ésta y por la parte inferior del puente -5- de la base -1-; en el supuesto de pulsera cerrada, se acoplará del mismo modo, pero pasandose por el corte -7- lateral al vano -6-.

105 De la descripción que antecede y representaciones de la lámina de dibujos adjunta se infiere la constitución, montaje y funcionabilidad del soporte expositor perfeccionado, objeto de este modelo de utilidad, así como las ventajas que ofrece en razón de su sencillez y eficiencia funcional.

110 Se hace constar a los efectos oportunos que en el objeto de este modelo de utilidad se podrán introducir todas aquellas variaciones de detalle que las circunstancias y la práctica pudieran aconsejar, siempre y cuando que, con las mismas, no se modifiquen las características esenciales del soporte expositor perfeccionado descrito.

N O T A

Se declara de novedad el contenido de las siguientes

120

REIVINDICACIONES

1^a.- Soporte expositor perfeccionado, que se caracteriza por estar constituido por dos únicas piezas, base propiamente dicha y soporte del objeto a exhibir, de las que la pieza base conforma un plano frontal inclinado de cuyos lados menores se prolonga correspondiente pared lateral sensiblemente triangulares, extendiéndose entre sus lados superiores una superficie puente que, por una parte, delimita con el plano frontal, un vano con acceso lateral por corte de una porción de una de las paredes laterales; bajo dicha superficie puente, en la cara interna de las paredes laterales, se ha previsto respectivo tabiquillo que conforma escalón, para apoyo y fijación de un extremo de la pieza complementaria.

2^a.- Soporte expositor perfeccionado que se caracteriza porque la pieza complementaria, soporte del objeto a exhibir, a que se hace referencia en la reivindicación anterior, es laminar de extremos en arco, similar a una "C" y en sus lados longitudinales, junto a uno de sus extremos, tiene respectivo par de dientes entre los que se encaja, por simple encaje a presión, el correspondiente escalón que forman los tabiquillos internos de las paredes laterales de la pieza base.

3^a.- SOPORTE EXPOSITOR PERFECCIONADO.

Todo ello tal y como se describe y reivindica

145 en la presente memoria que consta de 7 hojas mecanografiadas por una sola de sus caras y se ilustra con la lámina de dibujos adjunta.

Madrid, 22 de Diciembre de 1.982

Dña. MARIA JANE COLL

p.a.

J. L. YOL

P. H.

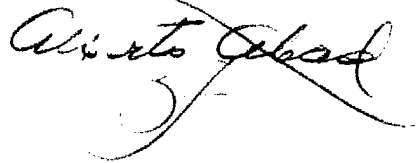

NO

NO

NO

FIG. 1

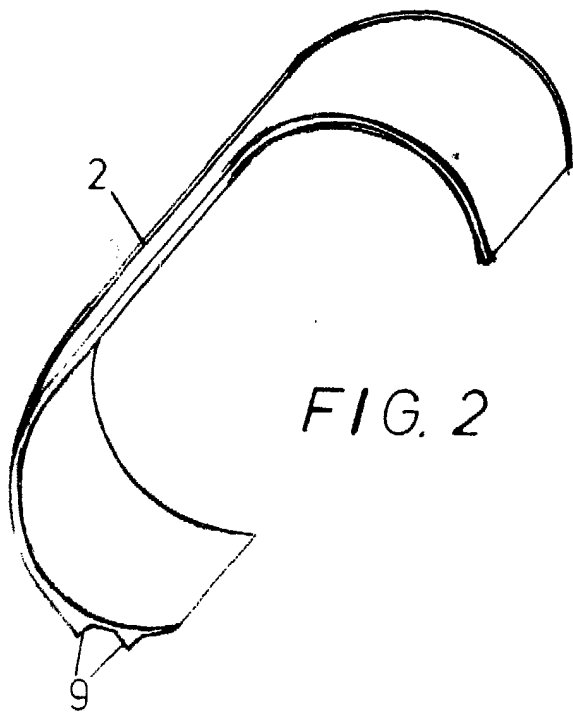
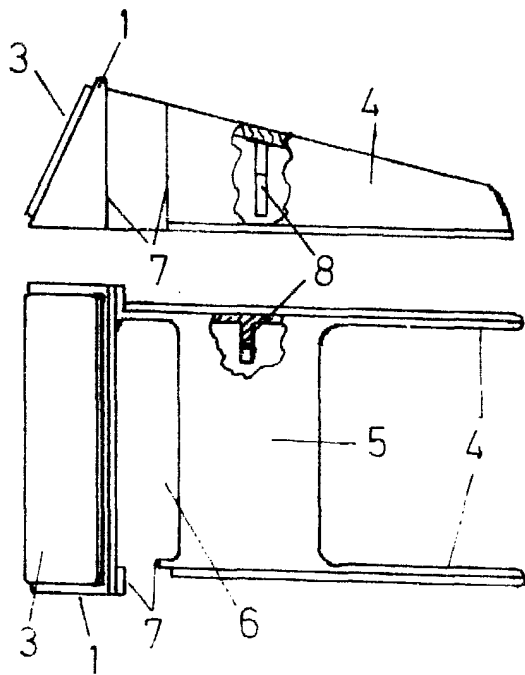
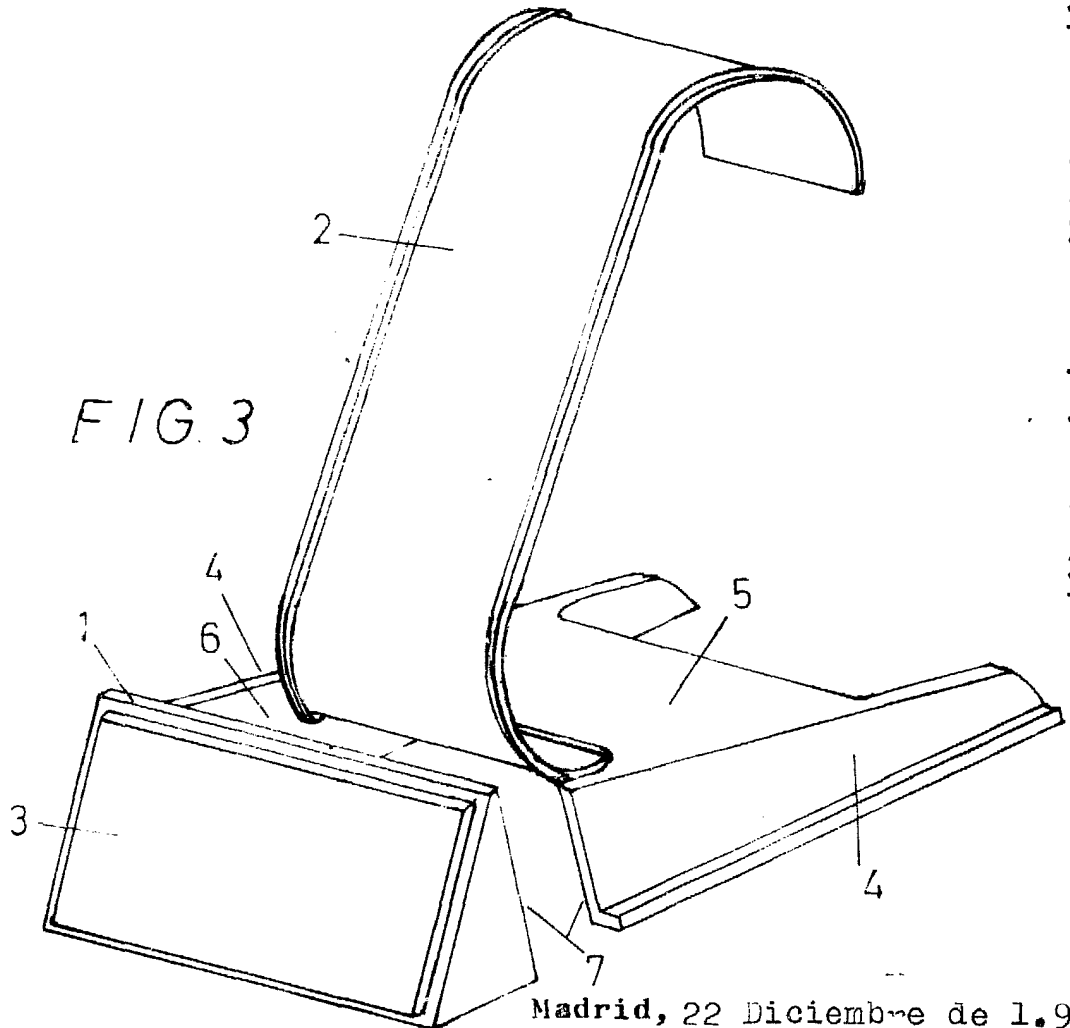

FIG. 2

FIG. 3



Madrid, 22 Diciembre de 1.982
 Dña. María Jané Coll
 p.a. J. MAYOL
 P.P.

Escala variable

Alberto Alsed