



ESPAÑA

(19) ES (21) (22)	NUMERO <b>269302</b>	(10) Y
	FECHA DE PRESENTACION <b>17 DIC. 1982</b>	

MODELO DE UTILIDAD

**16 JUN. 1983**

(20) PRIORIDADES:	(32) FECHA	(33) PAIS
(31) NUMERO		

(47) FECHA DE PUBLICIDAD	(51) CLASIFICACION INTERNACIONAL
	<b>F06B 9/17</b>

(54) TITULO DE LA INVENCIÓN
"CAJA REGISTRO PARA PERSIANAS"

(71) SOLICITANTE (S)
INDUSTRIAL PERFILERA DE ESPAÑA S.A.

DOMICILIO DEL SOLICITANTE
Avda. Jaime I, 32 pral C GERONA

(72) INVENTOR (ES)

(73) TITULAR (ES)
INDUSTRIAL PERFILERA DE ESPAÑA S.A.

(74) REPRESENTANTE
D. JAIME ISERN CUYAS, Agente Oficial de la Propiedad Industrial

MEMORIA DESCRIPTIVA

El presente modelo de utilidad se refiere a una caja registro para persianas.

5. En la invención se ha ideado una caja registrable para persianas enrollables, compuesta con cuatro elementos de perfil, preferentemente de aluminio, unidos a presión con medios incorporados en los mismos.

10. Estas cajas pueden ser utilizadas en reformas de edificaciones existentes, pudiendo ser adaptadas a todo tipo de ventanas, cerramientos de balcones, galerías, etc. sin necesidad de efectuar trabajos de albañilería.

Asimismo, sus aplicaciones pueden igualmente ser útiles en nuevas construcciones, proporcionando una considerable reducción de coste y tiempo de ejecución de la obra.

15. Las cajas así realizadas proporcionan una resistencia total a los efectos exteriores, tanto debido al material de sus componentes como al sistema de anclaje de los mismos, que establecen unas uniones que evitan la entrada de agua y paso de aire.

20. Las referidas cajas presentan además la particularidad de ser registrables por tres de sus caras.

Con el fin de facilitar la explicación se acompaña a la presente memoria descriptiva de una lámina de dibujos que se cita a título de ejemplo.

En los dibujos:

25. La figura única, corresponde a una sección transversal

de la caja registro, designada en general por -1-, y constituida por cuatro lados integrados por sendos perfiles -2-, -3-4- y -5-, cuyos bordes longitudinales configuran pestañas para su asociado entre sí.

5. El perfil -2- que integra la base superior de la caja presenta sus bordes longitudinales doblados a escuadra, según -6-, plegandose estos bordes según un doble ángulo -7-, en cuya abertura se aloja la pestaña oblicua -8- de los perfiles de costado -3- y -4-.

10. El perfil de costado exterior -3-, presenta en su borde inferior una forma -9-, semejante a la del perfil -2-, para recibir a la pestaña oblicua -10-, del perfil -5-, que forma la abertura -11- para salida de la persiana.

15. El modelo, dentro de su esencialidad, puede ser llevado a la práctica en otras formas de realización que difieren en detalle de la indicada a título de ejemplo en la descripción y a las cuales alcanzará igualmente la protección que se recaba. Podrá, pues, construirse en cualquier forma y tamaño, con los materiales más adecuados, por quedar todo ello comprendido en el espíritu de las reivindicaciones.

= . =

N O T A

25. Descrito el objeto del presente invento se declaran como no divulgadas ni practicadas en España las siguientes reivindicaciones:

1.- Caja registro para persianas, caracterizada esencialmente por el hecho de estar constituida por cuatro perfiles, preferentemente de aluminio, unidos a presión por sus bordes longitudinales; porque el perfil relativo a la base superior de la caja presenta una sección en "U" invertida con sus bordes longitudinales plegados en doble ángulo; porque los perfiles de costado configuran en su borde superior una pestaña oblicua que se aloja en la abertura del ángulo del perfil superior antedicho, estableciendo un anclaje estanco al agua y aire; y porque el perfil de costado exterior, configura inferiormente una pestaña a escuadra que presenta su borde en doble ángulo, para recibir la pestaña oblicua del perfil de base inferior.

2.- Caja registro para persianas.

Según se describe y reivindica en la presente memoria descriptiva que consta de 4 páginas foliadas y escritas a máquina por una sola cara.

Madrid, a

**JAIME ISERN CUYAS**

p. p.

p.a.

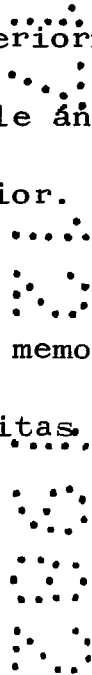

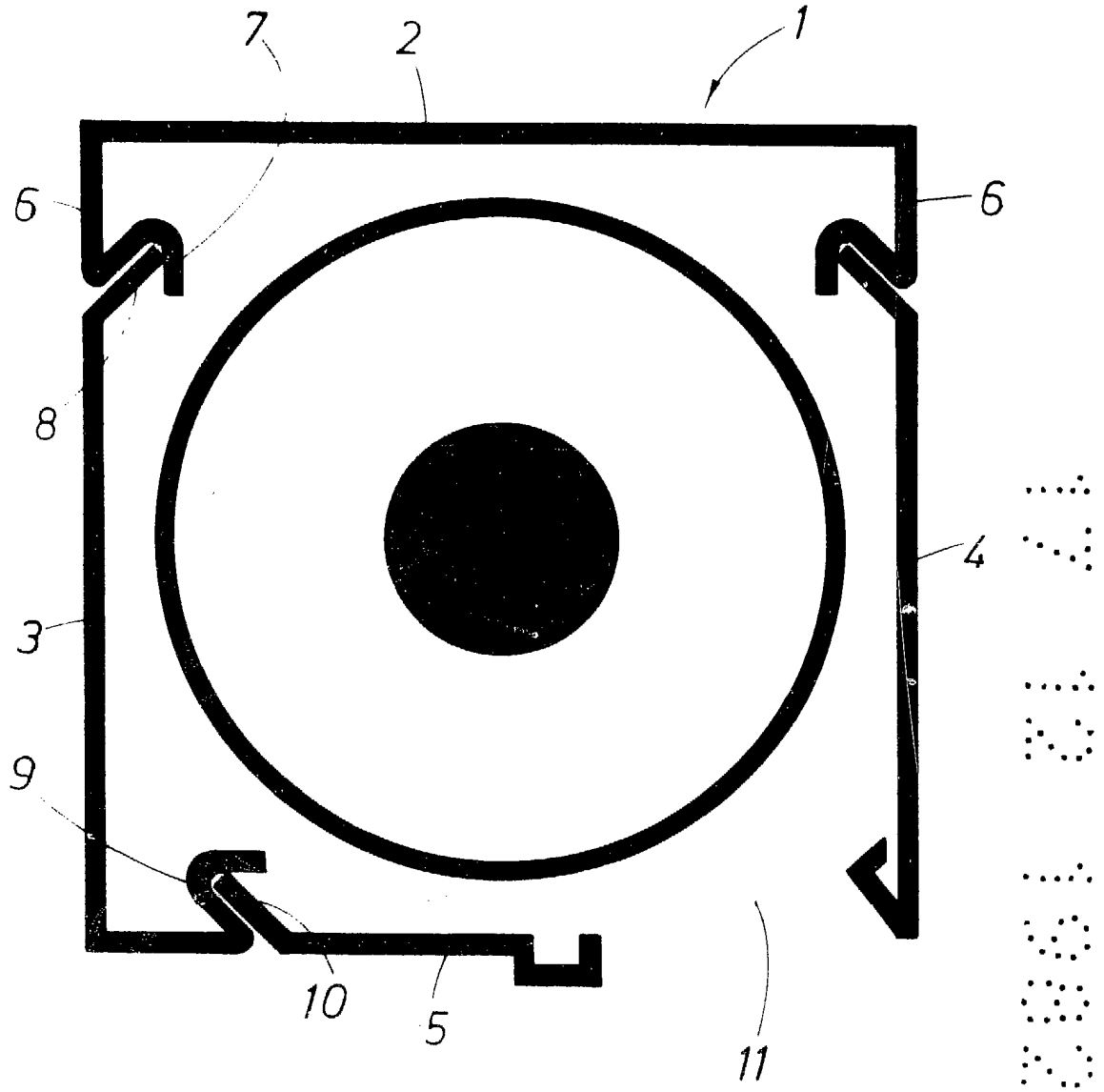

JAIME ISERN OUYAS  
Madrid, R. P.  
p. a. *[Signature]*