



ESPAÑA

(10) ES (11) (21) (22)	NUMERO 269174 (10) Y
	FECHA DE PRESENTACION 14 DIC. 1982

MODELO DE UTILIDAD

1 JUL. 1983

(30) PRIORIDADES: (31) NUMERO P 32 18 639.8 (32) FECHA 18 de Mayo de 1982 (33) PAIS Alemania

(47) FECHA DE PUBLICIDAD	(51) CLASIFICACION INTERNACIONAL B65D 5/17, 7/10
--------------------------	---

(54) TITULO DE LA INVENCIÓN
"PIEZA ELEMENTAL PARA UNA CAJA DE CIGARRILLOS"

(71) SOLICITANTE (S)
MARTIN BRINKMANN AG TABAK- UND CIGARETTENFABRIKEN

CONSEJO DEL SOLICITANTE
Döttlinger Str. 1 - 12, 2800 BREMEN 1, Alemania Federal

(72) INVENTOR (ES)

(73) TITULAR (ES)
La Solicitante

(74) REPRESENTANTE
Don Julio HERRERO ANTOLIN

1

RESUMEN

El invento se refiere a una pieza elemental para una caja de cigarrillos en forma de paralelepípedo y hecha de cartón, cuya cara superior, juntamente con los tramos extremos superiores de la pared delantera y de las paredes laterales, así como, eventualmente, de la pared trasera, forma una tapa abatible que puede hacerse bascular hacia arriba, en torno a una línea de doblez que discurre por la pared trasera en sentido paralelo al fondo, desde una posición de cierre a una de apertura, y cuya pared delantera está reforzada, al menos en su tramo de borde inferior, por medio de una lengüeta de refuerzo integral dispuesta en su cara interior, a la vez que la lengüeta de refuerzo, dispuesta en un extremo de la pieza elemental en forma de tira, está unida, por medio de una línea de doblez, al tramo que forma la pared delantera de la tapa abatible, presentando la lengüeta de refuerzo (12) un ancho (B) que es mayor que el ancho (b) del tramo (14) que forma la pared delantera (4) de la tapa abatible (véase figura 1).

25

El invento se refiere a una pieza elemental para una caja de cigarrillos en forma de paralelepípedo y hecha de cartón, cuya cara superior, juntamente con los tramos extremos superiores de la pared delantera y

1 de las paredes laterales, así como, eventualmente, de
la pared trasera, forma una tapa abatible que puede
hacerse bascular hacia arriba en torno a una línea de
doblez que, por la pared trasera, discurre paralela
5 al fondo, desde una posición de cierre a una de aper-
tura, y cuya pared delantera está reforzada, al menos
en su tramo de borde inferior, por una lengüeta de re-
fuerzo integral dispuesta en su cara interior, a la vez
que dicha lengüeta de refuerzo, dispuesta en un extre-
10 mo de la pieza elemental en forma de tira, está unida,
por medio de una línea de dobléz, al tramo que forma
la pared delantera de la tapa abatible.

El invento se refiere además a una caja de cigarrillos formada a partir de una pieza elemental de este tipo.

Las piezas elementales para cajas de cigarrillos de este tipo, llamadas también envases con tapa abatible, son conocidas y se utilizan a gran escala. Están constituidas, convenientemente, por una tira de cartón sustancialmente rectangular que, para proporcionar la forma paralelepípedica deseada, está provista, a cierta distancia de los bordes longitudinales y transversales, de líneas de dobléz y, en parte, de incisiones, a la vez que para la formación de una tapa abatible con pared delantera más larga y más alta, respectivamente, que su pared trasera, las esquinas superiores de la pieza elemental pueden estar cortadas en bisel y

1 las zonas de esquina inferiores de la pieza elemental
pueden estar prolongadas hacia abajo por el tamaño de
unos tramos triangulares correspondientes, encontrán-
dose en el extremo superior de la pieza elemental un
5 tramo que forma una lengüeta de refuerzo para la pa-
red delantera de la tapa abatible y que está unido,
por medio de una línea de doblez, al tramo que forma
la pared delantera de la tapa abatible, y cuyo ancho
es menor que el tramo que forma la pared delantera de
10 la tapa abatible, con el fin de poder abatir dicho -
tramo formador de la lengüeta de refuerzo, al efectuar
se el plegado de la caja de cigarrillos, en torno a su
línea de doblez contra la cara interior del tramo que
forma la pared delantera de la tapa abatible y para
15 poder pegarlo a dicha pared delantera.

Los tramos de la pieza elemental para la pared
delantera de la tapa abatible, la cara superior, la
pared trasera, el fondo y el resto de la pared delan-
tera de la caja, tramos que van unidos entre sí en ca-
20 da caso a través de líneas de doblez, están provistos,
en sus bordes longitudinales configurados como líneas
de doblez, en parte, de alas o solapas que, en estado
plegado, forman las paredes laterales, tal como se ex-
plicará todavía detalladamente, más adelante, con ayu-
25 da de un ejemplo de realización.

La lengüeta de refuerzo, citada ya repetidas ve-
ces con anterioridad, es necesaria en tales envases

1 de tapa abatible para impedir que, al abrir una caja
de cigarrillos cerrada con una precinta, se rasgue la
pared delantera de la tapa abatible. En las piezas -
elementales y cajas de cigarrillos conocidas, esta len-
5 güeta de refuerzo constituye en cambio un factor de -
coste bastante considerable porque tiene que pegarse,
por medio de un dispositivo correspondiente para efec-
tuar el pegado, a la cara interior de la pared delan-
tera de la tapa abatible. En este contexto se conside-
10 ran desventajosos tanto los gastos necesarios para un
dispositivo de pegado de este tipo, como también el -
tiempo de preparación y de limpieza que viene siendo
necesario al ensuciarse las guías de las piezas elemen-
tales, que van a continuación de dicho puesto de pega-
15 do.

Correspondientemente, el presente invento se basa
en el cometido de crear una pieza elemental del tipo
descrito anteriormente que haga que sobre una operación
de pegar la lengüeta de refuerzo al tramo que forma la
20 pared delantera de la tapa abatible y que, a pesar de
ello, garantice que la lengüeta de refuerzo, en la ca-
ja de cigarrillos terminada, se vea mantenida en con-
tacto con la cara interior de la pared delantera de la
tapa abatible.

25 Según el invento, la solución de este problema -
consiste en que la lengüeta de refuerzo tiene un ancho
que es mayor que el ancho del tramo que forma la pared

1 delantera de la tapa abatible.

Con la pieza elemental según el invento es posible mantener la lengüeta de refuerzo, mediante los bordes laterales en las caras interiores de las paredes laterales de la tapa abatible, con arrastre por fricción y/o con arrastre de forma, en contacto contra la cara interior de la pared delantera de la tapa abatible, tal como se explicará todavía más adelante.

En una configuración preferida del presente invento, la lengüeta de refuerzo es más ancha, en una magnitud comprendida entre el doble y el triple del grueso del cartón, que el ancho del tramo que forma la pared delantera de la tapa abatible, pudiendo ascender la diferencia entre anchuras, con preferencia, a 1 mm. aproximadamente, de modo que existe por los dos lados un sobrante de aproximadamente 0,5 mm.

Ha demostrado ser especialmente conveniente que la lengüeta de refuerzo no esté configurada en toda su longitud (medida en la dirección longitudinal de la pieza elemental en forma de tira) uniformemente con un sobrante de este tipo, porque se ha visto que, para alcanzar la meta a la que se aspira, es decir, una sujeción de la lengüeta de refuerzo con arrastre de forma y/o arrastre por fricción en la cara interior de la pared delantera de la tapa abatible, es suficiente que haya tal sobrante de la lengüeta de refuerzo únicamente en un tramo de sus bordes laterales. Una configu-

1 ración preferida del invento consiste, correspondiente
mente, en que los bordes laterales, que discurren trans
versalmente a su línea de dobléz, están redondeados, a
saber, configurados preferentemente en forma de arco de
5 círculo, o en que los bordes laterales están biselados
en cada caso en dirección hacia la línea de dobléz y
hacia el borde libre, o sea que forman, por decirlo así,
apéndices triangulares, ya que, con un ensanchamiento
realizado observando cierta distancia respecto al bor-
10 de libre de la lengüeta de refuerzo, las piezas elemen
tales pueden estamparse de forma continúa, sin corte
doble ni pérdidas correspondientes, tal como ha de pre
tenderse y tal como es incluso necesario teniendo en
cuenta las consideraciones de economía.

15 Para una caja de cigarrillos cuyo tramo extremo su
perior de la pared trasera forma parte de la tapa abati
ble, la pieza elemental puede tener, para realizar una
sujeción ~~con~~ ~~un~~ ~~ras~~ ~~traste~~ de forma de la lengüeta de refuer
zo contra la cara interior de la pared delantera, de la
20 tapa abatible, de manera en sí conocida, en los bordes
laterales, configurados en cada caso como líneas de do
bléz, de los tramos de la pieza elemental que forman la
pared delantera y la pared trasera de la tapa abatible,
sendas alas laterales para formar las paredes laterales
25 de la tapa abatible, siendo la longitud del tramo que
forma la cara superior del envase, en una configuración
de este tipo, algo mayor que el ancho de las alas late-

1 rales del tramo que forma la pared trasera de la tapa
abatible, de modo que los bordes exteriores de las
2 alas laterales del tramo que forma la pared trasera de
la tapa abatible, en estado plegado, se encuentran res-
5 pecto a la cara interior de la pared delantera de la ta-
pa abatible, a una distancia que es aproximadamente -
igual al grueso del cartón y, correspondientemente, -
pueden retener la lengüeta ~~en~~ contacto con la cara in-
terior de la pared delantera de la tapa abatible.

10 En las reivindicaciones subordinadas se han descri-
to configuraciones preferidas del presente invento.

A continuación se sigue explicando el invento con
ayuda de un ejemplo de realización haciendo referencia
a los dibujos, mostrando:

15 La figura 1, una pieza elemental de cartón para
una caja de cigarrillos con tapa abatible y de forma
paralelepípedica;

la figura 2, la caja de cigarrillos formada a par-
tir de la pieza elemental según la figura 1;

20 la figura 3, la parte superior de la pieza elemen-
tal según la figura 1, en una representación a escala
mayor;

la figura 4, una vista en planta superior sobre
la cara interior de la tapa abatible de la caja de ci-
25 garrillos según la figura 2, mirando en la dirección
de la flecha IV de la figura 5;

la figura 5, una vista en planta superior sobre

1 la cara interior de la pared delantera de la tapa aba
tible de la caja de cigarrillos según la figura 2, mi
rando en la dirección de la flecha V de la figura 4;

la figura 6, una sección a través de la repre
5 tación según la figura 5, mirando en la dirección de
la línea de corte VI-VI; y

la figura 7, una representación aumentada del tra
mo rodeado en la figura 4 con un círculo de puntos y
trazos.

10 La figura 1 muestra una vista en planta superior
sobre la cara interior de una pieza elemental 1; en
forma de tira y hecha de cartón de un grueso de pared
de aproximadamente 0,3 mm., para conformar una caja
de cigarrillos 2 paralelepípedica (véase figura 2); cu
15 ya cara superior 3 forma juntamente con el tramo extre
mo superior 4 de la pared delantera y los tramos extre
mos superiores 5 y 6 de las paredes laterales, así co-
mo con el tramo extremo superior 7 de la pared trasera,
una tapa abatible 8 que puede hacerse bascular hacia -
20 arriba, en torno a una línea de dobléz 11 que discurre
en la pared trasera en sentido paralelo al fondo 9, -
desde una posición de cierre dibujada en la figura 2
con líneas de puntos y trazos, a una posición abierta
dibujada en dicha figura con líneas continuas, a la
25 vez que la pared delantera 4 de la tapa abatible está
reforzada, en el tramo de borde inferior de su cara in
terior, con una lengüeta de refuerzo integral 12.

1 Tal como se aprecia en la figura 1, la pieza elemental de cartón en forma de tira es sustancialmente rectangular y difiere de la forma rectangular únicamente en los bordes estrechos.

5 A continuación de la lengüeta de refuerzo 12, que más adelante se seguirá describiendo todavía en detalle, sigue, a través de una línea de doblez 13, un tramo 14 que, en estado plegado, forma la pared delantera 4 de la tapa abatible. A través de una línea de doblez 10 16, el tramo 14 está unido a un tramo rectangular 17 que, en estado plegado, forma la cara superior 3 de la caja de cigarrillos 2. El tramo 17 está unido, a su vez a través de una línea de doblez 18, al tramo 19 - que forma la pared trasera 7 de la tapa abatible, y que, 15 a su vez a través de una línea de doblez 21, hace transición a un tramo 22 que forma la parte restante de la pared trasera de la caja de cigarrillos 2. El tramo 22 está unido, a su vez a través de una línea de doblez 23, a un tramo 24 que, en cuanto a sus dimensiones, corresponde al tramo 17 y forma el fondo 9 de la caja de cigarrillos 2, y el tramo 24 está unido por último, a través de una línea de doblez 26, a un tramo rectangular 20 27 que, en estado plegado, forma el tramo inferior de la pared delantera de la caja de cigarrillos 2.

25 Los tramos 14, 17, 19, 22, 24 y 27 tienen una anchura b de 56 mm y se ven delimitados cada uno, en sus bordes laterales que discurren en ángulo recto con res

1 pecto a las líneas de doblez 16, 18, 21, 23 y 26, por
líneas de doblez o separación que discurren paralelas
a los bordes longitudinales 28 y 29 de la pieza ele-
5 mental 1, a saber, cada vez a una distancia a de 21,5
mm.

A continuación del tramo 14 sigue lateralmente,
cada vez a través de una línea de doblez 31, un ala
32 que forma parte de una pared lateral 5 ó 6 de la
tapa abatible. Las alas 32 están biseladas en su bor-
10 de superior formando un ángulo α de 30°. La longitud
de su borde exterior 33, medida en sentido longitudi-
nal de la pieza elemental 1, corresponde a la longi-
tud o altura de la pared trasera 7 de la tapa abati-
ble.

15 Al tramo 19 están unidas, a través de líneas de
doblez 34, unas alas 36 cuyo borde inferior 37 discu-
rre en cada caso paralelo al borde superior 38 del -
ala 32, situada en cada caso en el mismo lado de la
pieza elemental 1, estando unidas las alas 36, a tra-
20 vés de sendas líneas de doblez 39, a un ala 41 cuya
longitud es igual a la longitud del tramo 17.

El tramo 22 está unido, a través de líneas de do-
blez 42, a unas alas 43 cuyo borde superior biselado
discurre igual que el borde inferior de las alas 36 y
25 que están delimitadas en su borde inferior por líneas
de doblez 44 que discurren alineadas con la línea de
doblez 23 y a las que siguen unas alas 46 cuya longi-

1 tud es igual que la longitud del tramo 24. Por último
, el tramo 27 está unido también, a través de líneas
de doblez 47, a unas alas 48 que, con un tramo triangu
lar, sobresalen hacia abajo pasando de la línea de ali
5 neación, según el borde inferior 51 del tramo 27, co-
rrespondiendo los tramos triangulares 49, en cuanto a
sus dimensiones, a los tramos en cuya magnitud se ven
acortadas las alas 32 en sus esquinas libres.

La pieza elemental representada en la figura 1 se
10 diferencia de las piezas elementales conocidas, esen-
cialmente, por la configuración de la lengüeta de re-
fuerzo 12. La lengüeta de refuerzo 12 tiene, en efec-
to, una anchura máxima B que es mayor que la anchura b
de la tira central de la pieza elemental 1, determina-
15 da por los tramos 14, 17, 19, 22, 24 y 27, y sobresale
de la tira central por cada lado, en la medida s (véa
se figura 3) que, en el ejemplo de realización repre-
sentado, asciende aproximadamente a 0,5 mm.

La configuración de la lengüeta de refuerzo 12 se
20 distingue además de las piezas elementales conocidas por
el hecho de que sus bordes laterales 52 están redondea-
dos en forma de arco de círculo o biselados en direc-
ción hacia la línea de doblez 13 y hacia el borde li-
bre, tal como se ha señalado con puntos y trazos en
25 la figura 3.

El levantamiento de la pieza elemental 1 mediante
operaciones correspondientes de plegado, basculación y

1 pegado, para conformar la caja de cigarrillos 2, puede tener lugar en diversos órdenes de sucesión -que no importan, sin embargo, en el presente contexto-, teniendo en cuenta la operación de envasado realizada a la vez y la aplicación de una pieza insertada de cartón, prevista por regla general en una caja de cigarrillos de este tipo, para el refuerzo del tramo inferior de la caja de cigarrillos y para la conducción de los cigarrillos al estar abierta la tapa abatible.

5

10 En todo caso, las alas 46 se hacen bascular 90° hacia arriba, en torno a las líneas de doblez 44, y se hacen bascular 90° hacia arriba tanto las alas 43 en torno a las líneas de doblez 42 como las alas 48 en torno a las líneas de doblez 47, de modo que, al hacer bascular 90°

15 hacia arriba el tramo 24, la cara interior de éste viene a apoyarse contra la cara exterior de las alas 46. Después de una basculación ulterior del tramo 27 con las alas 48, en una magnitud de 90°, en torno a la línea de doblez 26, las caras interiores de las alas 48

20 se ponen en contacto con las caras exteriores de las alas 43 y pueden pegarse entre sí.

Para la conformación de la tapa abatible, las alas dobles 36/41 se hacen bascular 90° hacia arriba en torno a las líneas de doblez 34, y las alas 41 se hacen

25 bascular 90° hacia dentro en torno a las líneas de doblez 39, de modo que las caras exteriores de las alas 41 se ponen en contacto con la cara interior del tramo

1 17 hecho bascular hacia arriba. Después de una bascu-
lación de 90º del tramo 14 en torno a la línea de do-
blez 16 y una basculación de las alas 32 hacia dentro
y en torno a las líneas de dobléz 31, las caras inte-
5 riores de las alas 32 pueden pegarse a las caras exte-
riores de las alas 36.

Cuando la lengüeta de refuerzo 12 se aproxima a
la cara interior del tramo 14 basculando en torno a la
línea de dobléz 13, lo que tiene lugar, en un princi-
10 pio, antes de pegar las alas 32 a las alas 36, los tra-
mos centrales de los bordes 52 de la lengüeta de re-
fuerzo 12, que en relación con la anchura b del tramo
14 formador de la pared delantera 4 de la tapa abatí-
ble tienen un exceso de anchura B, se ponen en contac-
15 to a presión con las caras interiores de las alas 32 y,
al tener lugar esto, se ven deformados insignificante-
mente en sus tramos marginales con exceso de anchura,
de modo que la lengüeta de refuerzo 12 en la cara in-
terior del tramo 14 se ve retenida, por arrastre de
20 fricción de sus bordes laterales 52, en las caras in-
teriores de las alas 36, a la vez que, conveniente-
mente, se procura que la línea de dobléz 13 se doble
formando un canto vivo.

Aparte de esto, la lengüeta de refuerzo 12 se ve
25 retenida además por arrastre de forma. Para conseguir
esto, la longitud l del tramo 17 que forma la cara su-
perior 3 de la caja de cigarrillos 2 (y correspondien-

1 temente, para la conformación de un envase en forma de
paralelepípedo, también del tramo 24 que forma el fon-
do), es algo mayor que la anchura a de las alas latera
les y, por lo tanto, también de las alas 36, de modo
5 que el borde 53 de las alas 36, situado por fuera en
la pieza elemental 1 plana, se encuentra en estado ple
gado, debido a su ancho menor en comparación con la -
longitud l del tramo 17, a cierta distancia respecto a
la cara interior del tramo 14, es decir, que los bor-
10 des 53 de las alas 36 forman con la cara interior del
tramo 14 una hendidura, hacia el interior de la cuál
se pueden extender los tramos laterales exteriores de
los bordes laterales 52 de la lengüeta de refuerzo 12,
formando los bordes 53, por decirlo así, en cada caso
15 un hombro, detrás del cual atacan los tramos exterio-
res de los bordes laterales 52 de la lengüeta de re-
fuerzo 12 y contra los cuales la lengüeta de refuerzo
12 puede apoyarse adicionalmente al arrastre por fric-
ción eventualmente existente.

20 Esto puede apreciarse especialmente en las figu-
ras 4 a 7, que muestran la tapa abatible 8 en diver-
sas vistas, habiéndose provisto también los diversos
tramos de sus paredes, por razones de mejor comprensión,
de los signos de referencia que se refieren a la pieza
25 elemental.

Las figuras 4 y 7 muestran una vista en planta
superior sobre la tapa abatible 8, mirando perpendi-

1 cularmente sobre la cara interior de la cara superior
mientras que la figura 5 representa una vista en la
dirección de la flecha V de la figura 4, es decir, una
vista en planta superior sobre la cara interior de la
5 pared delantera 4 de la tapa abatible, y la figura 6
representa una sección según la línea de corte VI-VI
en la figura 5. Puede apreciarse que las alas 36 no
se extienden, con su borde 53, directamente hasta la
cara interior del tramo 14, sino que terminan a una
10 distancia s respecto a la cara interior del tramo 14,
de modo que se forma, entre el borde 53 de cada ala
36 y la cara interior del tramo 14, una hendidura ha
cia el interior de la cual se extiende en cada caso
un borde lateral 52 de la lengüeta de refuerzo 12, de
15 modo que se ve retenido con arrastre de forma por el
borde 53, formador de un hombro, de la correspondien-
te ala 36. Aparte de esto, los bordes laterales 52 de
de la lengüeta de refuerzo 12 han sido deformados in-
significativamente debido a su exceso de tamaño y se
20 apoyan cada uno, con arrastre por fricción, contra la
cara interior de un ala 32 que, juntamente con un ala
36, forma en cada caso una pared lateral 5 ó 6 de la
tapa abatible.

Debido a la configuración inventiva de la pieza
25 elemental es posible, por lo tanto, conformar una ca-
ja de cigarrillos con tapa abatible y con pared de-
lantera 4 de tapa abatible reforzada por una lengüeta

1 de refuerzo 12, en la que la lengüeta de refuerzo
no tiene que pegarse a la cara interior del tramo
14, sino en la que se puede conseguir un apoyo -
irreprochable de la lengüeta de refuerzo 12 contra
5 la cara interior del tramo 14 a través de un arras-
tre de forma y/o arrastre por fricción, de modo -
que, ahorrando a la vez la cola que había que uti-
lizar hasta ahora, se puede prescindir de un dis-
positivo de pegado correspondiente, con lo que se
10 puede conseguir que sea más corto el tiempo de pre-
paración, se puede impedir un ensuciamiento de las
conducciones de piezas elementales de empalme, se
pueden acortar los tiempos necesarios hasta ahora
para la limpieza y se mejora globalmente la efica-
15 cia de las máquinas a la vez que se reducen los cos-
tes de inversión.

Descrito que ha sido el objeto del presente
Modelo de Utilidad, se declara que lo que consti-
tuye la esencialidad y novedad del mismo, es lo
20 que se concreta en las siguientes:

REIVINDICACIONES

1

5

10

15

20

25

1.- Pieza elemental para una caja de cigarrillos en forma de paralelepípedo y hecha de cartón, cuya cara superior, juntamente con los tramos extremos superiores de la pared delantera y de las paredes laterales, así como, eventualmente, de la pared trasera, forma una tapa abatible que puede hacerse bascular hacia arriba, en torno a una línea de dobléz que, por la pared trasera, discurre paralela al fondo, desde una posición de cierre a una de apertura, y cuya pared delantera está reforzada, al menos en su tramo de borde inferior, por una lengüeta de refuerzo integral dispuesta en su cara interior, a la vez que dicha lengüeta de refuerzo, dispuesta en un extremo de la pieza elemental en forma de tira, está unida por medio de una línea de dobléz, al tramo que forma la pared delantera de la tapa abatible, caracterizada porque la lengüeta de refuerzo (12) tiene un ancho (B) que es mayor que el ancho (b) del tramo (14) que forma la pared delantera (4) de la tapa abatible.

2. - Pieza elemental según la reivindicación 1, caracterizada porque la lengüeta de refuerzo (12) es más ancha, aproximadamente en la magnitud del doble del grueso del cartón, que la anchura (b) del tramo (14) que forma la pared delantera (4) de la tapa abatible.

3.- Pieza elemental según las reivindicaciones 1 ó 2, caracterizada porque la lengüeta de refuerzo (12)

1 es aproximadamente 0,5 a 2 mm más ancha que la anchura (b) del tramo (14) que forma la pared delantera (4) de la tapa abatible.

5 4.- Pieza elemental según la reivindicación 3, caracterizada porque la lengüeta de refuerzo (12) es aproximadamente 1 mm más ancha que la anchura (b) del tramo (14) que forma la pared delantera (4) de la tapa abatible.

10 5.- Pieza elemental según una o varias de las reivindicaciones precedentes, caracterizada porque los bordes laterales (52) de la lengüeta de refuerzo (12), que discurren transversalmente a su línea de dobléz (13), están redondeados.

15 6.- Pieza elemental según la reivindicación 5, caracterizada porque los bordes laterales (52) de la lengüeta de refuerzo (12) están configurados en forma de arco de círculo.

20 7.- Pieza elemental según una o varias de las reivindicaciones precedentes, caracterizada porque los bordes laterales (52) de la lengüeta de refuerzo (12), que discurren transversalmente a la línea de dobléz (13), están biselados en dirección hacia la línea de dobléz (13) y hacia el borde libre de la lengüeta de refuerzo (12).

25 8.- Pieza elemental según una o varias de las reivindicaciones precedentes, destinada a una caja de cigarrillos cuyo tramo extremo superior de la pared

1 trasera forma parte de la tapa abatible, caracterizada
porque en los bordes laterales de los tramos (14,19)
que forman la pared delantera (4) y la pared trasera
(7) de la tapa abatible, bordes que están configura-
5 dos en cada caso como líneas de dobléz (31, 34), están
dispuesta, de manera en sí conocida, sendas alas late-
rales (32, 36) para formar las paredes laterales (5, 6)
de la tapa abatible, siendo la longitud (1) del tramo
(17) que forma la cara superior (3) y del tramo (24)
10 que forma el fondo (9), algo mayor que el ancho (a) de
las alas laterales (36) del tramo (19) que forma la pa-
red trasera (7) de la tapa abatible, de modo que los
bordes exteriores (53) de las alas laterales (36), en
estado plegado, se encuentran respecto a la cara inte-
15 rior del tramo (14) que forma la pared delantera (4) -
de la tapa abatible, a una distancia (a) que es aproxi-
madamente idéntica al grueso del cartón.

9.- PIEZA ELEMENTAL PARA UNA CAJA DE CIGARRILLOS,
según se describe en la presente memoria que consta
20 de 20 páginas mecanografiadas y dibujos adjuntos.

Madrid, 14 de Diciembre de 1982

EL AGENTE:

Julio Herrera

P. P. P.

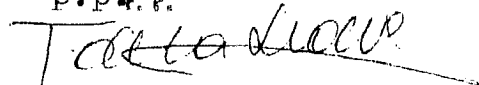

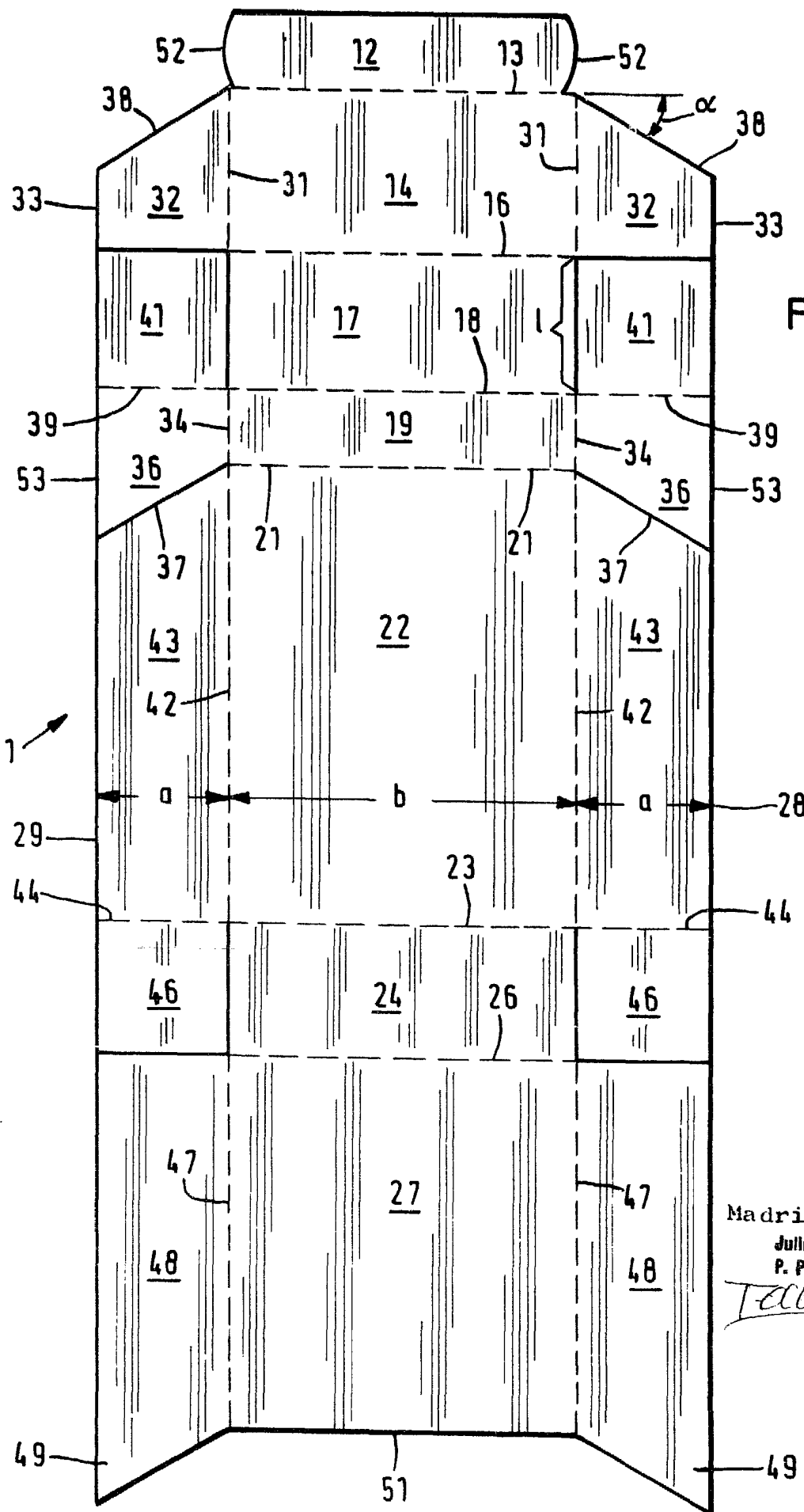

Fig. 1



Madrid, 14-12-82
Julio Herrero
P. P.
Tall Cardia

Fig.6

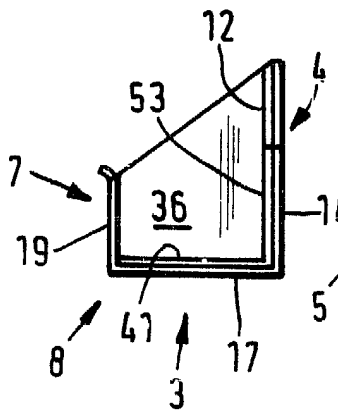

Fig.5

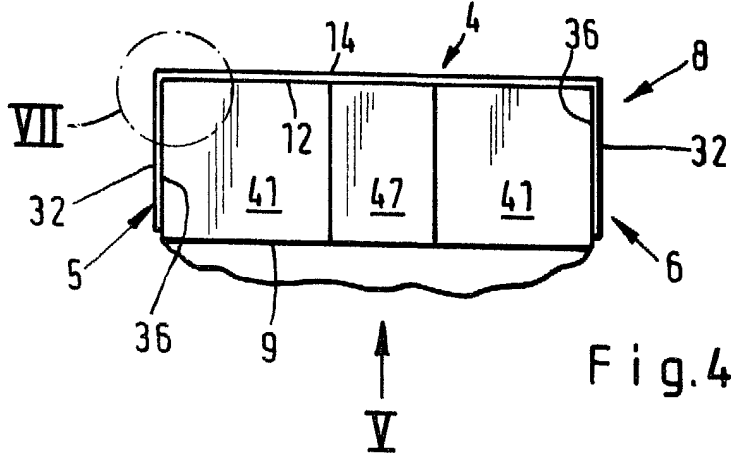
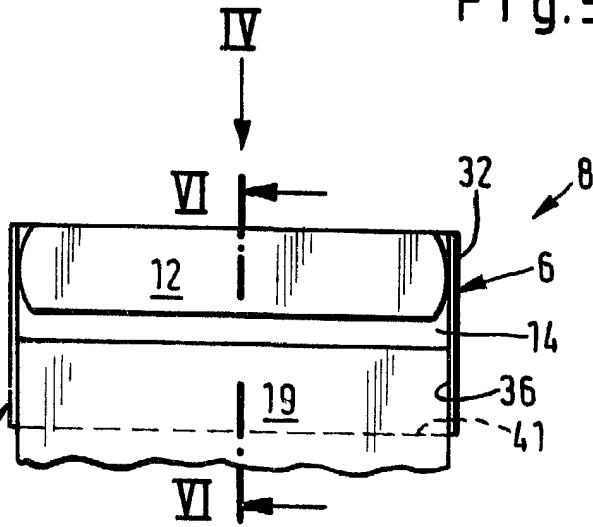

Fig.4

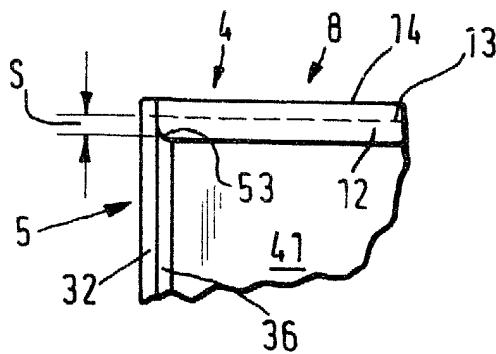

Fig.7

Madrid, 14-12-82

Julio Herrera
P. P.

Julio Herrera