



269142

269142

P A T E N T E D E I N V E N C I O N

cuyo privilegio se solicita para España y sus posesiones
a favor de:

DON EDUARDO GAZTAMBIDE GASULL

de nacionalidad española, residente en Madrid, calle Val -
verde 19, para:

"PERFECCIONAMIENTOS INTRODUCIDOS EN CAJONES DESLIZANTES
"PARA MUEBLES METALICOS".-

=====

MEMORIA DESCRIPTIVA



269142

5 El presente registro de Patente de Invención, concierne como su enunciado indica, unos perfeccionamientos introducidos en cajones deslizantes, para muebles metálicos, de acuerdo con la descripción detallada que de los mismos se realiza, debiendo interpretarse siempre este concepto en su más amplio sentido y nunca en limitativo.-

10 Este resultado industrial mejora notablemente todo cuanto sobre le particular se conoce actualmente, tanto por sus sencillez constructiva, como de aplicación, funcionamiento, duración, resistencia, indeformabilidad, estética y economía, determinando una perfecta clasificación de las fichas o documentos contenidos en el cajón, gaveta o batea.-

15 Para mejor comprensión de este objeto, se adjunta a la presente memoria descriptiva, una hoja de planos en la que a título de ejemplo, se representan todas y cada una de las partes que lo forman y relación que guardan entre sí.-

20 En dicha hoja de planos se aprecian las siguientes referencias :

FIGURA PRIMERA.- La misma representa una vista en perspectiva de un cajón totalmente montado y apto para su utilización.-

En la misma se aprecian las siguientes referencias:

25 1.- Estructura propiamente dicha del cajón metálico, de forma y dimensiones ajustadas a los usos de utilización, -racional.-

30 2.- Parte frontal del cajón constituido por una chapa metálica que comporta el tarjetero -3- y el tirador -4.-

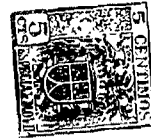

-3-
289142

5.- Refuerzo periférico superior de varilla situado para matar el canto vivo, del barde del cajón.-

35 6.- Cajeadado posterior central y superior que en combinación con la sección de varilla -5-, forma un medio de agarre del cajón.-

7.- Elemento compresor deslizante que permite la presión conveniente de la ficha o documentos archivados

40 8.- Chapa que actúa en medio deslizante al compresor -7- y constituida respectivamente por un doble perfilado -9- de sección curva y los cortes -10- de proyección oblicua.-

45 FIGURA SEGUNDA.- La misma representa una vista en perspectiva de la chapa de fondo del cajón constituido por una placa metálica que presenta en sentido longitudinal, dos perfilados curvados que determinan una perfecta base de sustentación.-

En la misma tenemos :

11.- Placa propiamente dicha.

12.- Perfiles longitudinales.

50 FIGURA TERCERA.- Corresponde a una vista en perspectiva anterior del compresor.

En la misma tenemos :

7.- Compresor propiamente dicho.

55 13.- Pestañas en número de dos, de forma semicircular que se deslizan sobre los canales -9- de la placa -8- según la ilustración de la figura primera.

FIGURA CUARTA.- Indica una perspectiva posterior de dicho compresor.

En la misma tenemos :

60 14.- Guías oblicuadas que corren a través de los cortes -10- de la placa -8- representados en la figura primera

FIGURA QUINTA.- Corresponde a una vista lateral del

-4- 269142



compresor, seccionado parcialmente.

65

En la misma tenemos :

7.- Compresor.

13.- Pestañas deslizantes en los perfiles -9--.

14.- Correderas oblicuadas ajustadas en los cortes -10-, de la chapa -8-.

70

15.- Plano anterior del compresor, cuya parte superior va doblada angularmente para formar estructura con la placa solidaria.

16.- Placa posterior del compresor que asimismo presenta otro plegado superior para ajuste en la chapa -15- y formar un solo cuerpo.

75

17.- Resorte interior previsto entre las placas -15- y -16- y que permiten un efecto de compresión del material clasificado así como bloqueo del compresor en cualquier punto del recorrido sobre los perfiles correspondientes de la chapa -8- mencionada.

80

Descritas suficientemente las partes que constituyen el objeto de la presente invención, se hace constar expresamente que cualquier modificación que se introduzca en la misma, tanto en formas, dimensiones o clase de material empleado, se considerará incluida dentro de esta protección, en tanto que no altere o modifique esencialmente su finalidad característica.

85

NOTA

Por último se declaran de novedad y propia invención las siguientes :

90

REIVINDICACIONES

18.- Perfeccionamientos introducidos en cajones deslizantes para muebles metálicos, caracterizados esencialmente porque al propio cajón, gaveta o batea se le dota en su parte superior y periféricamente para matar

95



269142

100 el canto vivo, de una varilla de sección circular, fijada permanentemente, existiendo en la parte central superior y media del cajón un corte curvado que representa un asidero complementario, comprendiendo en su parte anterior otro asa rectangular y un indicador de referencias,

105 2ª.- Perfeccionamientos introducidos en cajones deslizantes para muebles metálicos, caracterizados esencialmente porque al cajón se le dota en su base de sustentación de una chapa a base de dos perfiles de sección curvada longitudinales, existiendo en superposición otra chapa con un especial perfilado constituido por secciones curvas longitudinales y cortes oblicuos de igual proyección que representan guías deslizantes y de seguridad de un compresor del material clasificado.-

110 3ª.-Perfeccionamientos introducidos en cajones deslizantes para muebles metálicos, caracterizados esencialmente por comprender un compresor propiamente dicho, constituido por una caja metálica formada por dos chapas superpuestas y dotada de pestañas de cierre estructural comportando intermedio un resorte de presión y presentando cada placa en su parte inferior dos pestañas curvas deslizantes en los canales a tal fin constituidos en el fondo del cajón y dos elementos rígidos oblicuados adaptables y desplazables en cortes acondicionados en dicha chapa, pudiendo bloquearse este compresor en cualquier punto de su recorrido.-

120 4ª.-PERFECCIONAMIENTOS INTRODUCIDOS EN CAJONES DESLIZANTES PARA MUEBLES METÁLICOS.-

125 Todo ello tal y como se describe en el cuerpo de la presente Memoria descriptiva, se reivindica en su nota y se representa a título de ejemplo en la adjunta hoja de planos.



269142

Esta memoria descriptiva consta de seis hojas foliadas
y mecanografiadas por una sola de sus caras y a dos espacios.

Madrid 14 de julio 1961.

[Handwritten signature]

269142

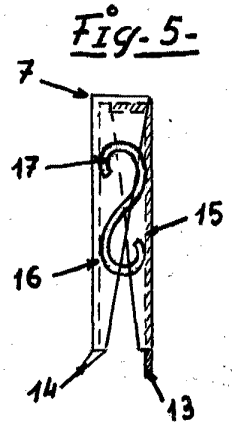
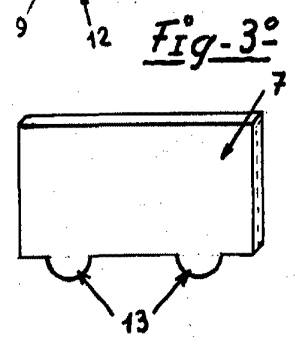
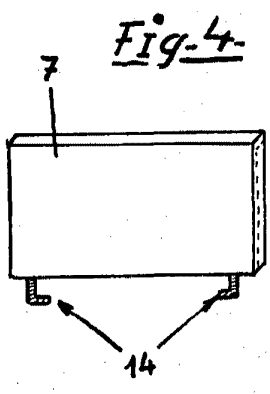
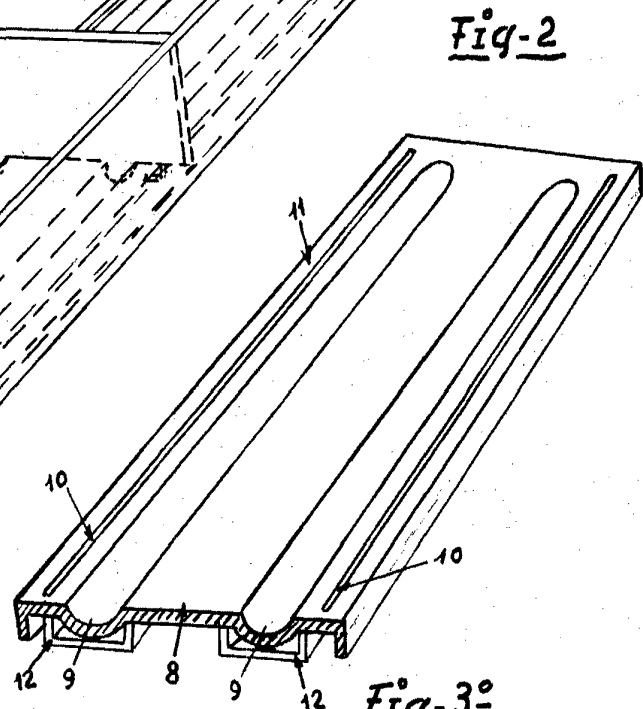
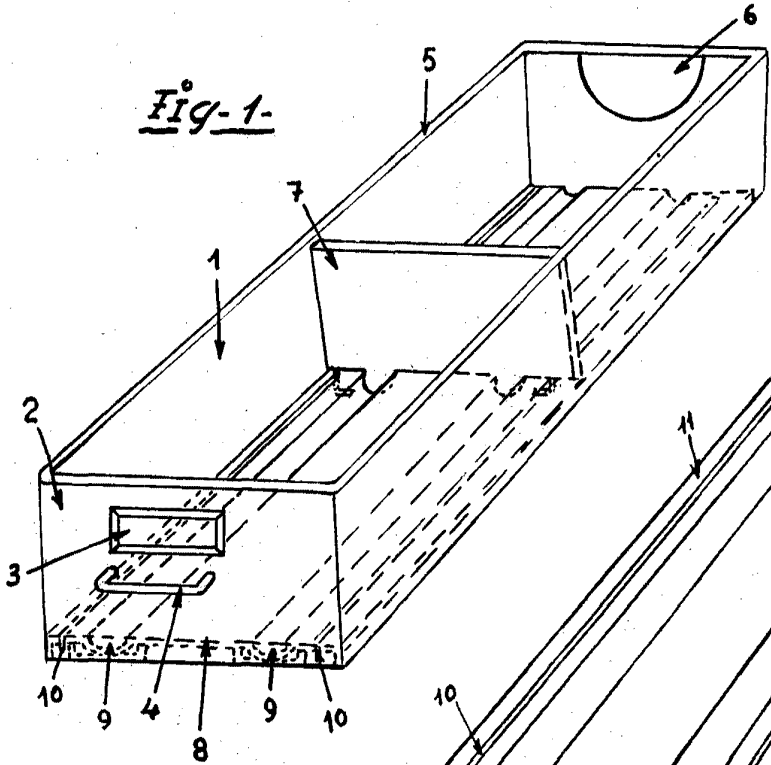

Madrid Julio 1961