

10	ES	11	26 9 14 1	10	Y
21		22	FECHA DE PRESENTACION		
			13. DIC. 1982		



ESPAÑA

MODELO DE UTILIDAD 16 JUL. 1983

30	PRIORIDADES:	32	FECHA	33	PAIS
31	NUMERO				
17	FECHA DE PUBLICIDAD	81	CLASIFICACION INTERNACIONAL		
			D21H 1/00 // B32 B 29/00		
54	TITULO DE LA INVENCIÓN				
	"REVESTIMIENTO ESTRATIFICADO PARA ARTICULOS DE PAPELERIA Y SIMILARES"				
71	SOLICITANTE (S)				
	SOCIEDAD GENERAL DE HULES, S.A.				(JJ/SM. Nº 60)
	DOMICILIO DEL SOLICITANTE				
	Calle Barcelona, 3-5-Aptdo, 9, GAVA, Barcelona				
72	INVENTOR (ES)				
73	TITULAR (ES)				
74	REPRESENTANTE				
	D. ALFONSO DIEZ DE RIVERA				(MOD. - 6.026)

Esta solicitud se refiere a materiales de revestimiento y, más particularmente, a un material de revestimiento estratificado en tres capas formando un bloque, para confección de artículos de papelería, imprenta, carpentería y marroquinería.

5

Se conocen revestimientos de esta clase formados por hojas independientes, soldadas en sus bordes solamente, quedando la superficie intermedia de las láminas componentes sin adherirse entre sí, formándose con el tiempo y uso arrugas y deformaciones del objeto forrado o revestido, con los consiguientes inconvenientes de aspecto y deterioro de los mismos.

10

El objeto de esta solicitud evita estos inconvenientes, ya que este revestimiento, al estar formado por tres láminas soldadas en toda su extensión: una primera capa de base de material plástico, rígido o flexible, que confiere una mayor resistencia y duración al objeto confeccionado; una segunda capa de material plástico impresa, o gofrada, a uno o varios colores y dibujos; y una tercera capa de material plástico transparente, formando las tres capas una banda compacta en toda su superficie, dando a los objetos confeccionados o revestidos con este material una mayor duración y mejor aspecto estético.

15

20

A continuación se describirá el estratificado de revestimiento de esta solicitud con referencia al dibujo adjunto, cuya única figura muestra un corte de una banda continua de este material, indicándose en ella con el 1 la capa de material vinílico (cloruro de polivinilo), rígido o flexible, que forma la base o respaldo de dicho material estratificado. Con el 2 se muestra la capa o lámina interme

25

30

5 día de material vinílico flexible que estará impresa o gofrada con diversos dibujos y colores. Con el 3 se muestra la capa transparente de material vinílico flexible que forma la parte externa del bloque. Todas las capas descritas forman un solo bloque homogéneo laminado o estratificado en continuo en un tren de dobladoras-gofradoras para hojas calandradas de PVC rígidas o flexibles.

10 Como se ha dicho anteriormente, las principales ventajas de revestimiento estratificado consisten en su mayor duración y resistencia al uso, mejor terminación y vistosidad de los objetos confeccionados con este revestimiento y el ahorro de tiempo y costes de confección que representa para los fabricantes de objetos de papelería, carpentería, imprenta y marroquinería con respecto al sistema aplicado actualmente en estos sectores.

15

20

25

30

REIVINDICACIONES

Los puntos que como característica de novedad se presentan para que sean objeto de esta solicitud de Modelo de Utilidad en España, por VEINTE años, son los que se recogen en las reivindicaciones siguientes:

1º.- Revestimiento estratificado para artículos de papelería y similares, caracterizado por estar constituido por tres capas, una capa de soporte o respaldo de material plástico, rígido o flexible, otra intermedia impresa a uno o varios colores y dibujos y una tercera de material plástico transparente que forma la cara vista, todas ellas formando un solo bloque compacto.

2º.- Revestimiento según la reivindicación 1º, caracterizado porque la capa intermedia puede estar gofrada.

3º.- Revestimiento según una cualquiera de las reivindicaciones anteriores, caracterizado porque la capa intermedia puede estar impresa a uno o varios colores y gofrada a la vez.

4º.- "REVESTIMIENTO ESTRATIFICADO PARA ARTICULOS DE PAPELERIA Y SIMILARES".

Tal y como se ha descrito en la Memoria que antecede, representado en los dibujos que se acompañan y para los fines que se han especificado.

1

Esta Memoria consta de cuatro hojas escritas
a máquina por una sola cara.

Madrid, 21. MAR 1983

P.A.

Alfonso Díez de Rivera
Por Foder,



5

10

15

20

25

30

2
3
4
5
6
7
8
9

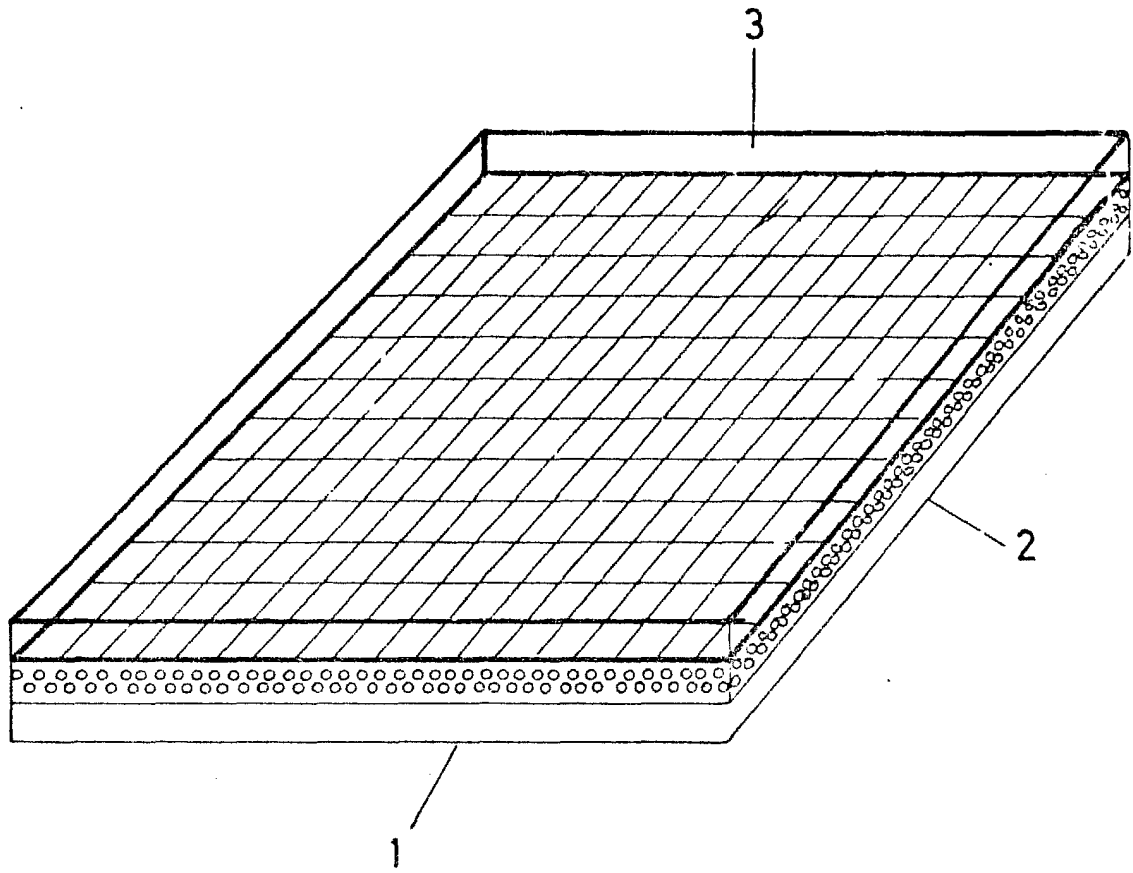

FIG. 1

Alfonso Diez de Rivera
Por el autor,

[Handwritten signature]