

ES

NUMERO

269133

Y

16 JUL. 1983

FECHA DE PRESENTACION

5.10.1981



ESPAÑA

MODELO DE UTILIDAD

<p>30 PRIORIDADES:</p> <p>31 NUMERO</p> <p>80-32392</p>	<p>32 FECHA</p> <p>8.10.1980</p>	<p>33 PAIS</p> <p>Gran Bretaña.</p>
---	----------------------------------	-------------------------------------

<p>37 FECHA DE PUBLICIDAD</p>	<p>38 CLASIFICACION INTERNACIONAL</p> <p>F06 B 7116</p>
-------------------------------	---

34 TITULO DE LA INVENCION

"UNA DISPOSICION DE TIRA DE OBTURACION Y GUIA CON FORMA ACANALADA"

39 SOLICITANTE (S)

DRAFTEX DEVELOPMENT AG

DOMICILIO DEL SOLICITANTE

Schönbühl 3, 6300 Zug, SUIZA

40 INVENTOR (ES)

Werner Kruschwitz y Helmut Ginster

41 TITULAR (ES)

42 REPRESENTANTE

D. ALBERTO DE ELZABURU MARQUEZ (P.-78.552)

CCF.

El invento se refiere a tiras o burletes de obturación y guía en forma de canal. Por ejemplo, pueden utilizarse realizaciones del invento como canales de obturación y guía de ventanilla en carrocerías de vehículos de motor.

De acuerdo con el invento, se crea una tira de obturación y guía en forma de canal que comprende un primer canal externo hecho de material flexible y dentro del cual está montado un segundo canal interno hecho de material flexible.

De acuerdo con el invento, se crea también una disposición de canal de obturación y guía de ventanilla, que comprende un canal externo hecho de material plástico y en el que están completamente empotrados medios de portador o soporte de metal y un canal interno hecho de material de caucho y montado y situado dentro del canal externo para proporcionar una superficie de obturación y guía para el cristal de la ventanilla.

Se describirán ahora disposiciones de canal de ventanilla que incorporan el invento, a título de ejemplo solamente, con referencia a los dibujos diagramáticos que se acompañan, en los que:

La figura 1 es una vista en sección en perspectiva de una de las disposiciones de canal de ventanilla montada en un canal de soporte en una carrocería de vehículo;

La figura 2 es una vista en sección transversal, a escala ampliada, de la disposición de canal de ventanilla de la figura 1; y

Las figuras 3 y 4 son vistas en perspec-

tiva de refuerzos o portadores de metal que pueden ser incorporados en las disposiciones de canal de ventanilla.

Las disposiciones a describir ahora más específicamente son para uso en la construcción de carrocerías de vehículos de motor, tal como para obturar y guiar el cristal movable de la ventanilla en una puerta de la carrocería de un vehículo de motor.

Como se muestra en las figuras 1 y 2, la disposición de canal de ventanilla se monta en posición en la puerta de la carrocería de un vehículo de motor introduciéndola en un soporte de metal rígido 10. Como se muestra en la figura 1, el soporte 10 comprende partes interna y externa 10A y 10B. El lado que mira hacia fuera de la parte externa 10B está cubierto por una tira de ajuste 10C.

La disposición de canal de ventanilla tiene dos partes en forma de canal; un canal externo 12 hecho de material plástico y un canal interno 14 hecho de material de caucho, véase particularmente la figura 2. El canal de plástico 12 tiene labios de agarre 16 y 18 que corren a lo largo del lado exterior de las paredes laterales opuestas del canal. Cada uno de estos labios está hecho de material plástico y es enterizo con el resto del canal 12 y está situado junto a un rebajo longitudinal respectivo 20, 22.

Las regiones 12A, 12B de las paredes laterales del canal 12, junto a su boca, están dobladas hacia arriba y luego hacia atrás a lo largo de los lados exteriores de las paredes laterales, para proporcionar ranuras longitudinales 23, 24.

El canal de plástico 12 contiene un portador de refuerzo de metal 26. Puede utilizarse cualquier

5 forma adecuada para el portador de metal 26. Por ejemplo, puede comprender una serie de elementos de refuerzo de metal en forma de U dispuestos lado a lado para definir un canal y conectados entre sí por eslabones de conexión flexibles, o posiblemente no conectados entre sí. Sin embargo, en lugar de ello el portador de metal 26 podría estar hecho de alambre pasado en bucles de una parte a otra a través del portador. La finalidad general del portador es proporcionar rigidez y refuerzo al canal de plástico 12 y hacer posible que sea mantenido con más seguridad dentro del soporte de metal 10. Sin embargo, se describirán en lo que sigue otras finalidades del portador de metal.

10 La figura 3 muestra una forma particular que puede tomar el portador 10. Como se muestra, el portador comprende en este caso una serie de elementos transversales en forma de U 28 que están unidos entre sí por eslabones de conexión 32.

15 La figura 4 muestra otra forma que puede tomar el portador de metal 10. En este caso se ilustra como comprendiendo una serie de elementos en forma de U 33 que están conectados entre sí por eslabones de conexión 34 que están inclinados respecto del eje longitudinal del portador. Además, una cinta o hilo 42 puede correr por toda la longitud del portador.

20 Como se muestra en las figuras 1 y 2, el portador de metal 10 está completamente empotrado dentro del material plástico del canal de plástico 12, y este proceso de empotramiento empotrará también la cinta de plástico 42 en el caso del portador mostrado en la figura 4. El proceso de empotramiento puede realizarse por extrusión

25

30

utilizando un extrusor de cruceta.

El canal de caucho 14 es considerablemente más delgado (por ejemplo, 1,5 mm de espesor) que el canal de plástico 12 y no contiene ningún refuerzo de metal.

Como se muestra, está dotado con labios obturadores enterizos dirigidos hacia dentro 44, 46 que corren por toda la longitud del canal en las paredes laterales que miran hacia dentro del mismo. Las superficies externas de los labios 44, 46 así como el lado interno de la base del canal de caucho 14 están cubiertas con un flozado 47.

El canal de caucho 14 puede ser mantenido en posición dentro del canal de plástico 12 de cualquier manera adecuada. Por ejemplo, puede asegurarse en él mediante adhesivo, continuamente por todas sus longitudes mutuas o a intervalos a lo largo de las mismas. Sin embargo, en lugar de ello, el canal de caucho podría ser mantenido en posición colocándolo en un rebajo apropiadamente configurado que corra a lo largo del lado interno del canal 12.

Cuando la disposición de canal de ventanilla está montada en posición dentro del soporte de metal 10, como se muestra en la figura 1, las paredes laterales 10C y 10D de la parte interna 10A encajarán en las ranuras 23, 24 definidas por las partes externas dobladas de las paredes del canal de plástico, a fin de hacer un ajuste apretado. Además, los labios de agarre 16, 18 proporcionan un agarre de fricción hermético en los lados internos de las paredes 10C, 10D y son parcialmente introducidos a presión en los rebajos 20, 22 en los lados externos de las paredes del canal de plástico. De este modo, la disposición

alrededor de la abertura de la ventanilla, y la disposición de canal de ventanilla puede formarse previamente con una unión o uniones a inglete situadas y configuradas para adaptarse a tal esquina o esquinas, como se muestra en X en la figura 1. Con tal tipo previamente formado de construcción, es particularmente deseable que la disposición sea dimensionalmente estable y exacta de manera que ajuste correctamente en el marco de la ventanilla y en el soporte 10 para el cual está diseñado. La estabilidad dimensional proporcionada por el portador de metal 26 es particularmente ventajosa en este caso. Además, la forma de portador mostrada en la figura 4 es ventajosa a causa de que su limitada compresibilidad permite algún ajuste dimensional para satisfacer las tolerancias.

El uso de una forma doble de construcción que emplea canales tanto de plástico como de caucho, es ventajoso por una serie de razones.

El canal de caucho 14 es de diseño muy sencillo, mucho más sencillo de lo que sería si toda la disposición de canal de ventanilla estuviera hecha de caucho, y puede ser fabricado, por tanto, por un proceso de extrusión que emplea una hilera muy sencilla (o una hilera múltiple que extruye más de un canal de caucho simultáneamente).

El uso de un canal externo de plástico 12 es ventajoso a causa de que el material de plástico puede ser extruído fácilmente alrededor del portador de metal 26, puede ser dispuesto para ser coloreado, si se desea, con la finalidad de mejorar el aspecto, y puede disponerse fácilmente para soportar una tira de ajuste, tal como una tira brillante de material metalizado.

Además, hay ventajas cuando se utiliza una construcción previamente formada, como se ha descrito en lo que antecede, que lleva consigo una o más esquinas a inglete X, figura 1. Es mucho más fácil formar tales esquinas a inglete en un canal de plástico que en un canal de caucho, a causa de que el canal de plástico puede ser cortado a inglete y las dos partes ser unidas entre sí mediante una sencilla operación de soldadura como en 50 en la figura 1. Si se requiere una junta a inglete entre dos partes del canal de caucho, es necesaria una operación de vulcanización mucho más compleja, que normalmente lleva consigo el uso de moldes costosos. Con la forma de disposición de canal de ventanilla ilustrada, sólo es necesario proporcionar una junta a inglete (en 50, figura 1) en el canal de plástico 12; en la esquina resultante el canal de caucho 14 puede ser simplemente cortado a fin de proporcionar dos partes que se encuentran en la esquina, aunque en realidad separadas; el espacio libre entre tales partes no es, desde luego, una desventaja a causa de que el canal de plástico unido que las soporta proporciona una junta continua o burlete contra la irtemperie.

El portador de metal 26 tiene la ventaja adicional de que reduce la posibilidad, que puede ocurrir con un canal de ventanilla no reforzado, de que el canal de ventanilla llegue a deformarse y sea desplazado por la presión ejercida sobre él por el cristal de la ventanilla cuando el último sea movido a su posición cerrada.

REIVINDICACIONES

5 Los puntos que como característica de novedad se presentan para que sean objeto de esta solicitud de Modelo de Utilidad por VEINTE años, son los que se recogen en las reivindicaciones siguientes:

10 1ª.- Una disposición de tira de obturación y guía con forma acanalada, que comprende un canal hecho de material flexible y caracterizada porque un segundo canal interno hecho de material flexible está montado dentro del canal externo.

15 2ª.- Una disposición según la reivindicación 1ª, caracterizada porque el canal externo está hecho de material plástico y el canal interno está hecho de caucho.

20 3ª.- Una disposición según la reivindicación 2ª, caracterizada porque el canal externo incluye un portador de refuerzo, tal como de metal.

4ª.- Una disposición según la reivindicación 3ª, caracterizada porque el portador es de un tipo que resiste los cambios en la dimensión longitudinal del canal externo.

25 5ª.- Una disposición según cualquier reivindicación precedente, caracterizada porque el canal interno está asegurado dentro del canal externo mediante adhesivo o por colocación mecánica dentro de él.

30 6ª.- Una disposición según cualquier reivindicación precedente, caracterizada por labios de obtura

ción que corren longitudinalmente a lo largo de las superficies exteriores de las paredes laterales del canal externo para aplicarse herméticamente y con fricción a un soporte rígido en el que está montada en el uso la disposición de canal de ventanilla.

7ª.- Una disposición según la reivindicación 6ª, caracterizada porque los labios corren a lo largo de rebajos de configuración complementaria en las superficies exteriores de las paredes laterales del canal de plástico, de manera que los labios penetran al menos parcialmente en los rebajos cuando se monta el canal de plástico sobre dicho soporte rígido.

8ª.- Una disposición según cualquier reivindicación precedente, caracterizada porque las paredes laterales del canal externo se extienden en direcciones curvadas para hacer que unas partes corran hacia atrás a lo largo de las superficies exteriores de las paredes laterales del canal externo para definir con ello ranuras longitudinales respectivas para recibir partes de dicho soporte rígido.

9ª.- Una disposición según cualquier reivindicación precedente, caracterizada porque el canal interno está provisto de labios de obturación y guía que corren por toda la longitud de las superficies que miran hacia dentro de sus paredes laterales para aplicarse a las superficies opuestas de un cristal de ventanilla en el uso.

10ª.- Una disposición según la reivindicación 9ª, caracterizada porque las superficies de estos labios que se aplican al cristal de la ventanilla en el uso y/o la superficie interior de la base del canal de caucho

están floccadas.

11ª.- Una disposición según cualquier reivindicación precedente, caracterizada porque ella y otra tira similar están montadas juntas para formar una junta de esquina a inglete, en la que los canales externos de las dos tiras están cortados a inglete y unidos entre sí por soldadura, y en la que los canales internos de las dos tiras se encuentran sustancialmente en la esquina, pero no están unidos entre sí.

12ª.- "UNA DISPOSICION DE TIRA DE OBTURACION Y GUIA CON FORMA ACANALADA".

Tal y como se ha descrito en la memoria que antecede, representado en los dibujos que se acompañan y con los fines que se han especificado.

Esta Memoria consta de diez hojas escritas a máquina por una sola cara.

Madrid, 05. OCT. 1982

P.A.

Alberto de Elizaburu
Por Poderes



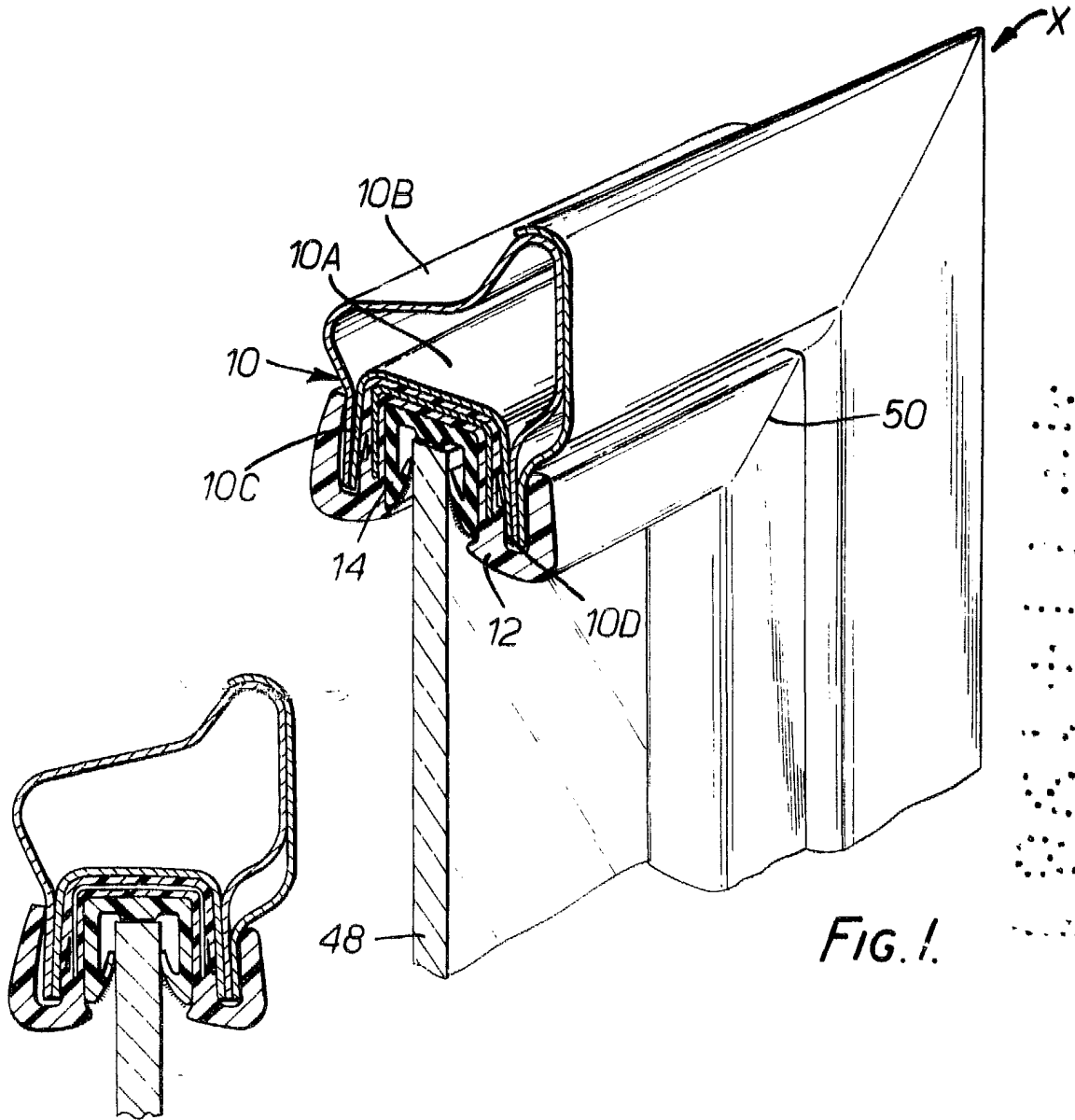

FIG. 1.

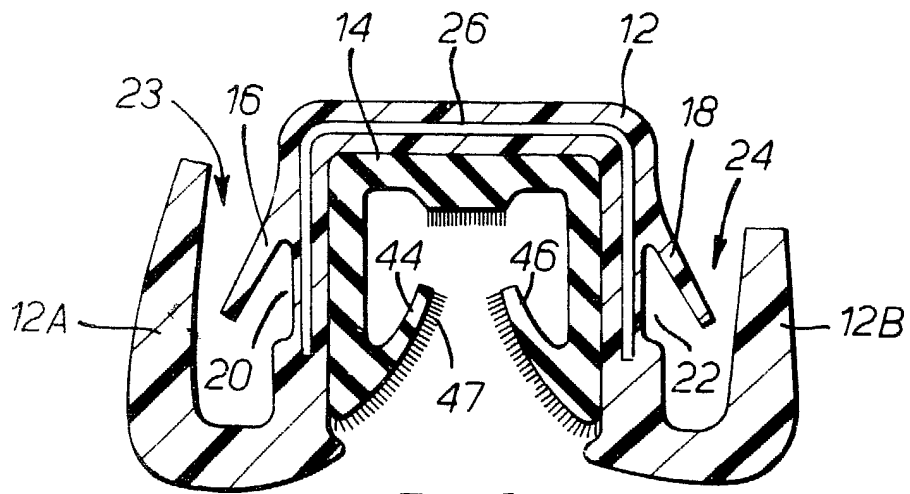

FIG. 2.

Alberto de Elzaburu
Por Pedro

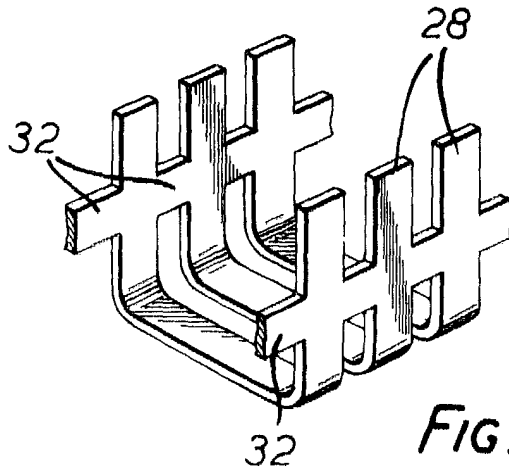

FIG.3.

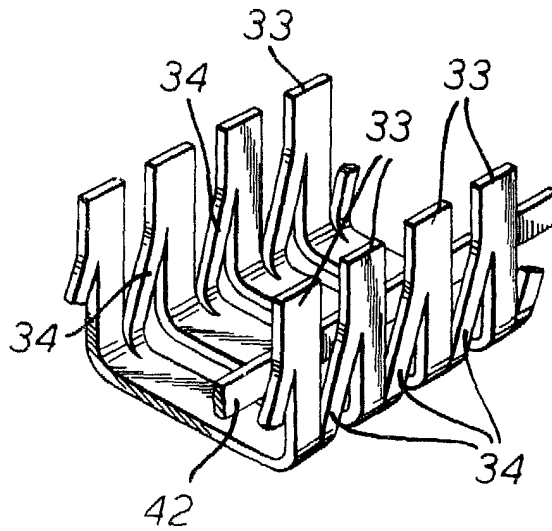

FIG.4.

Alberto de Eizaburu
Por Poder, 