



ESPAÑA

19 ES 21 22	NUMERO 268995	10 Y
	FECHA DE PRESENTACION 6 DIC. 1982	

MODELO DE UTILIDAD

16 JUN. 1983

30 PRIORIDADES: 31 NUMERO P 31 49 037.9	32 FECHA 11 Diciembre 1.981	33 PAIS ALEMANIA
---	--------------------------------	---------------------

47 FECHA DE PUBLICIDAD	51 CLASIFICACION INTERNACIONAL E04H 5/08 / E04B 1/68
------------------------	---

54 TITULO DE LA INVENCIÓN "DISPOSITIVO DE ESTANCACION DE CUBIERTAS EXTERIORES"

60 SOLICITANTE (S) Dr.h.c. ARTUR FISCHER

DOMICILIO DEL SOLICITANTE WALDACHTAL/TUMLINGEN (Alemania) Weinhalde, 34
--

72 INVENTOR (ES) el solicitante

73 TITULAR (ES) Dr.h.c. ARTUR FISCHER
--

74 REPRESENTANTE M.V. DE LA TORRE 003(5)

- Memoria Descriptiva -

El presente invento se refiere a un estancamiento de los extremos y de las juntas de cubiertas exteriores - de invernaderos, de naves ó bien de otros edificios similares, las cuales están compuestas por placas, sobre todo por
5 placas de doble nervadura.

Hasta la presente, la estancación de las juntas de dos placas se realizó por medio de un perfil en forma de "H" en el que se encuentran cogidas las dos caras frontales de las placas, que se extienden de forma paralela entre si.
10 Por motivos técnicos de montaje es necesario montar en primer lugar las placas para, después de ello, colocar los perfiles en forma de "H" ,desde un lado, sobre las caras frontales que se extienden en sentido longitudinal. Ello exige la aplicación de una fuerza muy elevada, y no puede reali-
15 zarse bajo ciertas circunstancias, en lugares poco apropiados. Además, según este conocido método, no es posible efectuar ningún estancamiento por los extremos de una cubierta exterior que esté compuesta por placas.

Otra forma de estancación consiste en el hecho de que en las juntas y en los extremos se pegan unas cintas de lámina. Pero este procedimiento tiene el inconveniente - de que en un plazo muy corto se producen fallos en la estan-
20 queidad debido a la inclemencia del tiempo, por las dilataciones de las placas así como a causa de otros fenómenos similares. Por añadidura, las láminas de esta clase no están en condiciones de asimilar, sin sufrir daños, las grandes -
25 dilataciones térmicas de las placas, sobre todo al tratarse de unas placas de doble nervadura que estén hechas de polícarbonato.

30 El presente invento tiene por objeto crear un es-

pueden presentar, a título de ejemplo, en el vertice de un
tejado ó bien en la unión entre el tejado y la cubierta ex-
terior, o pared que se encuentra dispuesta en el sentido ver-
tical. Existe por añadidura, la posibilidad de esanqueizar
5 también en aquellos extremos de la cubierta exterior, en los
que se dispone tan sólo de un riel para la colocación a pre-
sión de la cinta. En estos lugares, la cara longitudinal de
la cinta, la cual no está colocada a presión, se coloca por
encima de la construcción de soporte, sobre los cimientos ó
10 bien sobre otros soportes similares, y la misma -caso de ser
necesario- es atornillada, pegada ó fijada de cualquier otro
modo.

De acuerdo con una ampliación para la forma de rea-
lización de la presente invención, el perfil de unión del --
15 riel en forma de "U" puede estar realizado como una regleta
despullada ó destalonada, mientras que el perfil antagónico
de la cinta puede estar realizado en la forma de una ranura
despullada. Gracias a la despulladura se obtiene una unión -
que resiste también a unas elevadas cargas del viento.

20 Además, la cinta tiene previstas unas plegaduras -
en dirección longitudinal, gracias a las cuales, la cinta es-
tá en condiciones de compensar también variaciones muy impor-
tantes que se produzcan en la juntura como consecuencia de -
la dilatación térmica de la placa.

25 Finalmente, y según otra ampliación más de la for-
ma de realización para el presente invento, la cinta puede -
tener una junta labiada que se llega a apoyar sobre la placa
La placa y el riel en forma de "U" están hechos, por regla -
general, de una materia plástica rígida como es, por ejemplo
30 el policarbonato. Con ello, sin embargo, no se puede evitar

del todo algunas faltas de estanqueidad entre las placas y -
el brazo exterior del riel en forma de "U", sobre todo cuan-
do se trata de construcciones curvadas. No obstante, por me-
dio del labio de junta elástica de la cinta, el cual llega a
5 apoyarse sobre la cara exterior de la placa, queda asegurada
la estanqueidad.

Finalmente, un nervio está dispuesto en la base --
del riel en forma de "U". Por medio de este nervio se consi-
gue que se produzca una rendija o ligera separación entre la
10 base del riel en la forma de "U" y la cara forntal de la pla-
ca. Esta rendija sirve para la evacuación del agua de vapor
condensado y del agua de lluvias que, en su caso, pudiera en-
trar todavía por algúnos puntos con falta de estanqueidad.

Algunos ejemplos para la realización del presente
15 invento se explican por medio del modelo seccionado de la cu-
bierta exterior de un invernadero, que se representa en el -
plano adjunto.

El estancamiento de la juntura de dos placas -1- -
está representado en la cubierta exterior del tejado. Sobre
20 las caras frontales -2- -que se encuentran dispuestas juntas
entre si- de las placas de doble nervadura -1- que están he-
chas de policarbonato, se han colocado unos rieles en forma
de "U" -3-. Por susbrazos exteriores, los rieles en forma de
"U" -3- van provistos de un perfil de unión realizado en for-
25 ma de regleta destalonada -4-. Sobre estas regletas -4- se -
ha colocado a presión una cinta elástica -5- que hecha, por
ejemplo, de un material similar a la goma y la que, para es-
ta finalidad, está equipada en la zona de sus dos bordes lon-
gitudinales, con un correspondiente perfil antagónico que --
30 realizado como una ramura despullada -6-. Con el fin de po--

der asimilar también unas mayores dilataciones de las pla--
cas -1-, las cuales se producen como consecuencia de las va
riaciones en la temperatura, la cinta -5- posee en su direc
ción longitudinal unas plegaduras -7-. Para impedir que en
5 tre la superficie exterior de las placas -1- y el brazo ex
terior de los rieles en forma de "U" penetre el agua de llu
via, la cinta -5- va provista, adicionalmente, de una junta
labiada -8- que se coloca a tope sobre la superficie exte--
rior de las placas. A causa del nervio -9-, que está dis---
10 puesto en el fondo del riel en forma de "U", resulta una --
rendija -10- entre el fondo y la cara frontal de la placa.
En esta rendija -10- se acumula el agua de vapor condensado
y, en su caso, el agua de lluvia que todavía pueda entrar,
para ser evacuadas de la misma.

15 El mismo estancamiento también puede ser aplicado
para la juntura angular -11- dispuesta en la unión entre el
tejado y la pared vertical. Gracias a la elasticidad de la
cinta -5-, se puentea sin ninguna dificultad la posición an
gular.

20 El estancamiento de la cubierta exterior en la zo
na de los cimientos -12- se consigue por el hecho de que --
aquella cara longitudinal de la cinta, que no se encuentra
unida con el riel en forma de "U" -3-, se coloca por encima
de los cimientos -12- y es, en su caso, fijada.

25 Para efectuar la fijación de la cubierta exterior
-constituida por placas de doble nervadura -1- sobre la es
tructura portante -13-, compuesta por los perfiles se pue
den colocar sobre la estructura portante unos tirantes -14-
que están constituidos, por ejemplo, por barras redondas, -
30 para ser fijados mediante unos zunchos correspondientes. --

Por medio de los estribos en forma de "U" -16-, que están fijados en las placas -1-, las polacas pueden ser colgadas ahora en estos tirantes -14-.

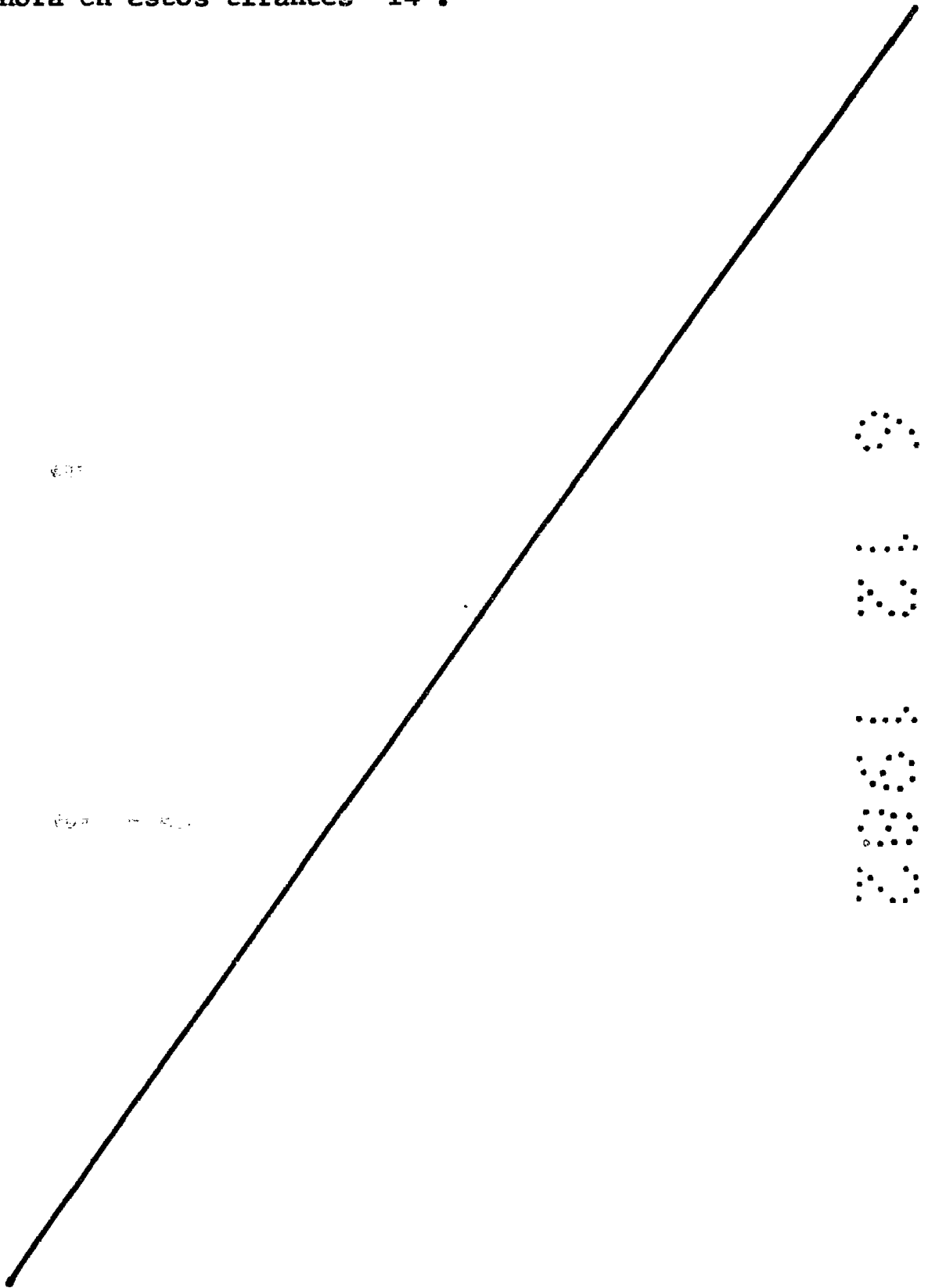

- REIVINDICACIONES -

- 1a.- Dispositivo de estancación de cubiertas exteriores, --
las cuales están compuestas por unas placas, ante todo por
las placas de doble nervadura; caracterizado porque compren-
den en combinación un riel en la forma de "U" enchufable --
5 por las caras frontales de las placas y que va provisto de
un perfil de unión y una cinta elástica que con el riel pue-
de ser unida mediante un perfil antagónico que está adapta-
do al perfil de unión del riel en la forma de "U".
- 2a.- Dispositivo conforme a la reivindicación 1a, caracteri-
10 zado porque el perfil de unión del riel en la forma de "U" -
es realizado como una regleta despullada, mientras que el --
perfil antagónico de la cinta es realizado en forma de una -
ranura despullada.
- 3a.- Dispositivo conforme a la reivindicación 1a, caracteri-
15 zado porque la cinta posee unas plegaduras en dirección lon-
gitudinal.
- 4a.- Dispositivo conforme a la reivindicación 1a, caracteri-
zado porque la cinta tiene una junta labiada que se apoya so-
bre la placa.
- 20 5a.- Dispositivo conforme a la reivindicación 1a, caracteri-
zado porque en el fondo del riel en forma de "U" se encuen-
tra dispuesto un nervio.
- 6a.- "DISPOSITIVO DE ESTANCACION DE CUBIERTASEXTERIORES".-

Consta la presente memoria descriptiva de ocho ho-
jas numeradas y mecanografiadas por una sola cara a las que
se acompañan una de planos para su mejor comprensión.

Madrid,

8 DIC. 1902

M. V. DEL...
P. P.

José Pérez Collado

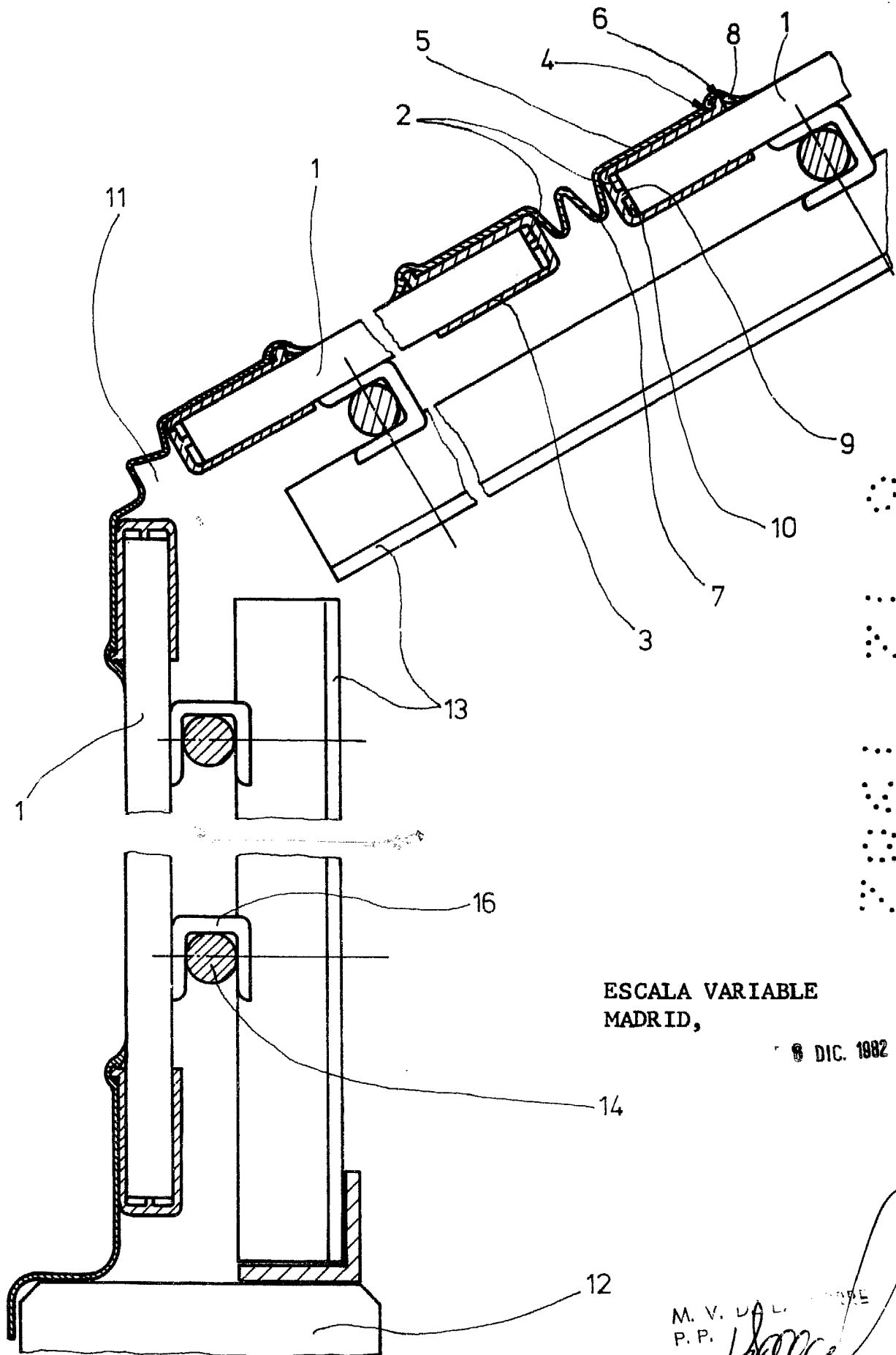

ESCALA VARIABLE
MADRID,

8 DIC. 1982

M. V. D. L. ...
P. P.

[Signature]
José Pérez Collado