



ESPAÑA

(19) ES (11) (21) (22)	NUMERO 268995 (10) Y
	FECHA DE PRESENTACION 6 DIC. 1982

MODELO DE UTILIDAD

16 JUN. 1983

(30) PRIORIDADES:	(31) NUMERO	(32) FECHA	(33) PAIS
-------------------	-------------	------------	-----------

(47) FECHA DE PUBLICIDAD	(51) CLASIFICACION INTERNACIONAL B65D 85/78
--------------------------	--

(54) TITULO DE LA INVENCIÓN "ENVASE PARA HELADOS Y SIMILARES"
--

(61) SOLICITANTE (SI) D. Jaime BAUCCELLS Reig
--

DOMICILIO DEL SOLICITANTE BARCELONA - Secretario Coloma, 48
--

(72) INVENTOR (ES)

(73) TITULAR (ES)

(74) REPRESENTANTE D. Alfonso Durán Olivella

MEMORIA DESCRIPTIVA

El presente Modelo de Utilidad se refiere a un envase perfeccionado, destinado a contener temporalmente helados y otros productos alimenticios, con la finalidad de mantener a éstos en las mejores condiciones de conservación y de integridad formal.

5. Son características del nuevo envase su simplicidad de estructura, que permite su fabricación a un precio moderado, y la eficacia de su acción protectora de los helados u otros productos contenidos, ya que éstos quedan perfectamente aislados contra agentes mecánicos que podrían suponer una contaminación de su contenido o bien una deformación de su estructura, lo que redundaría evidentemente en una pérdida de las cualidades más importantes del producto contenido.

10. El envase que se describirá es del tipo formado a base de una lámina delgada de material sintético, tal como el poliestireno, que por deformación termoplástica irreversible adquiere la forma característica. Se conocen envases del tipo y uso mencionados, que suelen adolecer del inconveniente de su escasa resistencia, produciéndose fácilmente deformaciones de los contenedores por efecto de su manejo durante el transporte, las cuales repercuten desfavorablemente en el contenido.

15. El envase perfeccionado objeto de este Modelo de Utilidad elimina los inconvenientes mencionados y proporciona un sistema sencillo y práctico para contener y proteger un helado o producto alimenticio similar, sin merma de la

ligereza y la economía que deben caracterizar un recipiente de la clase citada.

Otra ventaja del nuevo envase es que el rasgado de su estructura para la liberación del contenido se efectúa mediante una operación sencilla que da lugar inmediatamente a la rotura del contenedor, sin riesgo para el contenido.

Para facilitar la explicación, se acompaña a la presente memoria unos dibujos en los que se ha representado, a título de ejemplo ilustrativo y no limitativo, un caso de realización de un envase para helados y similares, según los principios de las reivindicaciones.

En los dibujos:

La figura 1 es una sección meridiana del nuevo recipiente, en la que se aprecia su estructura de construcción, y la figura 2 es una proyección en planta, en la que se ve su dispositivo de rasgado inicial.

La figura 3 muestra el dispositivo de rasgado una vez iniciado éste en orden a la liberación del contenido.

El nuevo envase consiste en un cuerpo -1- de configuración troncocónica y aplanada, de conicidad muy débil, provisto en su embocadura de un reborde periférico -2-, y en su fondo de un pliegue -3- de sección en V. El fondo -4- está provisto ventajosamente de una pluralidad de salientes -5- que refuerzan dicha parte y a la vez sustentan adecuadamente la pieza de helado o similar, que puede descansar sobre el fondo directamente o bien con interposición de un disco de un material adecuado.

Es característico del presente Modelo que el

reborde -2 formado en la embocadura superior defina las zonas -6- y -7- de mayor anchura, así como el entrante -8- entre ellas, con el fin de iniciar el rasgado de la estructura, el cual se facilita mediante un entrante vertical que define las dos estrechas zonas -9- y -10-, de suerte que, aplicando a las solapas -6- y 7- un esfuerzo de tracción, según la flecha de la figura 3, se produce la separación de las mismas y el comienzo del rasgado del material, que permite la inmediata liberación del contenido.

10. Todo cuanto no afecte, altere, cambie o modifique la esencia del envase descrito, será variable a los efectos del actual Modelo.

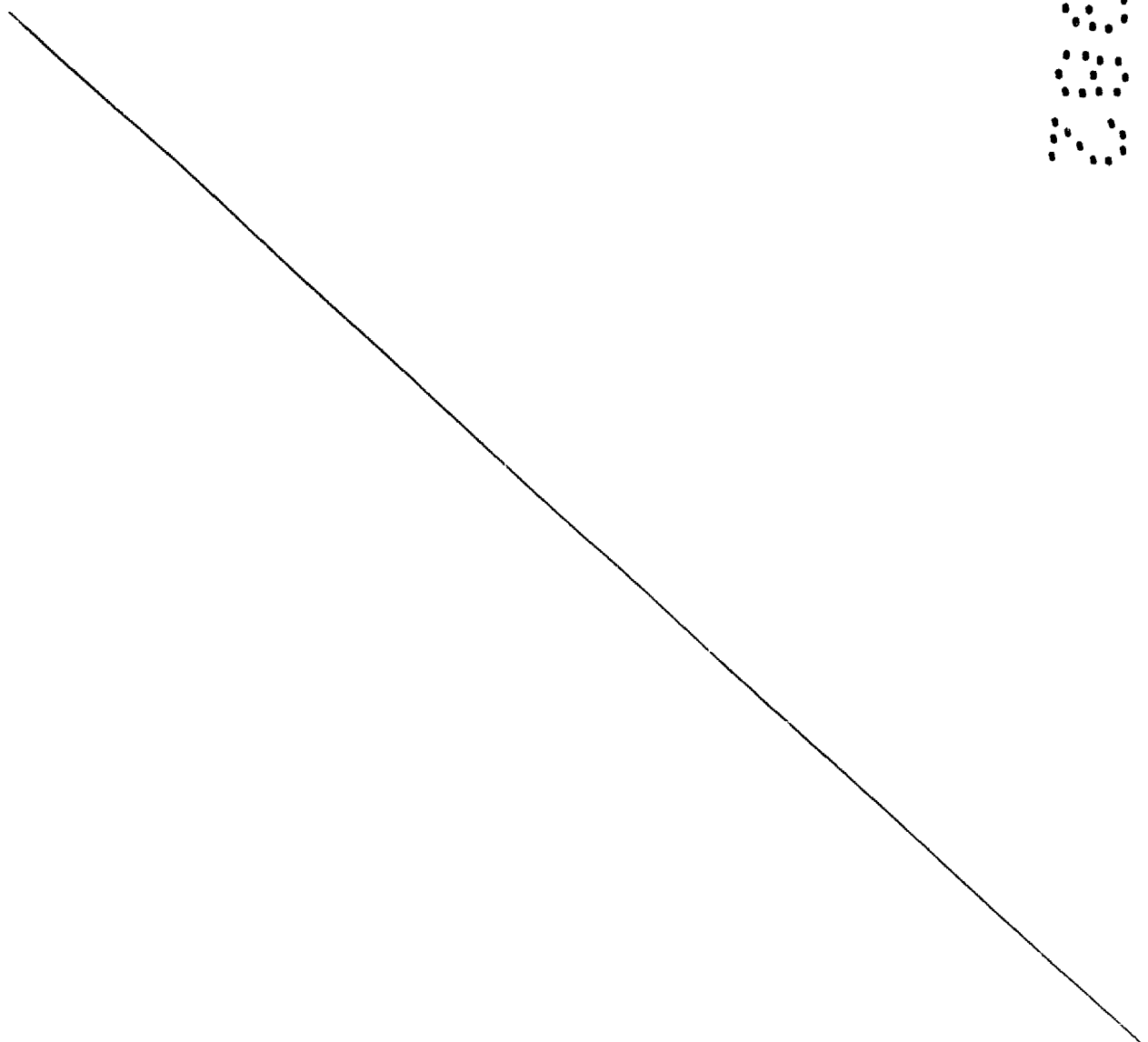

N O T A.

Se reivindica como objeto de este registro por Modelo de Utilidad:

1.- Envase para helados y similares, del tipo de estructura laminar delgada y configuración regular aplanada, caracterizado esencialmente porque la corona de reborde en la embocadura se ensancha para definir dos zonas simétricas de mayor anchura, separadas por un entrante central destinado a iniciar un efecto de rotura por tracción, extensible al cuerpo del envase, el cual comporta al efecto una línea vertical en su superficie lateral determinante de una zona de menor resistencia.

Sean cuales fueren las circunstancias que concurran en la esencialidad del Modelo de Utilidad definido en la anterior reivindicación, cuyo objeto es:

2.- "ENVASE PARA HELADOS Y SIMILARES".

Consta la presente memoria de cuatro hojas foliadas mecanografiadas por una sola cara y de los dibujos unidos a la misma.

Barcelona, 6 DIC. 1982

P.A. de D. Jaime BAUCCELLS Reig.

ALFONSO LU. ARI

P. P.

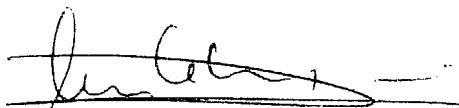

Alfonso Lu's A. Durán Moya

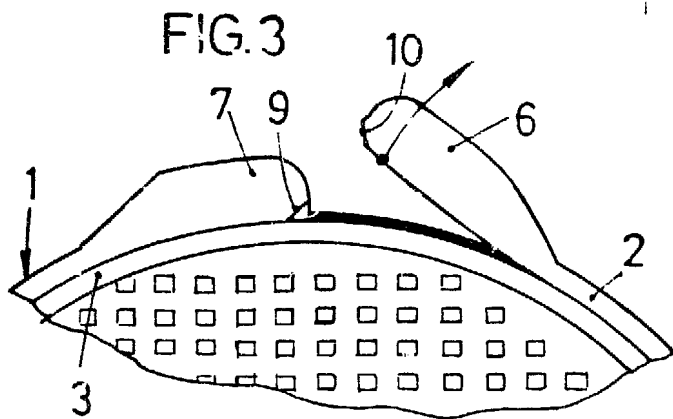
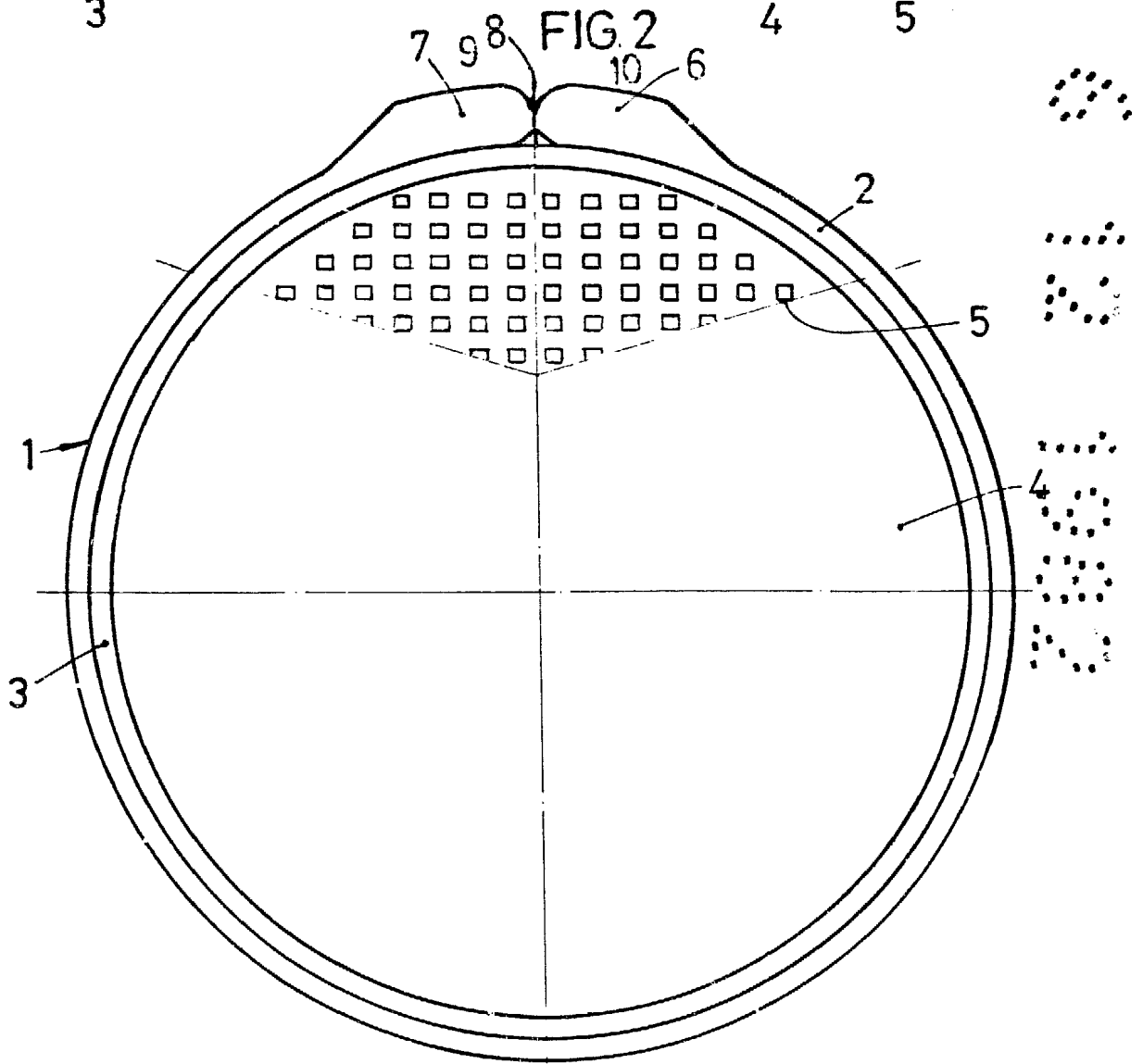
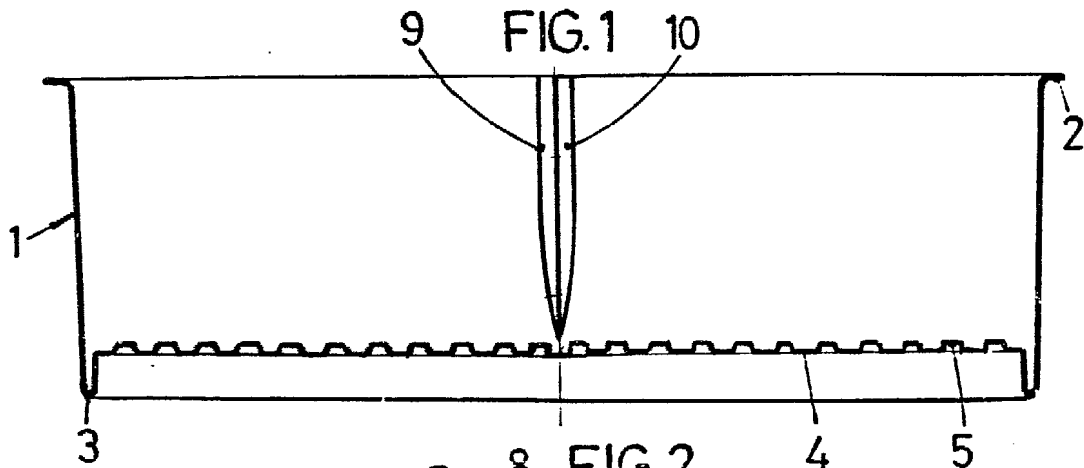

ESCALA VARIABLE

BARCELONA, 6 DIC. 1982
 P.A.
 ALFONSO DURÁN
 p. p.

Fdo.: Luis A. Durán Moya