



ESPAÑA

ES

11

21

22

NUMERO

2688889

Y

FECHA DE PRESENTACION

1 JUN. 1983

MODELO DE UTILIDAD

1 JUN. 1983

<p>30 PRIORIDADES:</p> <p>31 NUMERO</p>	<p>32 FECHA</p>	<p>33 PAIS</p>
---	-----------------	----------------

<p>47 FECHA DE PUBLICIDAD</p>	<p>51 CLASIFICACION INTERNACIONAL</p> <p>A 45 C 11/2<sup>4</sup></p>	
-------------------------------	--	--

<p>54 TITULO DE LA INVENCIÓN</p>	<p>"Estuche combinado para puzzles"</p>	
----------------------------------	---	--

<p>71 SOLICITANTE (S)</p>	<p>Sallent Hermanos, S. A.</p>	
---------------------------	--------------------------------	--

<p>DOMICILIO DEL SOLICITANTE</p>	<p>Sabadell (Barcelona), Picanyol, 11</p>	
----------------------------------	---	--

<p>72 INVENTOR (ES)</p>		
-------------------------	--	--

<p>73 TITULAR (ES)</p>	<p>la solicitante</p>	
------------------------	-----------------------	--

<p>74 REPRESENTANTE</p>	<p>Antoni Guilleumas Brosa</p>	
-------------------------	--------------------------------	--

- El presente modelo de utilidad se refiere a un estuche combinado para puzzles, que se caracteriza por permitir el acondicionamiento de un puzzle en una de sus partes, mientras que en otra aloja un texto, eventualmente provisto de imágenes alusivas, constituyéndose además el estuche propiamente dicho, o cuerpo envolvente de los elementos anteriormente citados, en parte integrante del conjunto evocador de la historia desarrollada en los repetidos elementos.
- 5.
10. Se caracteriza esencialmente el estuche objeto de la invención por estar constituido por un cuerpo en forma de edificio, que se abre en dos mitades al girar éstas sobre la línea posterior definida por el plano de simetría, y una vez soltado un fiador que coincide con un elemento simulado de cierre del edificio, concretamente una puerta, permitiendo dicho cuerpo, una vez abierto en la forma indicada, el fácil acceso a las caras internas, normalmente ocultas, de cada una de las dos mitades, a fin de extraerles, respectivamente, el puzzle y un texto plegado en zig-zag.
- 15.
- 20.

25. Para mejor comprensión de la presente memoria descriptiva, se acompañan unos dibujos en los que, esquemáticamente y tan sólo a título de ejemplo, se representa un caso práctico de realización de un estuche de acuerdo con las características de la invención.

En dichos dibujos, la figura 1 es una vista exterior en perspectiva del estuche cerrado, pero con

el fiador o medio de cierre abierto; y la figura 2 es una vista del estuche abierto, mostrando el contenido de cada una de sus dos mitades.

5. De conformidad con los mencionados dibujos, el estuche combinado para puzzles está formado por una caja hueca, de cartón o similar, que adopta la configuración que muestra la figura 1, es decir de una casa o edificio, aunque también pudiera ser cualquier otro elemento de estructura similar, relaciona-  
10. ble con la temática del puzzle y del texto en él contenidos.

La mencionada caja se caracteriza por encontrarse bipartida, como muestra la figura 2, formando dos mitades iguales y simétricas, que pueden separarse  
15. angularmente sobre una arista común 1, definida por el plano de simetría de la caja.

De ambas mitades, una de ellas, la 2 en el dibujo, es propiamente la contenedora del puzzle visible a través de una ventana 4 practicada en la  
20. cara interna de la mencionada mitad 2.

La otra mitad, 5, aloja un texto --cuento, historia o similar-- impreso en una tira de cartulina o similar 6, plegada en zig-zag y que puede ser extraída  
25. fácilmente para su lectura u observación a través de la ventana 7.

Para mantener las dos mitades de la caja, 2 y 5, cerradas y adosadas entre sí por su cara interna, y con los respectivos puzzle 3 y texto 6 conveniente-

mente alojados en su interior, en posición de no uso, se ha previsto en la parte exterior de la caja un fiador o medio de cierre 8, coincidente con uno de los elementos grafiados en aquélla, como por ejemplo una puerta, provisto de una lengüeta 9, introducible en la correspondiente ranura 10, practicada en la mitad de la caja contraria a la que presenta unida la puerta 7.

Como se desprende fácilmente de lo expuesto, la novedad del modelo estriba en el hecho de que la caja o estuche se constituye en un elemento complementario del complejo educativo-lúdico constituido por el puzzle 3 y el texto 6, aumentando el poder sugestivo del conjunto y no siendo, como hasta el presente, un mero complemento estático y utilitario, sin conexión con el contenido y destinado simplemente a proteger éste en los períodos de no uso.

Serán independientes del objeto de la invención los materiales, formas y dimensiones, tanto absolutas como relativas del estuche descrito y sus partes, representación adoptada en cada caso, características de los elementos en él contenidos y, en general, todo cuanto no altere, cambie o modifique su esencialidad.

REIVINDICACIONES

1. Estuche combinado para puzzles, que se caracteriza por el hecho de estar constituido por un cuerpo en forma de edificio, que puede abrirse en dos mitades al girar éstas sobre la arista posterior común definida por el plano de simetría, y una vez soltado un fiador que coincide con un elemento simulado de cierre del edificio, como por ejemplo una puerta, permitiendo esta disposición, una vez abierto el conjunto en la forma indicada, el fácil acceso a unas amplias aberturas practicadas en las caras internas, normalmente ocultas, de ambas mitades, para extraerles, respectivamente, el puzzle y un texto plegado en zig-zag en ellas alojados.

2. Estuche combinado para puzzles.

15. La presente memoria consta de cinco hojas foliadas, escritas por una sola cara.

Madrid, a

SALLENT HERMANOS, S. A.  
p.a.

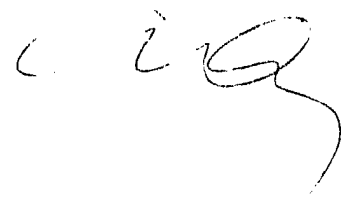

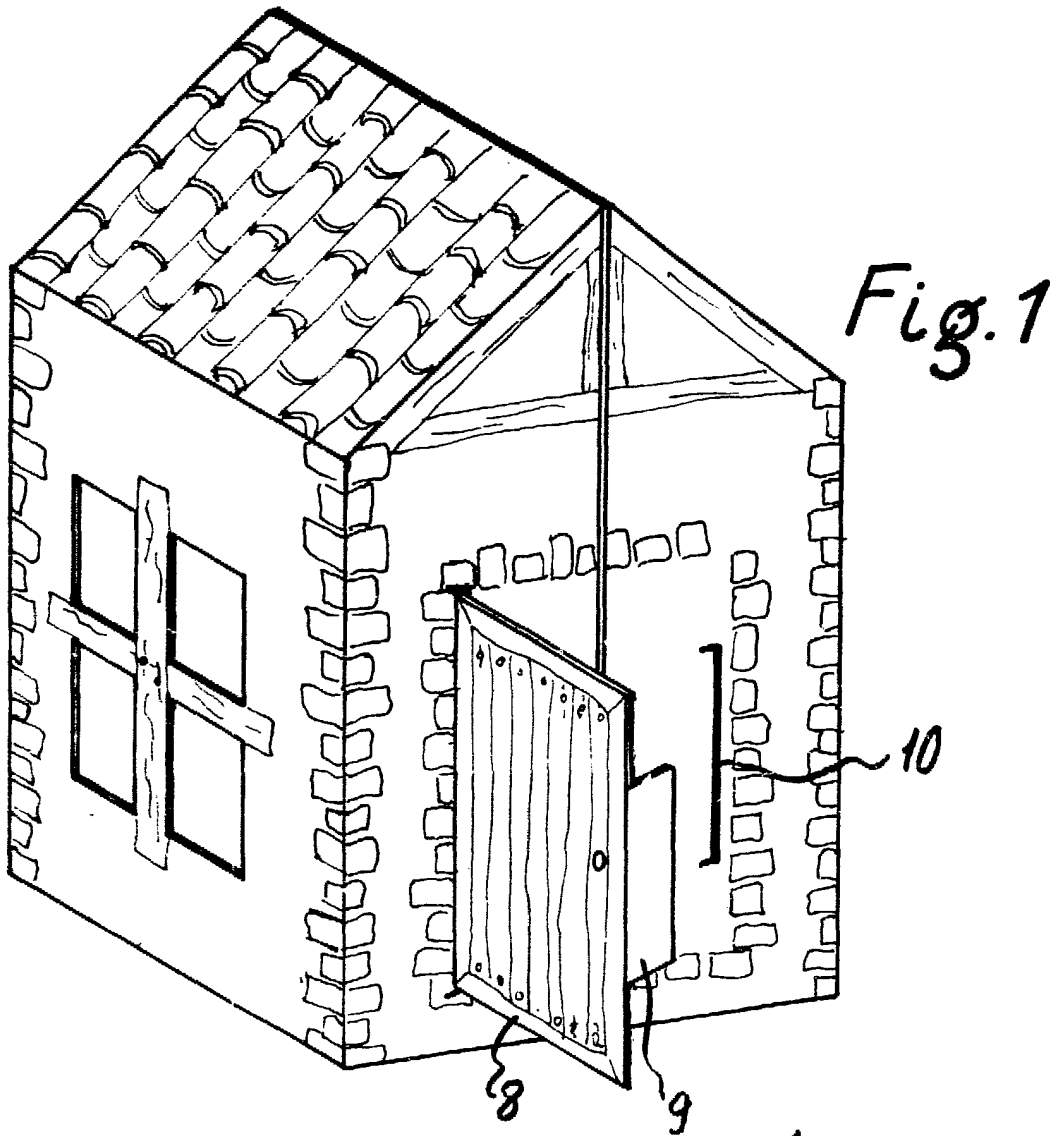

Fig. 1

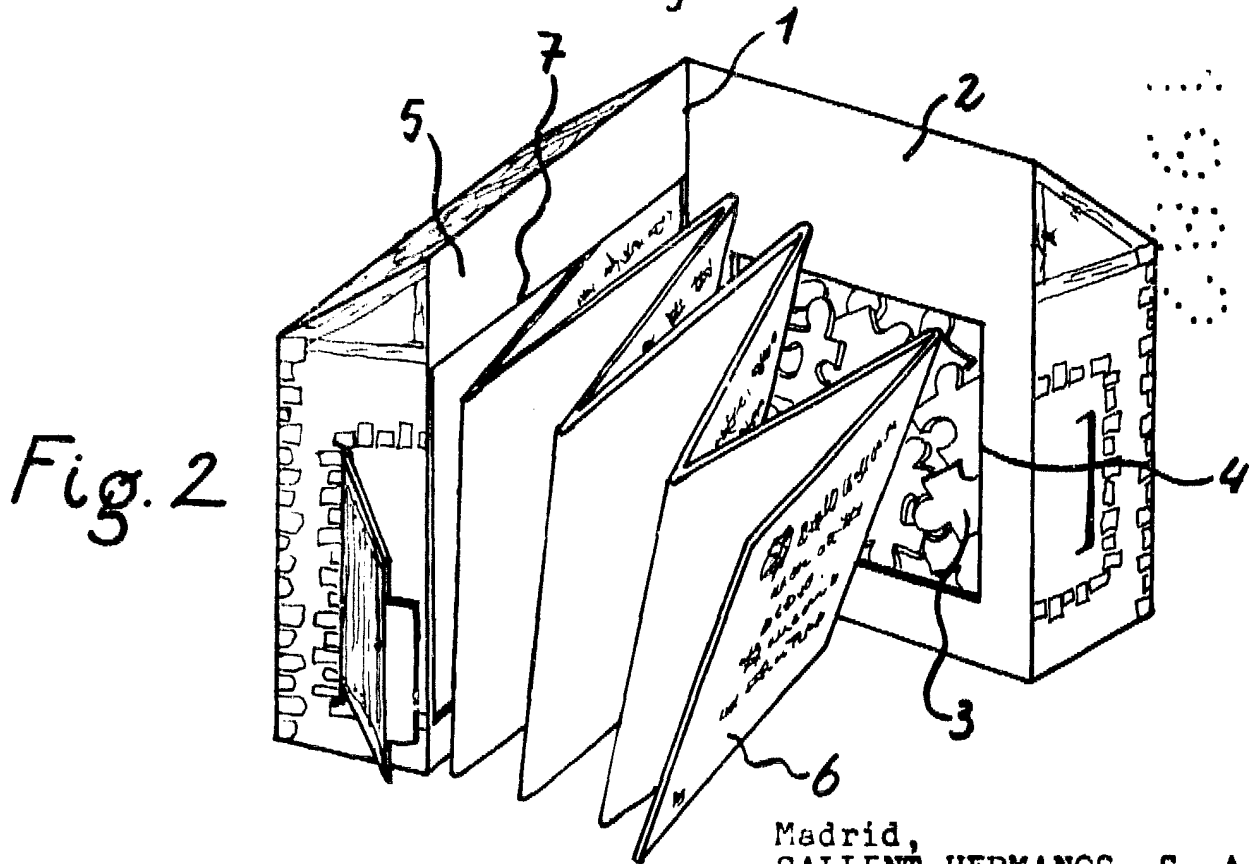

Fig. 2