

268870



268870

MEMORIA      DESCRPTIVA

Correspondiente a una Patente de Introducción cuyo registro se solicita por diez años.

A favor de

Sanchiz Busno, S.A., de nacionalidad española.

Residente en VITORIA.-Arana, 23

por:

"UNA BOMBA ROTATIVA"

---



Este invento se refiere a una bomba rotativa, en la cual el rotor está provisto de una pluralidad de aspas o apéndices flexibles, cuyos bordes externos ajustan con la superficie interna de la caja de la bomba al girar el rotor.

5.- Uno de los fines de este invento es el de proporcionar una nueva bomba rotativa del tipo de aspas flexibles, en la cual se ha previsto una superficie inclinada o de leva para flexionar cada una de las aspas en sucesión, según gira el rotor, construyendo así una cámara para expeler el fluido por el orificio de salida de la bomba.

10.-

Otro objeto es el de proporcionar una bomba rotativa del carácter indicado, que es de construcción simple, económica de fabricar y efectiva en su funcionamiento.

15.- Del plano que se acompaña, de la descripción detallada que sigue y de las reivindicaciones que al final figuran, podrán deducirse otras finalidades.

En el plano:

La fig. 1ª es una vista seccional transversal de la bomba.

20.- La fig. 2ª, es una vista seccional tomada sobre la línea 2-2 de la fig. 1ª.

25.- Refiriéndonos más particularmente al plano, diremos que la cifra (1) indica una caja de bomba provista de una entrada (2) y de una salida (3). Una superficie inclinada o leva (4) se extiende entre la entrada y la salida de la bomba, en líneas generales según se ha representado en la fig. 1ª. El resto de la superficie interna de la caja (1) es prácticamente cilíndrico, y el objeto de la superficie de la leva (4) se describirá a continuación.

30.- Se coloca un rotor (5) acoplado al alojamiento (1), que queda firmemente unido al extremo superior de un eje (6). El eje (6) atraviesa un manguito o caja de tubo (7), que forma

268870



35.- pieza integral con el alojamiento (1) de la bomba. Un casquillo o corona de cierre (8), va montado en el extremo inferior del manguito (7) y circunda el eje (6) con el fin de impedir el derrame de líquido. El eje (6) gira obedeciendo a una fuente de fuerza adecuada, mediante cualquier medio conveniente, tal como la polea (9). Preferentemente, el rotor (5) está hecho de goma, caucho o de cualquier otra sustancia dúctil apropiada, y está provisto de una pluralidad de 40.- aspas radiales (10), que forman pieza integral con el centro o cubo del rotor. El resalte o reborde (11) formado en el extremo exterior de cada una de las aspas, se extiende longitudinalmente y su finalidad es la de proporcionar una superficie de trabajo, de contorno efectivo, y que aumentará 45.- la vida útil de la bomba.

50.- Sobre la parte superior del alojamiento (1), existe una placa de cobertura (12), que va apropiadamente fijada mediante tornillos o por un sistema similar. El rotor (5) gira en la dirección de las flechas que figuran en el plano, fig. 1ª, y en el momento en que cada una de las aspas checa con la superficie de leva (4), se flexiona, según se ha representado en la fig. 1ª, estrechando con ello una de las cámaras (13) de la bomba, lo que hace que el fluido sea eyectado por el 55.- orificio de salida (3). Tan pronto como el agua pasa más allá de la superficie (4), vuelve a su posición recta radial, debido al material flexible de que está construido el rotor.

60.- Las flexiones sucesivas de las diversas aspas tendrán como resultado que el fluido penetre en la bomba y sea eyectado por la misma, según gira el rotor (5).

REIVINDICACIONES

260070



1ª).- "UNA BOMBA ROTATIVA" que comprende una cavidad o alojamiento, el cual posee orificios separados de entrada y salida; una superficie de leva en el interior de dicha cavidad, superficie de leva que se extiende desde el orificio de entrada hasta el orificio de salida; un rotor concéntrico dentro de la cavidad, rotor que posee una pluralidad de espas espaciadas, flexibles, que se proyectan desde el cuerpo del rotor; medios para hacer girar dicho rotor; siendo flexionada sucesivamente cada una de las citadas espas al entrar en contacto con dicha superficie de leva durante la rotación del rotor, y estando el cuerpo del rotor espaciado de la superficie de leva.

2ª).- "UNA BOMBA ROTATIVA" que comprende una cavidad o alojamiento, el cual posee orificios separados de entrada y salida; una superficie de leva recta en el lado interior de dicha cavidad, que se extiende desde el orificio de entrada hasta el orificio de salida; un rotor concéntrico dentro de la cavidad, rotor que posee una pluralidad de espas flexibles espaciadas, que se proyectan radialmente desde el mismo; medios para hacer girar dicho rotor; siendo flexionada sucesivamente cada una de las citadas espas al entrar en contacto con dicha superficie de leva durante la rotación del rotor, y estando el cuerpo del rotor espaciado de la superficie de leva.

3ª).- "UNA BOMBA ROTATIVA".

La presente memoria descriptiva consta de cuatro hojas foliadas y mecanografiadas por una sola cara, componiendo un total de ochenta y nueve líneas, incluidas éstas.

Madrid, 7 de Julio de 1.961.-

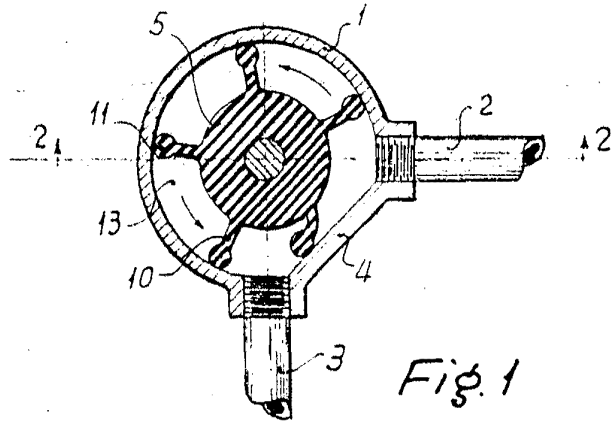

Fig. 1

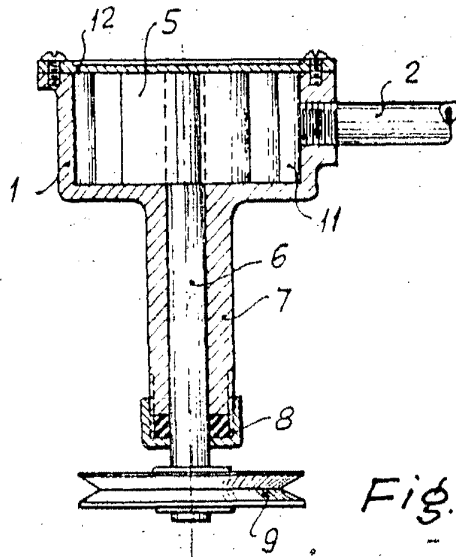

Fig. 2

Madrid, 1 de Julio de 1.961