

19 ES 21 22	11 NUMERO 268743	10 Y
	FECHA DE PRESENTACION 24 JUN 1982	



ESPAÑA

MODELO DE UTILIDAD

7 JUN. 1983

30 PRIORIDADES: 31 NUMERO 81-22649	32 FECHA 3.12.81	33 PAIS Francia
--	---------------------	--------------------

47 FECHA DE PUBLICIDAD	51 CLASIFICACION INTERNACIONAL B65D 4/7136
------------------------	---

54 TITULO DE LA INVENCION "CUBIERTA DE DISTRIBUCION PARA RECIPIENTE A PRESION".	
--	--

71 SOLICITANTE (S) L'OREAL	CR/CR/25.689 SERIE P.315
-------------------------------	-----------------------------

DOMICILIO DEL SOLICITANTE 14, rue Royale, 75008 Paris, Francia	
---	--

72 INVENTOR (ES) Antonin GONCALVES	
---------------------------------------	--

73 TITULAR (ES)	
-----------------	--

74 REPRESENTANTE DON FERNANDO DE ELZABURU MARQUEZ	(MOD.- 5972)
--	--------------

1 El presente invento se refiere a una cubierta de distribución para recipientes a presión tales como recipientes del tipo "bomba aerosol".

5 Más particularmente, el invento se refiere a una de dichas cubiertas de distribución del tipo que contiene, en el interior de la cubierta propiamente dicha, un botón-pulsador destinado a actuar sobre la válvula de distribución del recipiente a presión, presentando especialmente la cubierta una pared superior que incluye una placa de inviolabilidad destinada a impedir una maniobra intempestiva del tapón-pulsador subyacente contenido en la cubierta, estando solidarizada esta placa con la cubierta misma con ayuda de medios de unión fracturables para ser arrancada antes del uso y dejar libre así el acceso al botón-pulsador.

15 El invento puede ser particularmente adaptado a cubiertas de distribución moldeadas del tipo que comprende un cuerpo de cubierta, en el cual es encajado un manguito que lleva un botón-pulsador articulado al manguito, apoyándose el manguito sensiblemente sobre un elemento del recipiente a presión, tal como, por ejemplo, un reborde engastado de cazoleta porta-válvula, llevando el cuerpo de cubierta, en su parte superior, dicha placa de inviolabilidad e incluyendo, en una pared lateral, una ventana practicada a la altura de la boquilla de eyección del

P-

1 botón-pulsador. Sin embargo, el invento puede ser aplicado
 igualmente a otros tipos de cubiertas, en los cuales el
 botón-pulsador está contenido en el interior de la cubierta,
 siendo imposible el acceso al botón-pulsador mientras no
 5 haya sido arrancada una placa de inviolabilidad fracturable
 e inicialmente solidaria de la cubierta.

Se conocen ya actualmente cubiertas de
 recipientes a presión del tipo bomba-aerosol, utilizados,
 por ejemplo, para distribuir productos cosméticos en forma
 10 pulverizada, presentando estas cubiertas una superficie su-
 perior en que una parte está constituida por una placa de
 inviolabilidad fijada al resto de la superficie por uniones
 fracturables, incluyendo esta placa, hacia su extremo pos-
 terior, es decir, más allá del extremo del botón-pulsador
 15 opuesto a la boquilla de eyección, un pliegue en ángulo
 recto, de manera que la placa misma impide el acceso a la
 parte superior del botón-pulsador, mientras que su pliegue
 posterior obtura una ventana practicada en la pared lateral
 de la cubierta, estando destinada esta ventana a permitir
 20 ulteriormente que el dedo del usuario, después del arranque
 de la placa, siga la bajada del botón-pulsador en el curso
 del funcionamiento de la válvula de distribución del reci-
 piente.

En ciertos recipientes del estado de la
 25 técnica, con el fin de permitir al usuario coger la placa

1 rasgable, el pliegue en ángulo recto de esta placa está
dispuesto, no ya en el extremo posterior de la placa, sino
debajo de la placa, a una cierta distancia de este extremo,
con el fin de que el usuario disponga de un relieve, cons-
5 tituído por el extremo posterior de la placa, para poder
levantar y rasgar la placa de inviolabilidad. Dicha dispo-
sición reduce, sin embargo, de modo correspondiente, la
longitud del espacio disponible para el botón-pulsador en
el interior de la cubierta e impone utilizar botones-pulsa-
10 dores más cortos de lo que lo permitiría el diámetro mismo
de la cubierta; además, el botón-pulsador incluye general-
mente una huella para posicionar el dedo del usuario y al
final de carrera, el dedo viene a tocar el reborde inferior
de la ventana prevista en la pared lateral de la cubierta,
15 para el paso de dicho dedo, lo que es desagradable para el
usuario.

Si se quiere evitar el inconveniente ci-
tado, se puede prever realizar el pliegue de la placa de
inviolabilidad en la prolongación de la pared lateral de la
20 cubierta, formando sobre dicho pliegue una uña en hueco
que permite el arranque de la placa de inviolabilidad. En
este caso, el botón-pulsador puede llegar hasta la pared
lateral de la cubierta y puede ser maniobrado sin que el
dedo toque el reborde inferior de la ventana correspondien-
te, pero entonces es necesario prever, en el molde de fa-
25

1 bricación de la cubierta, una corredera radial destinada a
formar la uña citada; la presencia de esta corredera aumen-
ta el precio del molde y reduce la adherencia de moldeo, lo
que provoca un aumento del precio de coste de la cubierta
5 de distribución.

El presente invento se propone remediar
estos inconvenientes y proporcionar una cubierta de distri-
bución para recipiente a presión que presenta una placa de
inviolabilidad superior con un pliegue y que permite conte-
ner, en el interior de la cubierta propiamente dicha, un bo-
tón-pulsador de longitud máxima sin aumento del coste de
10 moldeo y sin contacto del dedo del usuario con el borde de
ventana en el curso del movimiento de utilización.

Otro objetivo del invento es realizar un
15 dispositivo de esta clase, que permita una presión fácil
de la placa de inviolabilidad sin presentar relieve suscep-
tible de provocar un arranque intempestivo, parcial o total,
de la placa de inviolabilidad.

Otro objetivo del invento es permitir
20 realizar dichas cubiertas en utillajes de moldeo que no ne-
cesitan ninguna corredera, por lo menos para la realización
de la placa de inviolabilidad.

El invento tiene por objeto una cubierta
de distribución para recipiente a presión, que comprende
25 una pared superior rodeada de una pared lateral y que con-

1 tiene interiormente un botón-pulsador, cuya cara superior
de accionamiento está situada a una pequeña distancia por
debajo de dicha pared superior, estando dispuesta una placa
de inviolabilidad por encima de dicho botón-pulsador y es-
5 tando unida al resto de la cubierta por uniones fractura-
bles, presentando dicha placa de inviolabilidad, en su ex-
tremo próximo a la pared lateral de la cubierta, es decir,
alejada de la ventana de paso del fluido pulverizado, un
pliegue sensiblemente orientado, en este lugar, como la
10 parte adyacente de dicha pared lateral, estando previstos
medios para permitir una prensión fácil de dicha placa de
inviolabilidad para su arranque, caracterizado por el he-
cho de que dicho pliegue está dispuesto en la prolongación
de la pared lateral de la cubierta y de que dicha placa de
15 inviolabilidad presenta, en este extremo, un corte que de-
termina, en dicho pliegue, un panel susceptible de bascular
por deformación elástica para ocultarse, al menos parcial-
mente, y permitir el acceso a un borde de corte que, una
vez cogido, permite arrancar dicha placa para dejar libre
20 el acceso al botón-pulsador.

El hecho de disponer el pliegue de la
placa de inviolabilidad en la prolongación de la pared la-
teral de la cubierta, permite dejar al botón-pulsador un
espacio disponible máximo.

De manera ventajosa, dicho panel puede

25

27102

1 ser realizado para poder ser basculado, bajo el empuje de
 un dedo, hacia el interior de la cubierta y permitir aga-
 5 rrar el borde de corte correspondiente de la parte de pla-
 ca situada frente al panel, lo que asegura el agarre de la
 placa y permite su arranque.

De manera particularmente ventajosa, di-
 cho corte puede incluir una parte sensiblemente horizontal
 situada al nivel de la zona de unión geométrica entre la
 superficie superior de la cubierta y la cara de su pared
 10 lateral; esta parte de corte se prolonga en el pliegue por
 dos ramas descendentes para formar, en dicho pliegue, el
 panel deformable. De preferencia, el corte es realizado de
 manera que la altura del panel sea tal, que su borde supe-
 15 rior se encuentre dispuesto ligeramente por debajo de la
 cara inferior de la pared superior de la cubierta para po-
 der ocultarse bajo esta cara y permitir el agarre del borde
 subyacente de la placa.

En esta forma de realización, dicho borde
 subyacente de la placa está, de preferencia, ligeramente
 20 desplazado hacia el eje de la cubierta, con el fin de poder
 moldear el conjunto sin necesitar corredera.

El corte es realizado ventajosamente en
 una porción de la placa equidistante de sus dos bordes, pero,
 como variante, se podría igualmente prolongar el corte has-
 25 ta uno de dichos bordes, de manera que dicho borde sirva

1 igualmente de parte de corte que permita la basculación del panel.

El movimiento de basculación del panel es realizado, de preferencia, como se ha indicado, hacia el interior. Sin embargo, se podría igualmente prever el corte para deformar el panel hacia el exterior y, ensanchando así el corte, coger la placa de inviolabilidad.

Gracias al invento, encontrándose dispuesto el pliegue al nivel mismo de la pared lateral de la cubierta, se dispone en el sentido diametral de una longitud máxima en el interior de la cubierta para alojar el botón-pulsador, cuyo extremo posterior, destinado a ser accionado por el usuario, se puede encontrar a una pequeña distancia de la pared lateral y del pliegue.

15 Otras ventajas y características del invento aparecerán por la lectura de la descripción siguiente hecha a título de ejemplo no limitativo, refiriéndose al dibujo anejo.

En este dibujo:

- 20 - la figura 1 representa una vista desde arriba de una cubierta según el invento;
- la figura 2 representa una vista en corte transversal II-II de la figura 1;
- la figura 3 representa una vista en perspectiva de esta cubierta con la placa de inviolabilidad

1 en su sitio;

- la figura 4 representa una vista en perspectiva de la cubierta con la placa quitada, dejando ver una parte del botón-pulsador.

5 La cubierta según el invento, tal como se representa, presenta una forma general cilíndrica con una pared lateral 1 y una pared superior 2. La pared lateral 1 presenta en un extremo una ventana 3 situada frente a la boquilla de eyección 4 del botón-pulsador 5 montado basculante en la cubierta 1.

10 En su interior, la pared lateral de la cubierta 1 presenta un relieve interno 6 que permite el enganche en el interior de la cubierta de un manguito 7, que no está representado en corte en la figura 2, pudiendo tener, por ejemplo, dicho manguito, una forma de diábolo para, por una parte, ponerse en contacto con la cara interna de la pared 1 al nivel de la ventana 3 y con la parte de la cubierta diametralmente opuesta a la ventana 3, mientras que en la zona más estrecha del diábolo, el borde inferior 7b del manguito, se puede venir a apoyar contra el borde engastado 8 de una cazoleta porta-válvula del recipiente 9 representado en trazos interrumpidos.

20 En el manguito está articulado, de preferencia por una charnela-película moldeada de una sola pieza con el manguito, el botón-pulsador 5 al nivel de su

25

27102

1 extremo anterior 5a. Se comprende, pues, que presionando
sobre la parte posterior 5b del botón-pulsador, sea posi-
ble bascular el botón-pulsador 5, y, por el movimiento de
descenso de su parte central 5c, provocar la apertura de
5 la válvula (no representada) del recipiente y la pulveriza-
ción por la boquilla 4.

La cara superior 2 de la cubierta presen-
ta una pared de inviolabilidad rasgable 10 que tiene una
forma sensiblemente trapezoidal y separada de la pared 2
10 propiamente dicha por una ranura continua 11 que tiene, de
trecho en trecho, sujeciones de unión rasgables o fractura-
bles 12. Como se ve en la figura 3 especialmente, la placa
de inviolabilidad 10 se prosigue, a nivel con la pared la-
teral 1, por un pliegue en ángulo recto 13 de forma cilín-
15 drica. Este pliegue 13, que está destinado a ser rasgado y
quitado al mismo tiempo que la parte plana de la placa 10,
obtura una ventana practicada en la pared lateral 1 y dia-
metralmente opuesta a la ventana 3.

Al nivel de la arista de separación en-
20 tre la parte plana de la placa 10 y el pliegue 13, se en-
cuentra dispuesto un corte 14 que tiene sensiblemente una
forma en U con una rama horizontal curva 14a y dos ramas
verticales rectilíneas 14b. Este corte determina en el plie-
gue 13 un panel 15, del que se comprende que puede ser pre-
25 sionado elásticamente hacia el interior de la cubierta por

1 el usuario. En efecto, el borde superior 15a del panel 15
que delimita la parte 14a del corte está dispuesto a un ni-
vel ligeramente inferior a la cara interior 10b de la placa
10. Por otro lado, el borde 10a del corte al nivel de la
5 parte plana de la placa 10, está ligeramente desplazado ha-
cia el centro en una distancia suficiente para permitir un
desmoldeo fácil del molde, que permite la inyección de la
parte superior de la cubierta en un sentido vertical ascen-
dente.

10 Haciendo referencia, especialmente, a la
figura 2, se ve que el botón-pulsador, en su parte 5b, pre-
senta un pliegue 5d situado a una pequeña distancia del pa-
nel 15. Se puede dar así al botón-pulsador una longitud
diametral tan elevada como sea posible, habida cuenta del
15 dimensionamiento de la cubierta.

Para quitar la placa 10, el operador co-
mienza por presionar sobre la parte superior del panel 15,
con objeto de hacer bascular este panel ligeramente hacia
el interior, hasta que el extremo del dedo del operador
20 llegue bajo el borde 10a, lo que le permite entonces le-
vantar y arrancar la placa 10 que viene con su pliegue 13.

Se comprende, sin embargo, que, en va-
riante, sería posible realizar el panel 15 de manera que
se pueda bascular al contrario hacia el exterior y aumentar
25 la anchura del corte permitiendo igualmente coger el borde

1 10a para la retirada de la placa 10.

5 En otra variante, se comprende que el corte, en lugar de estar dispuesto de modo central, podría estar dispuesto lateralmente, de manera que una de las ramas 14b esté constituida, de hecho, por la parte vertical de la ranura 11 entre la placa 10 y el resto de la cubierta.

10 Aunque el invento haya sido descrito a propósito de una forma de realización particular, queda bien entendido que no está limitado en absoluto a la misma, y que se le pueden introducir diversas modificaciones, sin alejarse para esto ni de su marco ni de su espíritu.

15

20

25

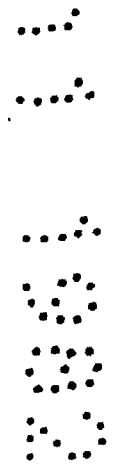

REIVINDICACIONES

Los puntos que como característica de novedad se presentan para que sean objeto de esta solicitud de Modelo de Utilidad en España, por VEINTE años, son los que se recogen en las reivindicaciones siguientes:

1ª.- Cubierta de distribución para recipiente a presión, que comprende una pared superior rodeada de una pared lateral y que contiene interiormente un botón-pulsador, cuya cara superior está situada a una pequeña distancia por debajo de dicha pared superior, estando dispuesta una placa de inviolabilidad por encima del botón-pulsador y estando unida al resto de la cubierta por uniones fracturables, presentando dicha placa de inviolabilidad, en su extremo próximo a la pared lateral de la cubierta, un pliegue sensiblemente orientado en este lugar como la parte adyacente de dicha pared lateral, estando previstos medios para permitir una prensión fácil de dicha placa de inviolabilidad, con el fin de arrancarla, caracterizada por el hecho de que dicho pliegue está dispuesto en la prolongación de dicha pared lateral y de que dicha placa de inviolabilidad presenta, en este extremo, un corte que determina, en dicho pliegue, un panel susceptible de bascular por de-

1 terior del pliegue.

7ª.- Cubierta según una de las reivindicaciones 4ª y 5ª, caracterizada por el hecho de que una de las ramas del corte está constituida por la porción correspondiente de una ranura que separa la placa y su pliegue del resto de la cubierta.

8ª.- Cubierta según una de las reivindicaciones 1ª a 7ª, caracterizada por el hecho de que el borde superior del panel formado por el corte está situado a un nivel inferior a la cara inferior interna de la placa.

9ª.- Cubierta según una de las reivindicaciones 1ª a 8ª, caracterizada por el hecho de que el borde de corte presentado por la placa está desplazado, con relación a la pared lateral de la cubierta, hacia el eje de la cubierta.

10ª.- Cubierta según una de las reivindicaciones 1ª a 9ª, caracterizada por el hecho de que incluye un manguito encajado en su interior y aplicado contra una parte del recipiente tal como un aro de engaste de cazoleta porta-válvula, soportando dicho manguito de manera pivotante a dicho botón-pulsador contenido en el interior de la cubierta.

11ª.- "CUBIERTA DE DISTRIBUCION PARA RECIPIENTE A PRESION".

1

Tal y como se ha descrito en la Memoria que antecede, representado en los dibujos que se acompañan y para los fines que se han especificado.

5

Esta Memoria consta de quince hojas escritas a máquina por una sola cara.

Madrid, 26.11.1982

P.A.

Fernando de Elizaburu
Por Poder

10

15

20

25

27102

FML

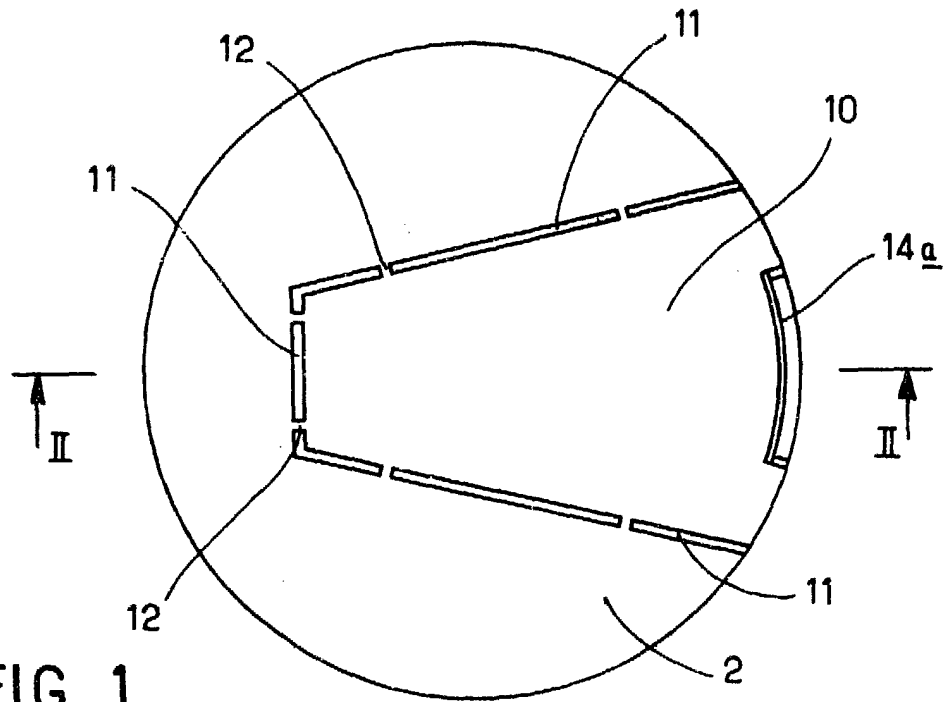

FIG. 1

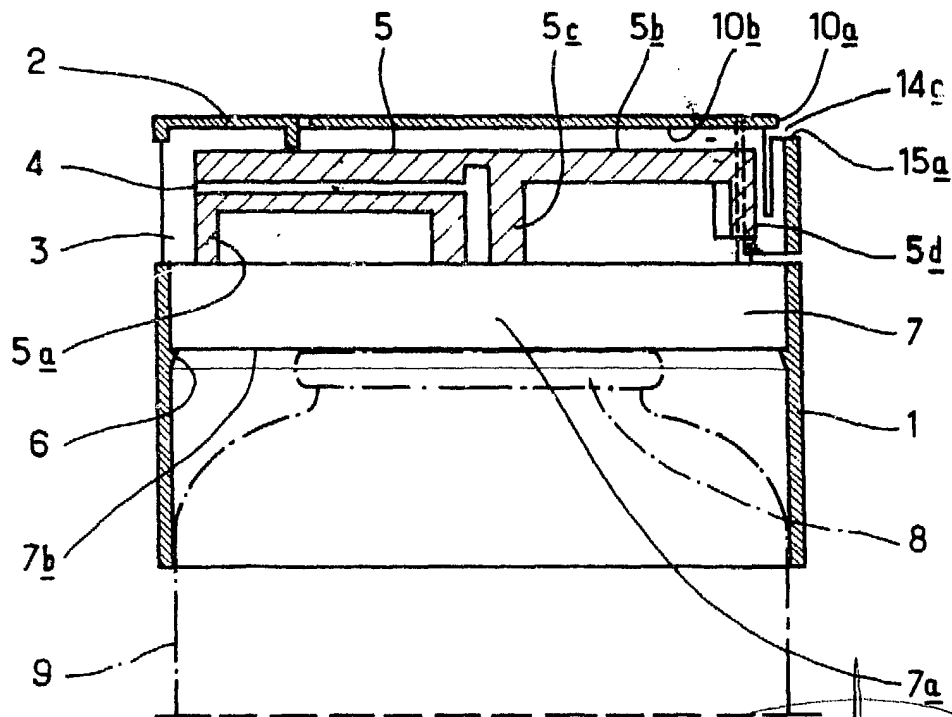

FIG. 2

Fernando de Elizaburu
Por Poder,

ESCALA VARIABLE

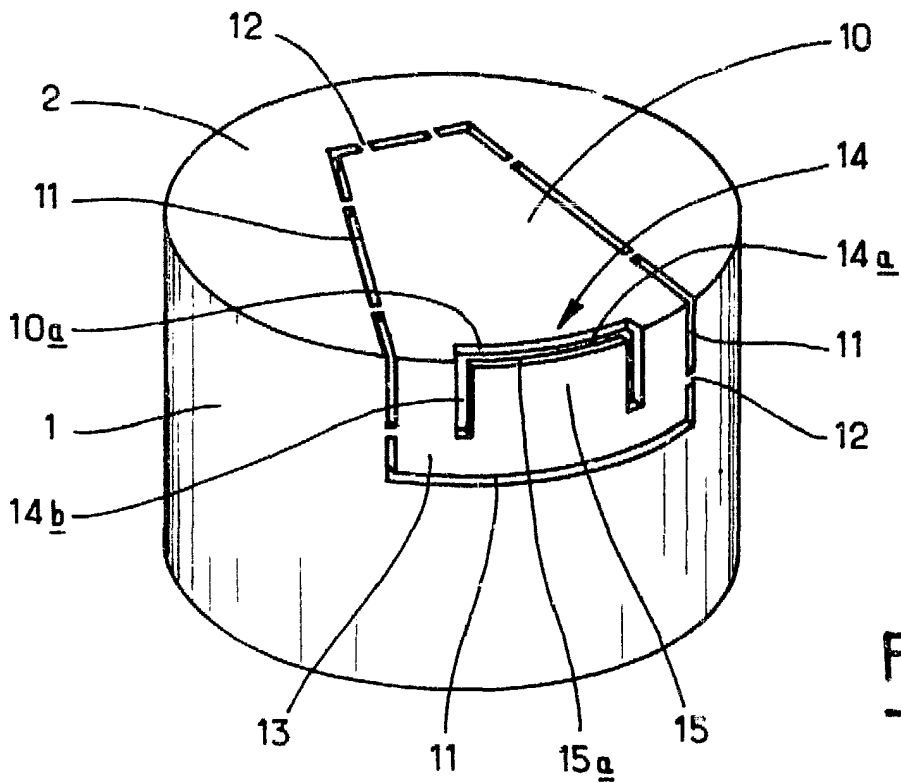

FIG. 3

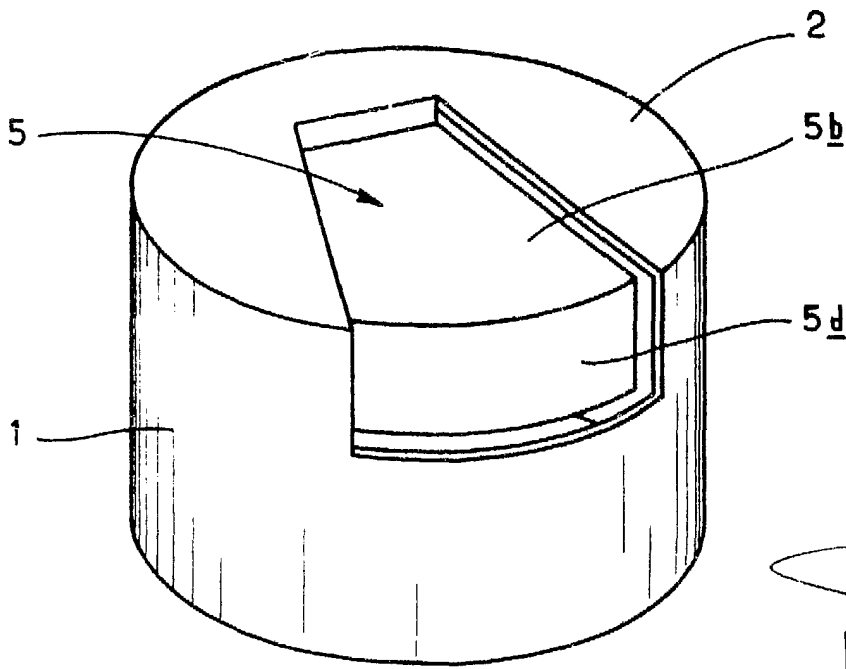

FIG. 4

Fernando de Elzaburu
Por Poder,