



ESPAÑA

10 ES 11 21 22	NUMERO 268694	10 Y
	FECHA DE PRESENTACIÓN 23 noviembre 1982	

MODELO DE UTILIDAD

16 MAYO 1983

30 PRIORIDADES: 31 NUMERO	32 FECHA	33 PAIS
------------------------------	----------	---------

47 FECHA DE PUBLICIDAD	81 CLASIFICACION INTERNACIONAL <i>F 41 B 1/00</i>
------------------------	--

54 TITULO DE LA INVENCIÓN <p style="text-align: center;">CERBATANA DE JUGUETE, PERFECCIONADA.</p>

71 SOLICITANTE (S) <p>CREACIONES SIERRA S.A., de nacionalidad española.</p>

DOMICILIO DEL SOLICITANTE <p>Carret. Gral. de Oviedo a Santander s/n VILLAMAYOR DE PILOÑA Asturias</p>
--

72 INVENTOR (ES)

73 TITULAR (ES) <p>La propia entidad solicitante.</p>

74 REPRESENTANTE <p>DA MARIA ANTONIA NARANJO MARCOS, P. de la Habana 200 MADRID</p>

MEMORIA DESCRIPTIVA

El presente modelo de utilidad se refiere a una cerbatana de juguete, perfeccionada, que ofrece una serie de ventajas y una típica novedad que se desprenden de la siguiente exposición de sus características generales:

- 5 a - Fabricada toda ella en material plástico, resulta sumamente económica en su producción y es de gran rapidez de fabricación.
- b - Por las mismas razones resulta económica en su venta.
- c - Es sumamente sencilla y totalmente inocua, siendo imposible causar el menor daño con la misma.

10 Estas y otras ventajas más de orden adicional se desprenden de la lectura de la presente Memoria para cuya mejor comprensión se acompañan los dibujos adjuntos que muestran un ejemplo de realización, no limitativo, de los varios que caben en el cuadro general de la invención sin que la misma se altere. En tales dibujos

15 la fig. 1 muestra un alzado lateral de la cerbatana y la fig. 2 muestra un alzado con sección parcial del proyectil.

De conformidad con dicha invención referida a tales dibujos, la cerbatana se halla formada por un tubo de material plástico rígido (1) con sus extremos abiertos y cerrable por sendas tapas (2 y 3); en posición de reposo el proyectil (4) queda alojado dentro de este tubo que irá cerrado por ambas tapas, y en posición operativa se separan las dos tapas, y soplando por el extremo más próximo al proyectil (4) éste sale disparado por efecto del aire que lo impulsa, debido, además, a un adecuado ajuste de calibres.

25 El citado proyectil (4) tiene preferentemente forma fusiforme en su cabeza, llevando en su centro un pequeño contrapeso (5) que le permite realizar mejor su trayectoria; en el culote, y para que el aire impulsor encuentre mejor aprovechamiento de superficie de presión, lleva una concavidad (6).

30 En la presente invención cabrán cuantas variantes de realización como sean posibles sin que se altere su esencia.

NOTA: Descrito suficientemente lo que antecede sólo resta señalar que lo que se considera propio, nuevo y útil del solicitante, es lo contenido en las siguientes:

REIVINDICACIONES

35 1 - CERBATANA DE JUGUETE, PERFECCIONADA, caracterizada por estar constituida por un cuerpo tubular, preferentemente de material plástico transparente, abierto por sus dos bases, las cuales son cerrables mediante sendos tapones; alojándose dentro de dicho tubo el proyectil que, cuando el mencionado tubo se halla cerrado
40 por ambos extremos, sirve de alojamiento seguro del mismo; y para lanzarlo, se separan ambos tapones, se aproxima adecuadamente el proyectil al extremo por el que se sopla, e, impulsándolo por el aire, sale por el extremo opuesto.

45 2 - Cerbatana, según reivindicación 1ª caracterizada porque dicho proyectil tiene forma fusiforme, y en el centro de su cabeza lleva un pequeño contrapeso que le ayuda a perfeccionar su trayectoria; teniendo su cuerpo unos rebajes cóncavos para limitar el efecto de fricción contra la pared interna del tubo que lo lanza.

50 3 - Cerbatana, según reivindicaciones 1 y 2 caracterizado por el hecho de que el culote de dicho proyectil posee una acusada concavidad a fin de poder aumentar la fuerza de presión del aire impulsor en el citado proyectil.

4 - CERBATANA DE JUGUETE, PERFECCIONADA.

- - - - -

55 Todo según queda descrito en la presente Memoria que consta

de cuatro hojas foliadas y escritas por una sola cara con un total de cincuenta y siete líneas y dibujos anexos.

MADRID 23 noviembre, 1982

P.A.

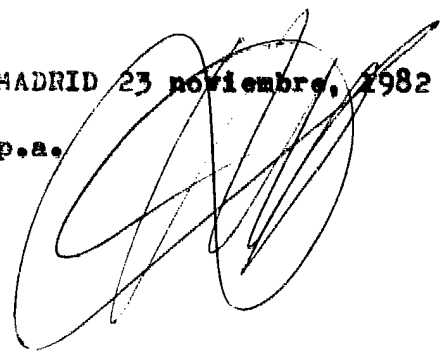
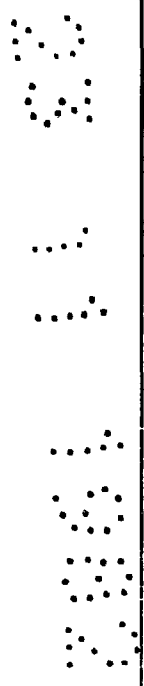
A large, stylized handwritten signature in black ink, consisting of several overlapping loops and a long horizontal stroke extending to the right.A vertical column of markings on the right side of the page, including a circular stamp with a grid of dots and several horizontal lines of dots below it.

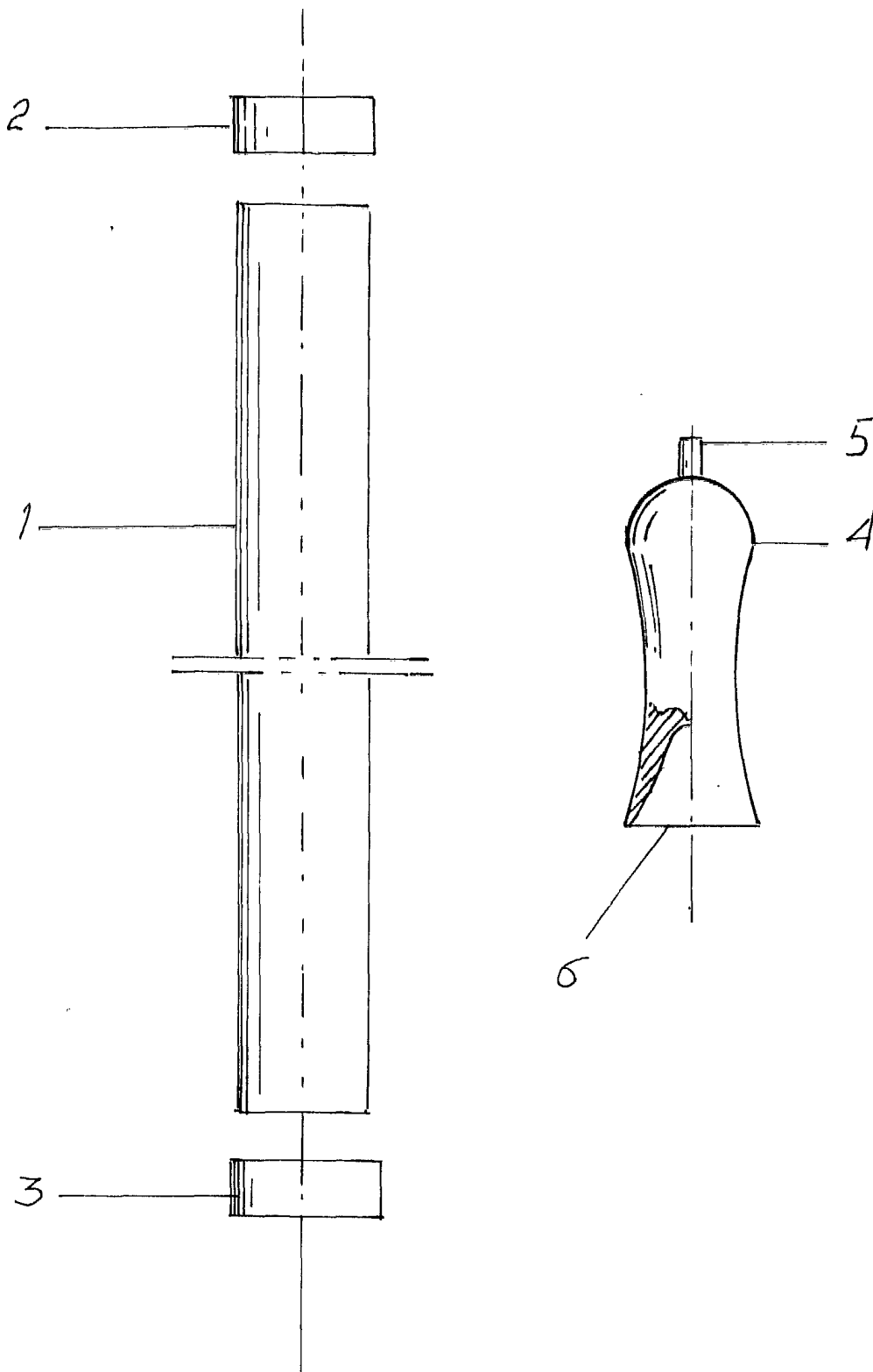

MADRID 23 Noviembre, 1982

Escala variable.