

MINISTERIO DE INDUSTRIA Y ENERGIA

Registro de la Propiedad Industrial



ESPAÑA

19	ES	11	NUMERO	268603	10	Y
		21				
		22	FECHA DE PRESENTACION	18 NOV. 1982		

MODELO DE UTILIDAD

30	PRIORIDADES:	32	FECHA	33	PAIS
31	NUMERO				

47	FECHA DE PUBLICIDAD	51	CLASIFICACION INTERNACIONAL
			B10R 11/02

54	TITULO DE LA INVENCION
	"CAJA PERFECCIONADA PARA AUTORRADIOS"

71	SOLICITANTE (S)
	D. MANUEL PASTELLS TEIXIDÓ
	DOMICILIO DEL SOLICITANTE
	BARCELONA, Balmes 450

72	INVENTOR (ES)

73	TITULAR (ES)

74	REPRESENTANTE
	D. MANUEL DE RAFAEL GARCIA

MEMORIA DESCRIPTIVA

El presente modelo de utilidad se refiere a una caja perfeccionada para autorradios que aporta sensibles y notables mejoras sobre las actuales, tanto funcionales como prácticas.

En efecto, ya se conocen las cajas para autorradios que se acoplan en soportes a propósito del vehículo y que pueden extraerse del mismo para ser ocultados en el vehículo o ser llevados al domicilio del usuario para evitar su robo o para utilizar el aparato fuera del automóvil.

Ahora bien, en la actualidad existen determinados aparatos que incorporan alguna memoria, por ejemplo, para el funcionamiento de un reloj digital y la presintonía de emisoras. En este caso, al faltar la fuente de alimentación, al extraerse la caja, tal memoria pierde su efectividad, y se inutilizan dichas funciones del aparato.

Para evitar dicho problema, se ha pensado en el actual modelo que fundamentalmente prevé la incorporación, en el fondo posterior de la caja y debidamente conectado, de un acumulador recargable que permita el funcionamiento de la memoria del aparato, cuando éste no se encuentre conectado a la batería del automóvil o a otra fuente de alimentación externa.

Con el fin de facilitar la explicación, se acompaña a la presente memoria descriptiva una lámina de dibujos en la que se ha representado un caso práctico de realización el cual se cita solo a título de ejemplo

no limitativo del alcance del presente modelo de
utilidad;

En dichos dibujos:

La figura 1 es una vista frontal en alzado
5 de la parte de la caja en cuestión, donde se han incluido
los perfeccionamientos.

La figura 2 se corresponde con una vista en
planta superior de la propia parte de la misma caja,
seccionada según la línea II-II de la figura 1.

10 Según tales figuras, la caja perfeccionada
para autorradios, objeto del presente modelo de utilidad,
se caracteriza por presentar una tapa general de fondo
-1- con aletas perforadas salientes -2- para su fija-
ción en dicha caja mediante los oportunos tornillos,
15 y provista de los correspondientes conectores -13-
del autorradio, siendo fundamental que en un extremo
presente un cajetín -3- con acceso por tapa posterior
deslizante -4- con uñas -5'- de anclaje eventual para
albergar un acumulador recargable -5-.

20 Este acumulador va conectado a través del
cable -6- a la conexión de antena -7-, y a través de
otro cable -8- al conector de la memoria -9- del aparato,
con interposición de una apropiada resistencia. Asimismo,
tal conexión continúa se deriva por -10- al conector
25 -12- de la batería con la presencia de un diodo que
permite el paso de corriente sólo hacia el acumulador
-5-, que de esta forma se va recargando con la misma
batería del vehículo cuando el aparato está adaptado

a éste, mientras que cuando el aparato no está acoplado, el acumulador permite alimentar la memoria y mantener su funcionamiento.

5 El modelo, dentro de su esencialidad, puede ser llevado a la práctica en otras formas de realización que difieran solo en detalle de la indicada únicamente a título de ejemplo, a las cuales alcanzará igualmente la protección que se recaba. Podrá, pues, fabricarse
10 esta caja en cualquier forma y tamaño, con los medios y materiales más adecuados y los accesorios más convenientes, por quedar todo ello comprendido en el espíritu de las siguientes reivindicaciones.

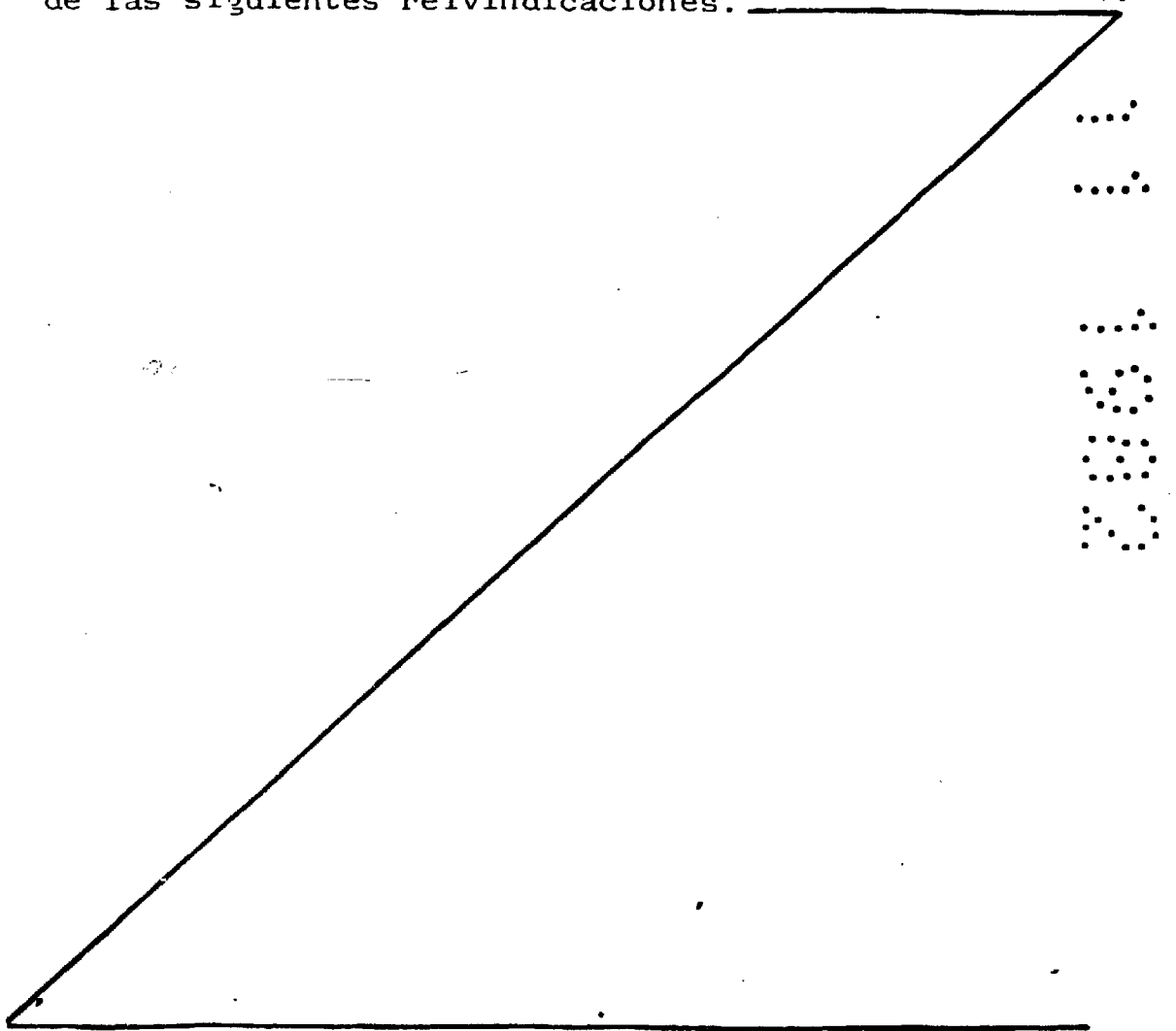

REIVINDICACIONES

Se reivindica como objeto del presente modelo de utilidad:

5 1.- Caja perfeccionada para autorradios, caracterizada esencialmente por presentar en su tpa de fondo, donde van ubicados los conectores del aparato, un cajetn, con tapa accesible, para albergar un acumulador recargable, conectado a la memoria de ste, para conseguir que cuando el aparato no est acoplado...
10 a una fuente de alimentacin exterior disponga de alimentacin propia para la citada memoria.

2.- CAJA PERFECCIONADA PARA AUTORRADIOS.

Consta la presente memoria descriptiva de cinco pginas mecanografiadas y una lmina de dibujos.

Madrid, a

18 NOV 1982

MANUEL PASTELLS TEIXID

p. a.

MANUEL DE RAFAEL
D. F.

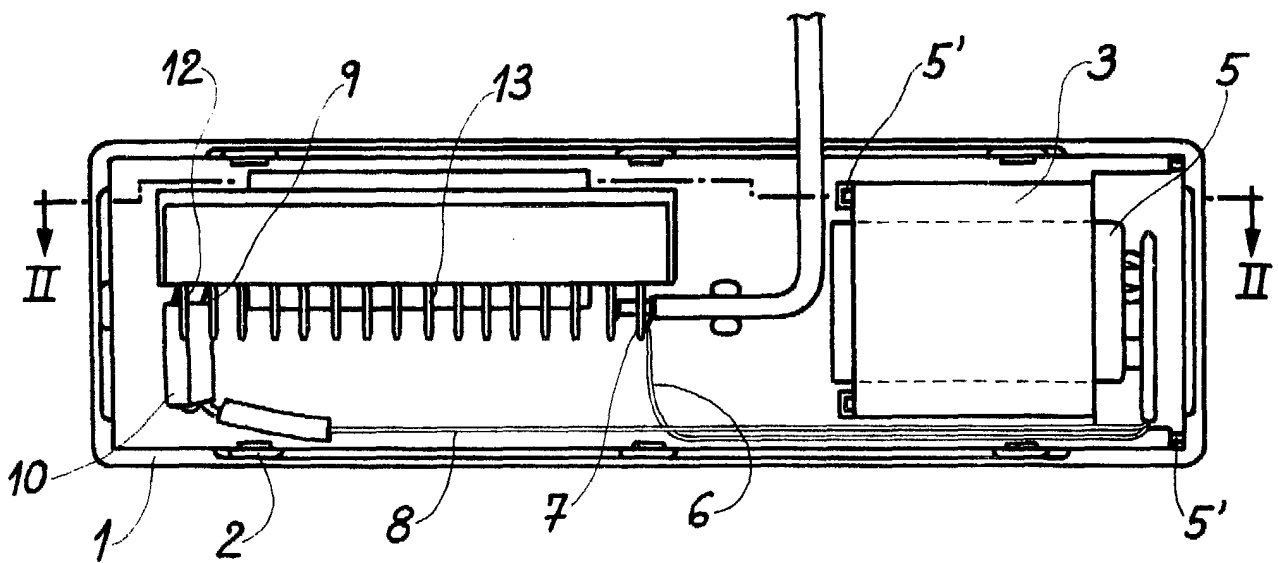

Fig. 1

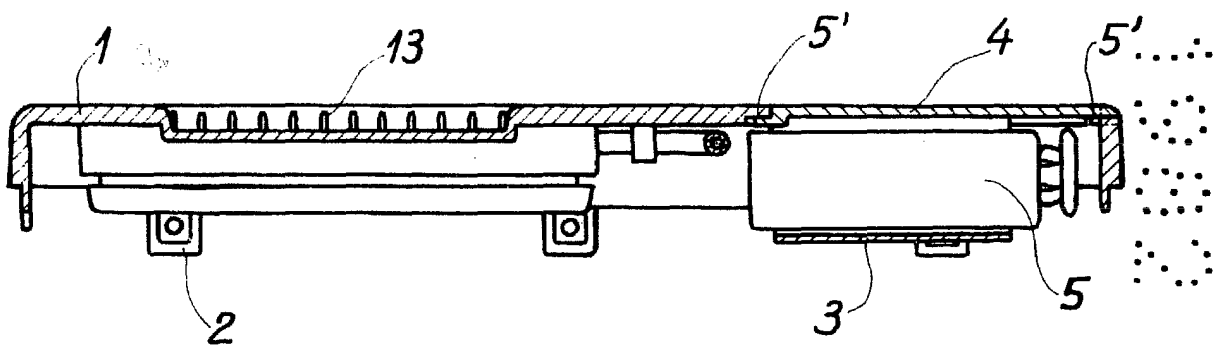

Fig. 2

Madrid, 18 NOV. 1982

MANUEL DE RAFAEL

[Handwritten signature]

Escala variable.