



PRIMER CERTIFICADO DE ADICION  
=====

Dossier 1039  
=====

26 8530

*Memoria Descriptiva*

*sobre:*

"Mejoras introducidas en el objeto de la patente  
"principal nº 250.280 concedida en 30 de Octubre de  
"1959, por "PERFECCIONAMIENTOS EN COMPRESORES PARA  
"INSTALACIONES QUE FUNCIONEN CON AIRE-COMPRESIDO".

=====

Solicitante:

FABBRICA ITALIANA MAGNETI MARELLI S.p.A. entidad  
italiana, domiciliada en Via Guastalla 2, MILAN, Italia.

=====

En la patente principal se describe un  
compresor monocilindrico sobre cuyo cuerpo, en corres-  
pondencia con el extremo libre del árbol de cabeceo,  
se dispone una superficie de contacto que, además de evitar  
5. el desplazamiento axial del árbol hacia el interior,  
constituye a un tiempo la solera de apoyo de la biela  
montada sobre dicho extremo; el desplazamiento axial  
del árbol hacia el exterior se halla impedido por un  
espaldón sostenido por el extremo interno de la chumacera  
10. del árbol.



El presente primer complemento de la patente principal se relaciona con perfeccionamientos del mismo tipo que el mencionado, aplicados a compresores o motores alternativos de un solo cigüeñal, con mas cilindros coplanares dispuestos en V, W, Y o en estrella.

5. Tales perfeccionamientos se caracterizan por el hecho de que los mismos medios de contención para evitar los desplazamientos axiales hacia el interior del extremo de cabeceo del árbol de cigüeñal y de solera de apoyo de la biela matriz montada sobre dicho extremo, cooperantes con los adecuados para impedir los desplazamientos axiales del árbol hacia el exterior, se utilizan tambien para la contención del perno o pernos de las pequeñas bielas acopladas a la biela matriz.

10. Tales medios comprenden una superficie plana sobre la que se asoman los extremos del cigüeñal y de la cabeza del perno o pernos de las pequeñas bielas acopladas a charnela a la biela matriz a una distancia tal que permita, junto con una perfecta lubricación, la eliminación de peligros de bloqueamiento por deformaciones térmicas ocurridas, pudiendo ser dicha superficie de contención la de una chapa de material adaptado de cualquier modo adecuado, fijada al bastidor o la directamente formada por fusión sobre el mismo

15. cuerpo del armazón del compresor o motor o sobre su tapa, y sometida a proceso de pulimentación y endurecimiento.

20. El dibujo adjunto muestra, solo a título de ejemplo no limitativo, una forma preferida de práctica realización de la invención.

25. La figura 1 es una sección axial de la porción



central de un compresor de dos cilindros coplanares en V y un solo cigüeñal.

La fig. 2 es una vista parcial seccionada transversalmente segun el trazado II-II de la figura 1.

5. En el dibujo, se indica con 1 el cuerpo del compresor, con 2 la tapa lateral de cierre sobre la cual está formada la cavidad cilíndrica que constituye el asiento del árbol 3, que se apoya sobre la misma a través de la chumacera 4.

10. El árbol 3 se prolonga por el cilindro con el brazo de cabeceo 5 terminando en el botón de cigüeñal 6, sobre el cual va montada la biela matriz 7 provista en la base de una sola pieza del soporte en horquilla 8, sobre el que se halla montada la pequeña biela 9 a través del perno 10.

Dicho perno está provisto de cabeza cilíndrica 11 cuyas bases son retenidas respectivamente entre la chapa de contención 12 y la pared 13 de la horquilla 8.

20. La chapa 12 sirve, además de para evitar la salida del citado perno de su soporte a horquilla y con ello la salida de la biela matriz del botón de cigüeñal 6, para evitar igualmente que el árbol 3 pueda efectuar movimientos axiales hacia el interior del compresor.

25. La citada chapa va fijada interiormente al cuerpo 1 por medio de un tornillo pasador 14 con clavija 15 y un fiador 16 que impide su rotación alrededor del citado tornillo.

30. Para impedir pues que el árbol 3 pueda efectuar movimientos axiales hacia el exterior del compresor, la chumacera 4 presenta sobre el lado interno un borde



de enrasado 17 sobre el que topa la solera 18 del brazo 5 sobre el lado del árbol 3.

El perfeccionamiento en cuestión permite un sencillo y rápido montaje de más partes móviles del compresor, por cuanto la biela matriz y la pequeña biela a ella atornillada van montadas libremente sobre el botón de cigüeñal y todo el complejo es puesto seguidamente a punto con la simple fijación de la tapa 2 del compresor o motor.

10.

N O T A

Descrita suficientemente la naturaleza del invento, así como la manera de realizarlo en la práctica, debe hacerse constar que las disposiciones anteriormente indicadas son susceptibles de modificaciones de detalle, en cuanto no alteren su principio fundamental. También se hace constar que el invento corresponde a una solicitud de patente presentada en Italia, con fecha 24 de junio de 1960, nº 4612, acogiéndose por lo tanto a los beneficios que conceden los Convenios Internacionales en vigor, y siendo lo que constituye la esencia del referido invento y por lo que se solicita Primer Certificado de Adición, en España: "Mejoras introducidas en el objeto de la patente principal nº 250.280, concedida en 30 de Octubre de 1959, por "PERFECCIONAMIENTOS EN COMPRESORES PARA INSTALACIONES QUE FUNCIONAN CON AIRE COMPRIMIDO"; caracterizándose dichas mejoras, por lo siguiente:

30.

1º.- Mejoras introducidas en el objeto de la patente principal nº 250.280 concedida en 30 de Octubre de 1959, por PERFECCIONAMIENTOS EN COMPRESORES PARA INSTALACIONES QUE FUNCIONAN CON AIRE COMPRIMIDO, carac-



terizadas por el hecho de que los mismos medios de contención destinados a evitar los desplazamientos axiales hacia el interior del extremo de cabeceo del árbol de cigüeñal y de solera de apoyo de la biela matriz montada sobre

5. dicho extremo, cooperantes con los destinados a impedir los desplazamientos axiales del árbol hacia el exterior, se utilizan también para la contención del perno o pernos de pequeñas bielas acopladas a la biela matriz.

2º.- Mejoras, según reivindicación 1ª,

10. caracterizadas por el hecho de que los medios de contención destinados a evitar los desplazamientos axiales hacia el interior del extremo de cabeceo del árbol de cigüeñal comprenden una superficie plana sobre la que se asoman los extremos del cigüeñal y de la cabeza

15. del perno o pernos de las pequeñas bielas acopladas a charnela a la biela matriz a una distancia tal que permita junto a una perfecta lubricación, la eliminación de peligros de bloqueamiento por deformaciones térmicas producidas.

20. 3º.- Mejoras, según la reivindicación 2ª, caracterizadas por el hecho de que la superficie de contención es la de una chapa de material adecuado superpuesta al bastidor del compresor.

25. 4º.- Mejoras, según la reivindicación 2ª, caracterizadas por el hecho de que la superficie de contención está formada directamente por fusión sobre el mismo cuerpo del bastidor del compresor o motor, o sobre su tapa, y sometida a proceso de pulimentado y endurecimiento.

30. 5º.- Mejoras, según las reivindicaciones 1ª a



4ª, caracterizadas por el hecho de que la chumacera del árbol presenta sobre el lado interno un borde de enrasado sobre el que topa la solera del brazo sobre el lado del árbol.

5. 6ª.- Mejoras introducidas en el objeto de la patente principal nº 250.280 concedida en 30 de Octubre de 1959, por "Perfeccionamientos en compresores para instalaciones que funcionen con aire comprimido"; tal y como queda substancialmente descrito en la presente memoria, e ilustrado en los adjuntos dibujos.
- 10.

Esta memoria consta de seis hojas, escritas a máquina por una sola cara.

Madrid,

FABBRICA ITALIANA MAGNETI MARELLI  
S.p.A.

J. GOMEZ ACEDO I MORALES  
R.F.



26 85 30



FIG. 2

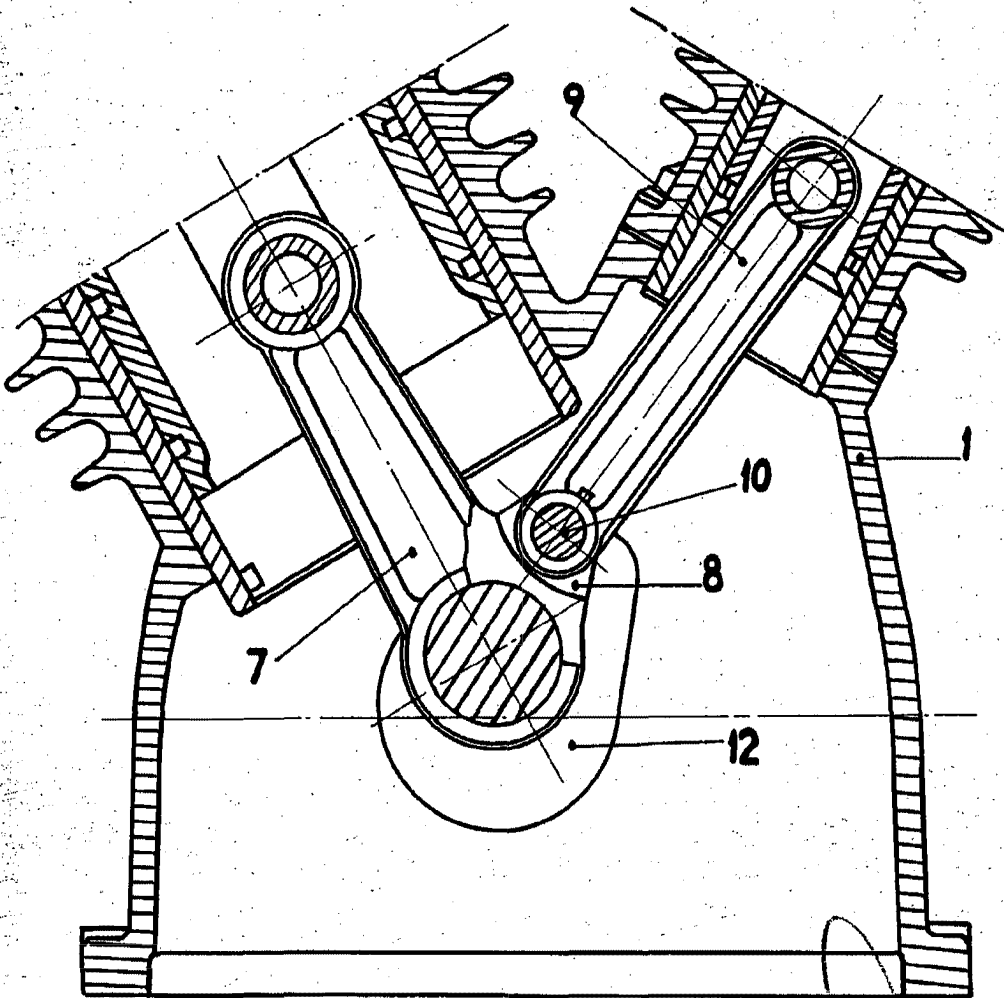

MADRID, DE 1961.  
FABBRICA ITALIANA MAGNETTI-MARELLI S.P.A.

