



ESPAÑA

18 ES	11	NUMERO	268442	10 Y
	21	FECHA DE PRESENTACION	11 NOV. 1982	

MODELO DE UTILIDAD 16 MAYO 1983

30 PRIORIDADES:	32 FECHA	33 PAIS
31 NUMERO		

47 FECHA DE PUBLICIDAD	51 CLASIFICACION INTERNACIONAL
	ADIM 29/00 // G09F 19/08

54 TITULO DE LA INVENCIÓN
"ESPANTAJAROS PUBLICITARIO"

71 SOLICITANTE (S)
DON JOSE LUIS MARTINEZ DIAZ - DON JOSE MARIA ROMERO MANCILLA y D.FRANCISCO TORO IGLESIAS.

DOMICILIO DEL SOLICITANTE
JEREZ DE LA FRONTERA(Cádiz) - Medina, 2-2º-izqda.

72 INVENTOR (ES)
los solicitantes.

73 TITULAR (ES)
DON JOSE LUIS MARTINEZ DIAZ - D.JOSE MARIA ROMERO MANCILLA y D.FRANCISCO TORO IGLESIAS.

74 REPRESENTANTE
M.V.DE LA TORRE 003(5).-

-Memoria Descriptiva-

El modelo de utilidad objeto de la presente memoria se refiere como su título indica a un espantapájaros publicitario, cuya utilidad y practica aplicación lo hacen merecedor de la protección registral.

De todos es conocido el gran servicio que prestan en los campos la presencia de los espantapájaros, pues contribuyen por su similitud con la silueta humana, a ahuyentar a todo tipo de aves que estropean los frutos para su sustentación; pues bien, en casos es complicado el disponer de los elementos para su rápida instalación, en determinados puntos del terreno y solo se aprovecha el cometido del ahuyentado de las aves, aunque a veces no de manera muy segura pues las aguas de lluvias acorchan los ropajes que los integran y en ocasiones los vientos no llegan a moverlos. Por ello con el dispositivo de la presente invención, objeto de esta memoria descriptiva, se ha logrado un espantapájaros ya armado, apto para ser instalado en cualquier lugar y resultando aprovechable como marco publicitario, al utilizar el anverso y reverso de la silueta de hombre que ofrece:

En plano que en hoja única se adjunta, al objeto de facilitar su descripción, a título de ejemplo y por ello sin caracter limitativo alguno por lo tanto se ha representado una forma característica de realización del modelo que se preconiza.

En la figura única se ofrece una vista frontal y de conjunto del espantapájaros montado sobre su sistema de trabajo y tripode de sustentación, en el que se aprecian los siguientes elementos constituyentes que integran el mismo.

- 1.- Eje central giratorio (loco)
- 2.- Cilindro envolvente, principal sustentador
- 3.- Cojinete solidario con cilindro envolvente
- 4.- Rodamientos de giro, que disminuyen rozamiento con eje central.
- 5.- Tripode sustentador del conjunto y de anclaje con el terreno.
- 6.- Silueta metálica del espantapájaros
- 7.- Tornillos de abrochado de silueta con eje central giratorio
- 8.- Espacios para publicidad en anverso y reverso de silueta del espantapájaros.
- 9.- Anverso, en figura, de silueta del espantapájaros.

5

10

15

20

25

Posicionado sobre el terreno el tripode (5) y abiertas convenientemente sus patas sustentadoras, se introduce en el cilindro envolvente (2), el eje central giratorio (loco), abrochando por tornillos (7), la silueta metálica (6), con lo que los rodamientos de giro (4) y cojinetes (3) actuarán solidariamente de forma que la silueta (6) girará por impulso del viento que reciba, a ambos lados, pudiendo apreciarse la publicidad de los marcos (8) en anverso y reverso del espantapájaros, que se moverá por el impulso del viento que choque contra sus caras (anverso y reverso).

Este modelo es realizable en cualesquiera tamaños y materiales adecuados, siendo susceptible de toda clase de modificaciones de detalle en tanto que estas no alteren su fundamento.

Los términos en los que se redacta esta memoria, son ciertos y fiel reflejo del objeto descrito debiéndose

30

tomar siempre en su aspecto más amplio y nunca en forma limitativa.

5 Descrita suficientemente la naturaleza y objeto de este modelo de utilidad que se solicita así como la forma de llevarlo a la práctica, se hace constar que deberá de recaer la concesión del mismo sobre las particularidades características que comprenden las siguientes:

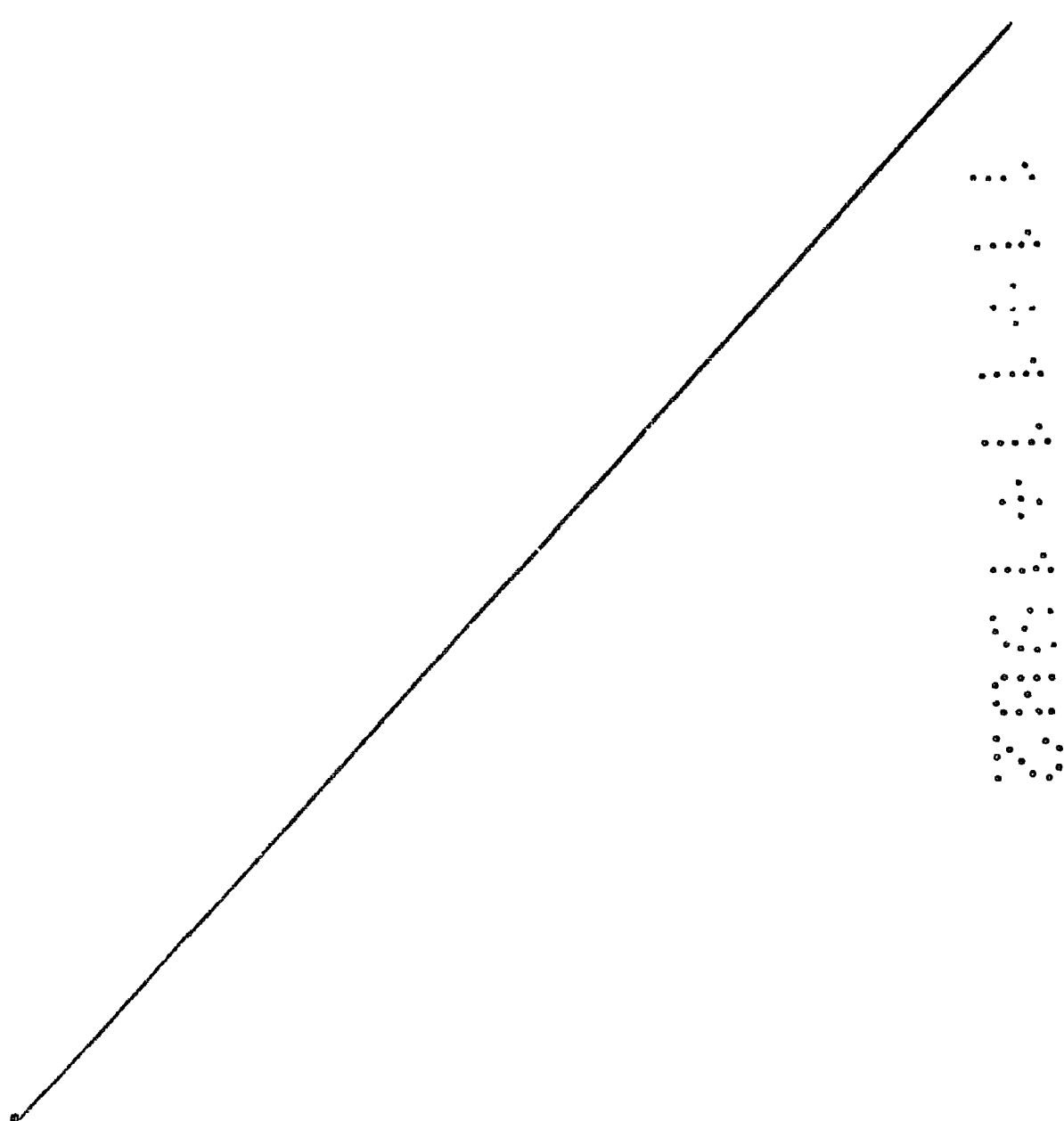

-REIVINDICACIONES-

5 1ª.- Espantapájaros publicitario, caracterizado por comprender un ajuste que soporta la silueta metálica del espantapájaros, propiamente dicho, el cual se asiente sobre un tripode de posicionado del conjunto, cuyas patas parten del cilindro envolvente.

10 2ª.- Espantapajaros publicitario, según reivindicación anterior, catacterozados por comprender un cilindro envolvente - robusto en cuyo interior lleva solidarios unos cojinetes y - rodamientos al objeto de solidarizarlo y permitir el pase de un eje central giratorio y loco sobre su eje disminuyendo así el rozamiento entre eje central y cilindro envolvente, para- así poder a derechas e izquierdas girar, por impulso del vien- to que choca contra las caras, anverso y reverso de la silue- ta del espantapájaros.

15 3ª.-Espantapájaros publicitario, según reivindicaciones ante- riores, caracterozado por que su silueta és acotada, con es- pacios que son aprovechados para inserción de publicidad, en- todas sus versiones.

20 4ª.- "ESPANTAPAJAROS PUBLICITARIO".-

Consta la presente memoria descriptiva de cinco ho- jas numeradas y mecanografiadas por una sola cara a lés que- se acompaña una de planos para su mejor comprensión.

Madrid,

9 8 NOV. 1982

LA VIDA A TORRE
DE

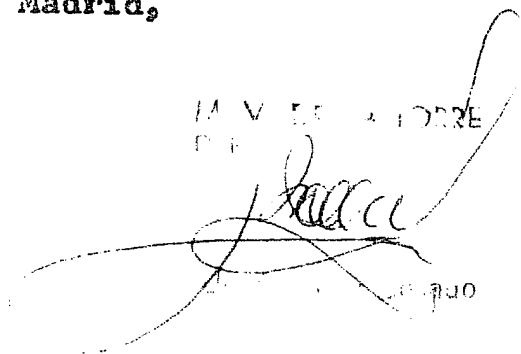
A large, stylized handwritten signature in black ink is written over a rectangular stamp. The stamp contains the text 'LA VIDA A TORRE DE' and a date '9 8 NOV. 1982'. The signature is written in a cursive, flowing style.

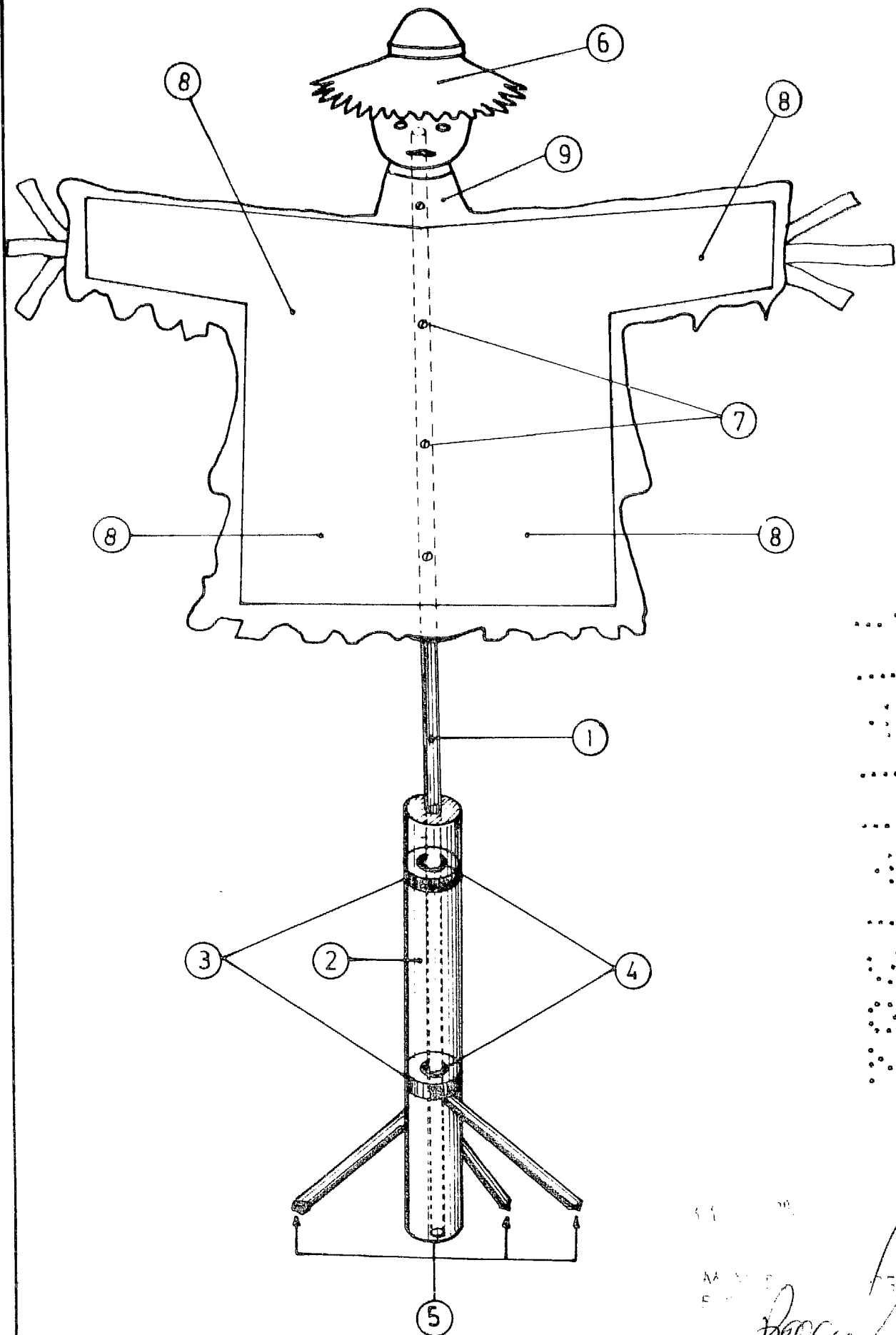

ESCALA VARIABLE

MA
E
Procu