



ESPAÑA

(10) ES (11) (21) (22)	NUMERO 268391	(10) Y
	FECHA DE PRESENTACION 8 NOV. 1982	

Ref.. FA. 158
MODELO DE UTILIDAD

16 JUN. 1983

(30) PRIORIDADES:	(31) NUMERO	(32) FECHA	(33) PAIS
-------------------	-------------	------------	-----------

(47) FECHA DE PUBLICIDAD	(51) CLASIFICACION INTERNACIONAL B60R 27/00
--------------------------	--

(54) TITULO DE LA INVENCIÓN
"DISPOSITIVO ANTIRROBO PARA IMPEDIR LA EXTRACCION DE CARBURANTE DEL DEPOSITO DE UN VEHICULO AUTOMOVIL"

(71) SOLICITANTE (S)
FIAT AUTO S.p.A.

DOMICILIO DEL SOLICITANTE
Corso Giovanni Agnelli, 200 TURIN (Italia)

(72) INVENTOR (ES)
Eligio BONA

(73) TITULAR (ES)
FIAT AUTO S.p.A.

(74) REPRESENTANTE
D. JAIME ISERN CUYAS, Agente Oficial de la Propiedad Industrial.

DESCRIPCIÓN
=====

Este invento se refiere a un dispositivo anti-
tirrobo apto para impedir la extracción de carburante del
depósito de un vehículo automóvil.

5. Objeto de este invento es realizar un dispositi-
tivo, destinado a montarlo en el tubo para la introducción
de carburante que está asociado al depósito del vehículo
automóvil, apto para impedir la inserción en dicho tubo de
medios (por ejemplo un tubo flexible) utilizables para ex-
10. traer el carburante contenido en el depósito.

- La característica principal del dispositivo del
invento reside en que comprende un cuerpo en estrella, que
incluye una pluralidad de aletas radiales provistas de bor-
des externos semicirculares dispuestos según los meridianos
15. de una esfera, y medios para fijar el cuerpo en estrella den-
tro del tubo de introducción del carburante en el depósito.

- El dispositivo está destinado a ser montado, den-
tro del tubo de introducción del carburante asociado al depó-
sito de un vehículo automóvil, de tal modo que se disponga
20. paralelamente al eje del tubo el diámetro común de las aletas
radiales del cuerpo en estrella. El diámetro del cuerpo en es-
trella y el número de sus aletas se eligen de modo tal que
hagan tan pequeño como se quiera el espacio disponible para
la inserción de un cuerpo extraño dentro de dicho tubo.

25. Otras características y ventajas de este invento
se desprenderán de la descripción que sigue, hecha con refe-
rencia a los dibujos adjuntos, que se facilitan a puro título de
ejemplo no limitativo y en los cuales:

- la figura 1 es una vista esquemática de un depósito del carburante para vehículos automóviles provisto de un dispositivo conforme a este invento,
 - la figura 2 es una vista en alzado del dispositivo
- 5.
- conforme a este invento,
 - la figura 3 es una vista en sección por la línea III-III de la figura 3,
 - la figura 4 es una vista en sección por la línea IV-IV de la figura 3 y
- 10.
- las figuras 5 a 7 ilustran detalles del dispositivo de la figura 2.

En la figura 1, se ha indicado en conjunto con 1 un depósito del carburante para vehículos automóviles provisto de un tubo 2 utilizable para la introducción del carburante dentro del depósito.

Dentro del tubo 2 está fijado un dispositivo antirrobo 3 apto para permitir la introducción del carburante en el depósito 1 y, al mismo tiempo, para impedir la inserción en el tubo 2 de medios (por ejemplo un tubo flexible) utilizables para extraer el carburante contenido en el depósito 1.

El dispositivo 3 comprende un cuerpo en estrella 4 (véase las figuras 2 a 4) y una varilla de sostén 5 provisto de un primer extremo 6 unido al cuerpo en estrella 4 y un segundo extremo 7 fijado a la pared del tubo 2.

El cuerpo en estrella 4 incluye una pluralidad de aletas planas radiales 8 con bordes externos semicirculares 8a dispuestos como los meridianos de una esfera.

El cuerpo en estrella 4 presenta un núcleo diametral 9 que se extiende a lo largo del diámetro común de las aletas semicirculares 8 y que tiene un orificio central 10. En un extremo del orificio 10, la pared de este último forma una cavidad 11 en la que está alojado y bloqueado el extremo 6, de forma esférica, de la varilla de sostén 5.

La figura 7 ilustra el perfil del extremo 6 de la varilla 5 en un plano perpendicular al plano de la figura 2.

El perfil de la cavidad 11 es complementario al perfil del extremo esférico 6. En el plano de la figura 4, tal perfil tiene además un vaciado 12 apto para permitir la introducción del extremo esférico 6 dentro de la cavidad 11. Una vez que el extremo 6 se ha introducido dentro de la cavidad 11, girando en 90° alrededor del eje del orificio 10 la varilla de sostén 5, el extremo esférico 6 queda bloqueado dentro de la cavidad 11.

Cada una de las aletas radiales 8 presenta a nivel de una zona central de su borde externo y semicircular 8a una porción ensanchada 8b. Además, cuatro aletas de la serie de aletas 8, dispuestas a 90° una de otra, están provistas a nivel de la porción ensanchada 8b de una lengüeta radial semicircular 8c, que es visible, en escala ampliada, en la figura 5 y en la figura 6.

Las figuras de los dibujos adjuntos se refieren a una modalidad de realización de este invento realizado en la práctica por la peticionaria.

En dicho ejemplo práctico, el diámetro de la

esfera que contiene los bordes externos semicirculares de las aletas radiales 8 era igual a 43 milímetros. El cuerpo en estrella estaba destinado a ser inserto en un tubo cuya sección transversal tenía un diámetro interno igual a 48 milímetros. La figura 3 muestra dicho cuerpo en estrella dispuesto en contacto con la pared interna del tubo 2.

Puesto que se tiene que insertar un tubo flexible para extraer el carburante del depósito del vehículo automóvil, dicho tubo debe tener un diámetro lo suficientemente pequeño para que pueda pasar entre dos aletas adyacentes del cuerpo en estrella 4 o bien entre el cuerpo en estrella 4 y la pared interna del tubo 2. El espacio disponible está más tarde limitado por la presencia de las porciones ensanchadas 8b a nivel de las zonas centrales de los bordes externos semicirculares 8a de las aletas 8.

En la figura 3, está sombreada la sección del tubo de diámetro máximo insertable dentro del tubo 2 entre dos aletas adyacentes del cuerpo en estrella 4, o bien entre los bordes externos de las aletas y la pared interna del tubo 2, a nivel de la zona en donde el cuerpo en estrella está más distanciado en relación a la pared interna del tubo 2.

En el caso del ejemplo práctico indicado antes, resulta que el diámetro máximo del tubo flexible insertable en el tubo 2 es igual a 7,5 milímetros. Con tal valor de diámetro, la operación de abastecimiento del carburante del depósito es relativamente larga y, en la práctica, irrealizable.

Como es obvio, en el caso en que se desee impedir la inserción dentro del tubo 2 de un tubo flexible con

dimensiones todavía más pequeñas, es suficiente realizar el cuerpo en estrella 4 con mayor número de aletas radiales 8 y/o con diámetro relativamente mayor al diámetro de la sección del tubo 2 y/o con las porciones ensanchadas 8b de dimensiones mayores.

5.

La presencia del cuerpo en estrella 4 dentro del tubo 2 del depósito no perturba en lo más mínimo las operaciones de introducción del carburante dentro de dicho depósito.

10.

Naturalmente, dejando intacto el principio del invento, los detalles de construcción y las modalidades de realización podrán variar ampliamente de cuanto se ha descrito e ilustrado a mero título de ejemplo, sin que ello implique salirse del ámbito de este invento.

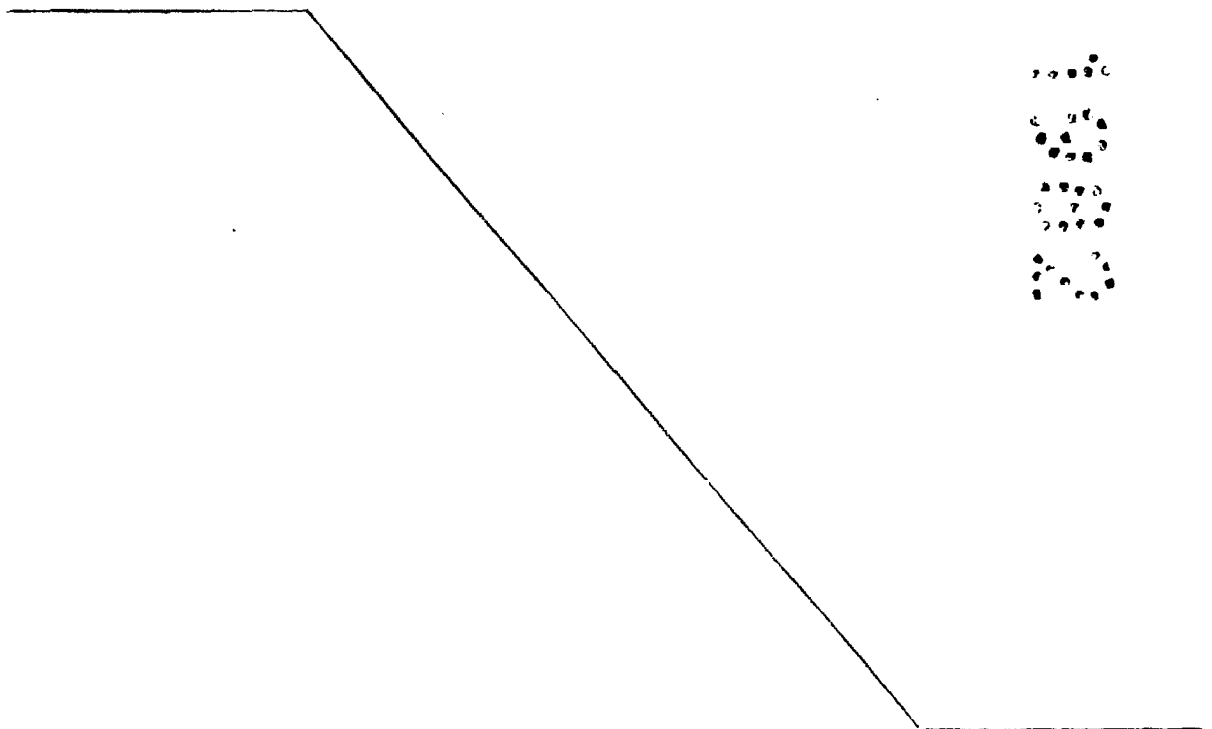

REIVINDICACIONES

=====

1. Dispositivo antirrobo para impedir la extracción de carburante del depósito de un vehículo automóvil, caracterizado por comprender un cuerpo en estrella (4), que incluye una pluralidad de aletas radiales (8) provistas de bordes externos semicirculares (8a) dispuestos según los meridianos de una esfera, y medios para la fijación del cuerpo en estrella (4) dentro del tubo de introducción del carburante en el depósito.
- 5.
- 10.
2. Dispositivo conforme a la reivindicación 1, caracterizado en que dichos medios están constituidos por una varilla de sostén (5) que tiene un primer extremo (6) unido al cuerpo en estrella (4) y un segundo extremo (7) fijable dentro del tubo (2) de introducción del carburante en el depósito.
- 15.
- 20.
3. Dispositivo conforme a la reivindicación 2, caracterizado en que el cuerpo en estrella (4) presenta un núcleo diametral (9) que se extiende a lo largo del diámetro común de dichas aletas radiales (8) y que tiene en su extremo una cavidad (11) dentro de la cual está inserto dicho primer extremo (6) de la varilla de sostén (5) del cuerpo en estrella (4).
- 25.
4. Dispositivo conforme a la reivindicación 3, caracterizado en que dicho primer extremo (6) de la varilla de sostén (5) del cuerpo en estrella (4) es desplazable dentro de dicha cavidad (11) entre una primera posición, en la

cual el primer extremo está bloqueado dentro de dicha cavidad (11), y una segunda posición, girada en 90° respecto a dicha primera posición, en la cual el primer extremo (6) de la varilla de sostén (5) es extraíble de dicha cavidad (11).

5. 5. Dispositivo conforme a la reivindicación 1, caracterizado en que cada una de dichas aletas radiales (8) presenta una porción ensanchada (8b) a nivel de la zona central de su borde externo semicircular (8a).
10. 6. Dispositivo conforme a la reivindicación 1, caracterizado en que cuatro de dichas aletas radiales (8), dispuestas a 90° una de otra, presentan cada una una lengüeta radial (8c) a nivel de la zona central de su borde externo semicircular (8a).
15. 7. Dispositivo antirrobo para impedir la extracción de carburante del depósito de un vehículo automóvil.
- Según se describe y reivindica en la presente memoria descriptiva que consta de 8 hojas foliadas y escritas a máquina por una sola cara.
- 20.

Madrid, a 30 NOV. 1982

p.a.



Ref. F.A. 158

FIG. 1

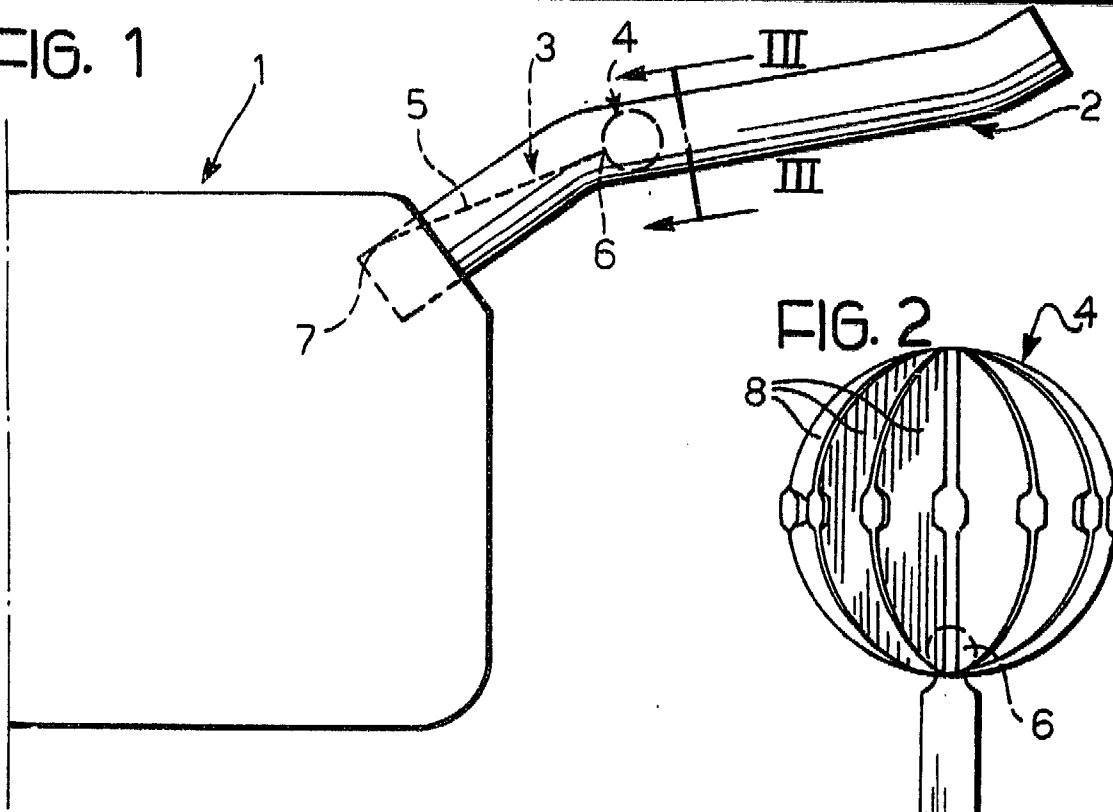

FIG. 2

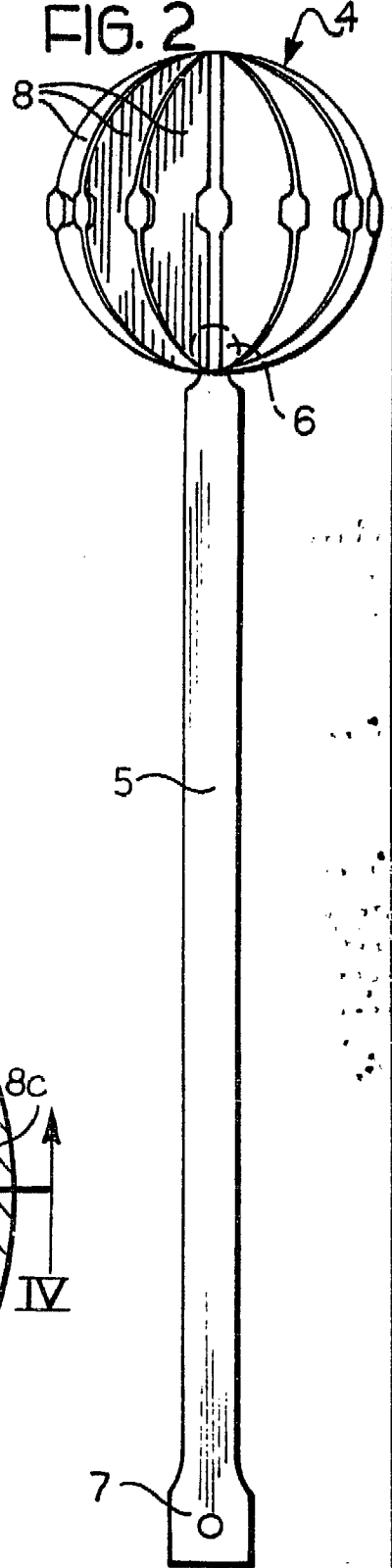
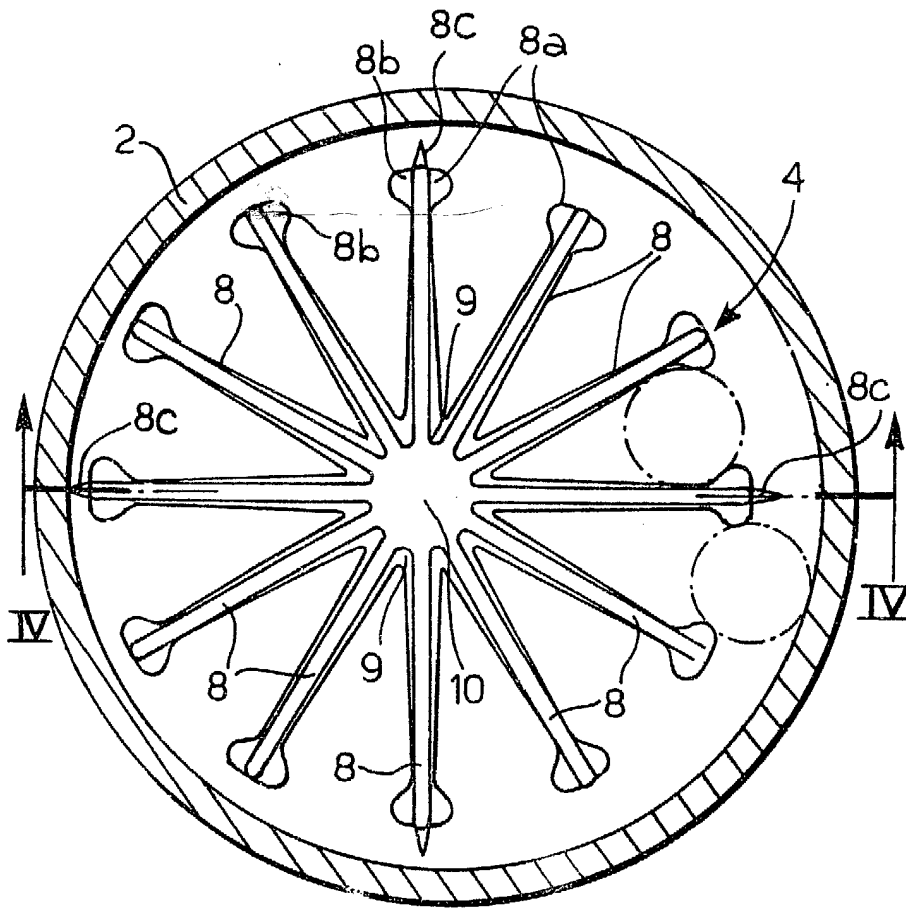

FIG. 3



Madrid, a 8 NOV. 1982

p.a. *[Signature]*

Ref. FA. 158

FIG. 4

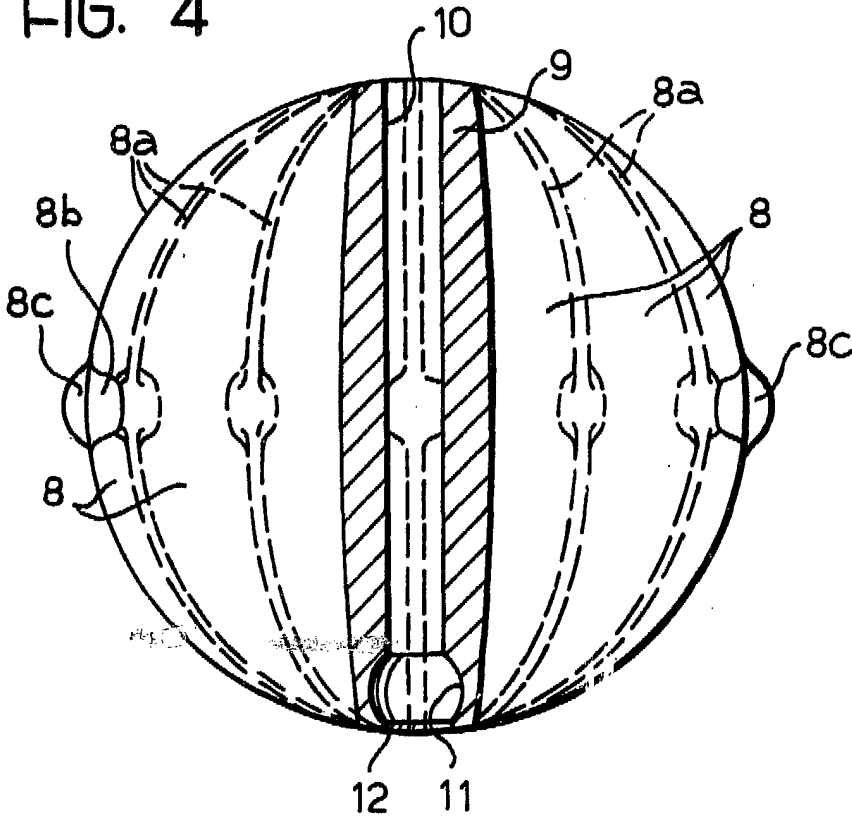

FIG. 5

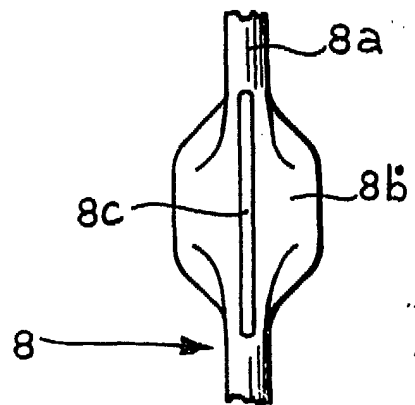

FIG. 6

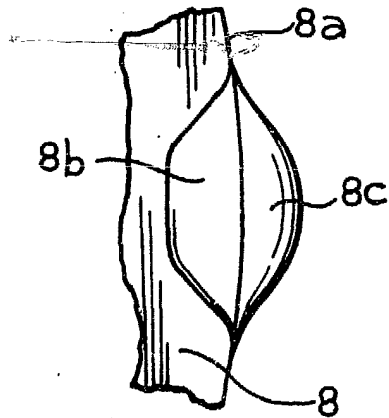
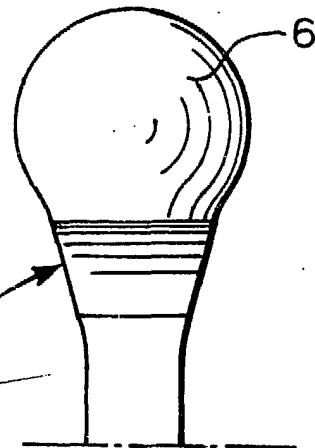

FIG. 7



Madrid, a 8 de Mayo de 1932

p. a.

[Handwritten signature]