



ESPAÑA

ES

(11)
(21)
(22)

NUMERO	268361
FECHA DE PRESENTACION	- 5 NOV. 1982

(19) Y

MODELO DE UTILIDAD 16 MAYO 1983

(30) PRIORIDADES:	(32) FECHA	(33) PAIS
(31) NUMERO		

(47) FECHA DE PUBLICIDAD	(51) CLASIFICACION INTERNACIONAL
	B65D 30/08

(54) TITULO DE LA INVENCIÓN

BOLSA AISLANTE FLEXIBLE PARA EL TRANSPORTE TERMICAMENTE AISLADO DE ALIMENTOS.

(71) SOLICITANTE (S)

D. JOSE LUIS AGUIRRE MUÑIZ.

DOMICILIO DEL SOLICITANTE

Princesa nº 3 Duplicado - Buzón 249 - MADRID - 8 -

(72) INVENTOR (ES)

(73) TITULAR (ES)

(74) REPRESENTANTE

D. JOSE MIGUEL GOMEZ-ACEBO Y POMBO.

El presente Modelo de Utilidad se refiere a una bolsa aislante flexible para el transporte térmicamente aislado de alimentos.

Ya se conocen bolsas flexibles de polietileno para uno o varios usos.

También se conocen recipientes rígidos de pared relativamente gruesa para el transporte de alimentos congelados a baja temperatura o helados. Estos pueden estar fabricados, por ejemplo, de espuma dura de poliestileno. Las bolsas flexibles conocidas no son termoaislantes.

Los recipientes térmicamente aislados conocidos son incómodos de manejar, voluminosos, no flexibles y no se pueden plegar. La invención tiene el cometido de crear una bolsa aislante que sea adecuada para su uso múltiple y se pueda plegar a un espacio mínimo. La bolsa permite transportar alimentos congelados desde el mercado hacia el hogar sin que éstos se descongelen en el transcurso de breve tiempo.

Esto se logra según la presente invención fabricando la bolsa de un laminado de tres capas, siendo la capa exterior reflectante a los rayos, la capa intermedia térmicamente aislante y la capa interior impermeable. A continuación se describe a base del dibujo un ejemplo de realización de la invención.

Muestran:

La figura 1 una vista en perspectiva de una bolsa aislante y,

La figura 2 un corte a través del laminado de tres capas.

La bolsa aislante 1 mostrada en la figura 1 está fabricada de un laminado de tres capas. La capa exterior 2 se compone de una lámina de poliéster metalizada. Esta capa tiene el co

metido de reflejar la radiación del calor y de la luz. La lámina de poliéster se cubre para esta finalidad con vapor de aluminio. La capa central 3 se compone de un polietileno reticulado, espumado que tiene por cometido actuar como aislante térmico, es decir, que esta capa es mal conductor de calor,

La capa interior se compone de polietileno normal no espumado y no reticulado y forma el recipiente con el cual entran los alimentos directamente en contacto. Esta capa interior es impermeable y lavable.

El espesor de las capas se puede variar dentro de ciertos límites seleccionándose los siguientes espesores en el ejemplo de realización descrito.

Capa exterior: 0,012 mm.

Capa central: 1 mm.

Capa interior: 0,05 mm.

Las tres capas están pegadas entre sí. El borde 5 de la bolsa aislante está soldado en caliente. El asa 9 de la bolsa no está totalmente recortado y al no ser empleada se puede abatir aportando así a un mejor aislamiento térmico. La parte superior 6 de la bolsa sobresale de ésta, se puede abatir y sirve para cerrar la bolsa. Mediante una cinta 7 de doble adhesión sujeta a esta parte 6 sobresaliente se puede poner esta parte 6 en buen contacto adhesivo con la bolsa. Este cierre con la cinta de doble adhesión se puede utilizar varias veces. Con una cinta de cobertura 8 se protege la cinta 7 de doble adhesión contra ensuciamiento por polvo. Debido a que esta cinta de cobertura sobresale algo del borde superior de la parte 6 se puede retirar sin dificultades de la misma.

Un ensayo con material congelado ha dado los siguientes resultados:

Con una temperatura exterior de 30°C sube la temperatura interior del producto refrigerado que se encuentra en la bolsa en el transcurso de una hora desde menos 27° a solamente menos 12°.

5

La bolsa aislante según la descripción se puede plegar varias veces a un volumen reducido ya que el material empleado es seguro contra roturas. Debido al repetido uso que se puede hacer la bolsa descrita resulta económica y es compatible con el medio ambiente.

10

Otra ventaja de la bolsa aislante descrita consiste en que se puede imprimir sobre la capa exterior.

15

Descrita suficientemente la naturaleza del invento, así como la manera de realizarlo en la práctica, debe hacerse constar que las disposiciones anteriormente indicadas son susceptibles de modificaciones de detalle en cuanto no alteren su principio fundamental.



REIVINDICACIONES

1.- Bolsa aislante flexible para el transporte térmicamente aislante de alimentos, caracterizada porque la bolsa está fabricada de un laminado de tres capas, siendo la capa exterior reflectante a la radiación, la capa central térmicamente aislante y la carga interior hermética a los líquidos.

2.- Bolsa aislante según la reivindicación 1, caracterizada porque la capa exterior se compone de una lámina de poliéster metalizada.

3.- Bolsa aislante según la reivindicación 1, caracterizada porque la capa central se compone de un poliestireno reticulado, espumado.

4.- Bolsa aislante según la reivindicación 1, caracterizada porque la capa interior es una capa de polietileno normal.

5.- Bolsa aislante según las reivindicaciones 1 ó 2, caracterizada porque la capa exterior está metalizada con aluminio.

6.- Bolsa aislante flexible para el transporte térmicamente aislado de alimentos, tal y como queda sustancialmente descrito en la presente Memoria e ilustrado en los dibujos adjuntos.

Esta Memoria consta de 4 hojas escritas a máquina por una sola cara.

Madrid, 19 ENE. 1983
D. JOSE LUIS AGUIRRE MUÑIZ.

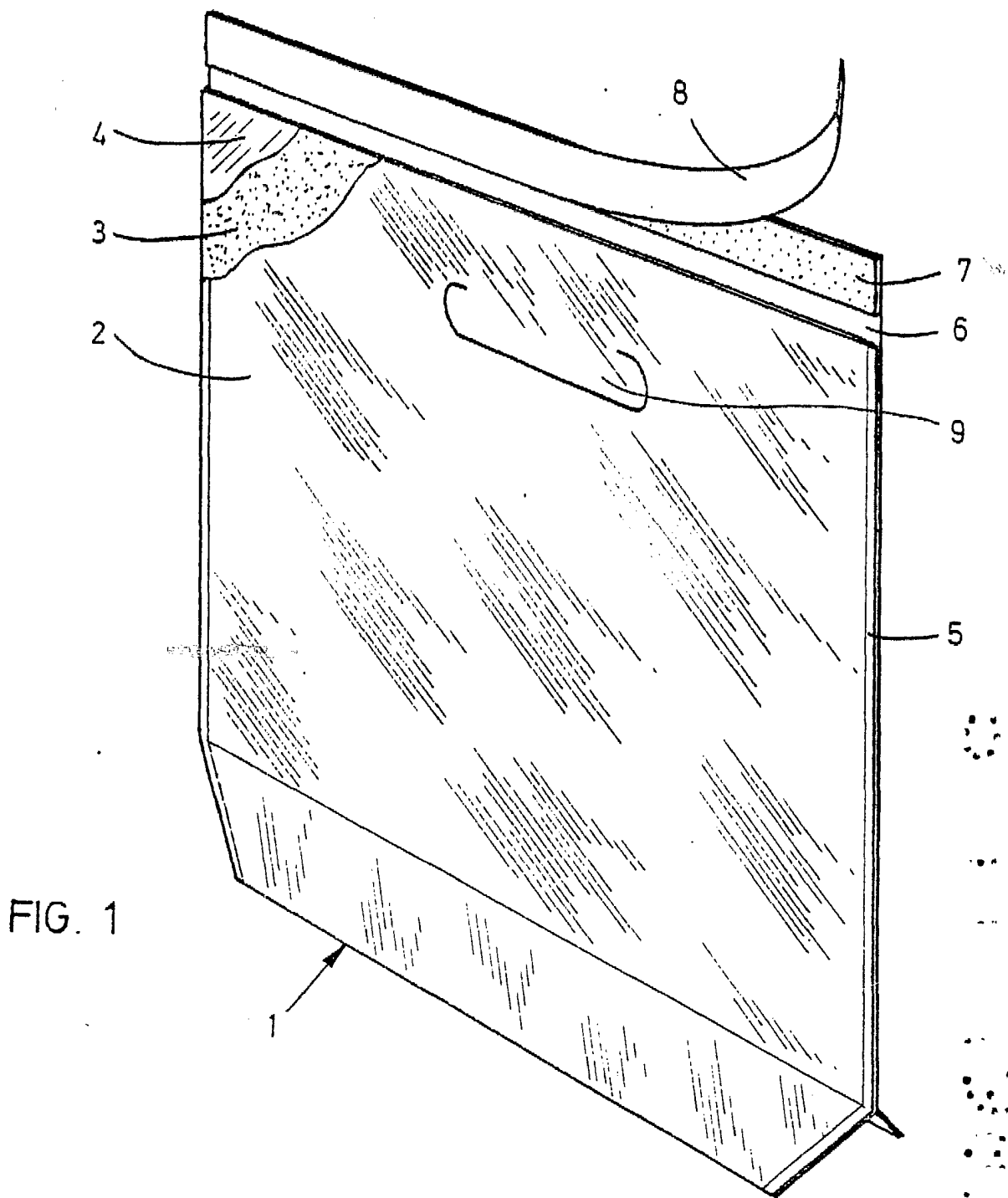

FIG. 1

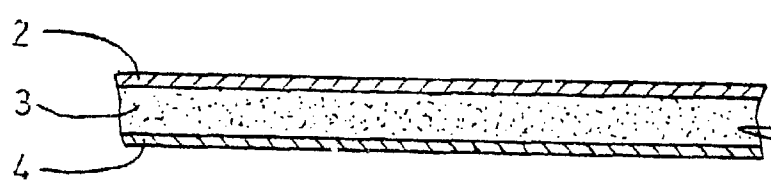

FIG. 2

ESCALA VARIABLE.

Madrid, 5 NOV 1892
M. AGUIRRE AGUIRRE Y ROSADO
Firmado: J. SANCHEZ DIAZ