



ESPAÑA

(19) ES	(11) NUMERO 268350	(10) Y
	(21) FECHA DE PRESENTACION 16 MAYO 1983	

MODELO DE UTILIDAD

16 MAYO 1983

(30) PRIORIDADES: (31) NUMERO	(32) FECHA	(33) PAIS
----------------------------------	------------	-----------

(47) FECHA DE PUBLICIDAD	(51) CLASIFICACION INTERNACIONAL F70 S 31 20
--------------------------	---

(54) TITULO DE LA INVENCION

"PERFIL RECTO LAMINADO, DE ALETAS Y APENDICES INTERNOS CON BALLESTILLA INTERNA DE PRESION, MEJORADO".

(71) SOLICITANTE (S)

UNION EXPLOSIVOS RIO TINTO, S.A.

DOMICILIO DEL SOLICITANTE

MADRID.- Paseo de la Castellana, número 20.

(72) INVENTOR (ES)

DON JESUS BUENO ABELLA

(73) TITULAR (ES)

EL MISMO SOLICITANTE.

(74) REPRESENTANTE

DON JOSE PONS TORRES

El Modelo de Utilidad objeto de la -  
presente memoria, se refiere como su título indica, a un "PER  
FIL RECTO LAMINADO, DE ALETAS Y APENDICES INTERNOS CON BALLE  
TILLA INTERNA DE PRESION, MEJORADO", que reúne unas cualida--  
5 des de utilización, muy superiores, a cuantos con análoga mi-  
sión, han aparecido hasta el momento en el mercado, tanto por  
su racional diseño, como por su sencillez y eficacia.

Debido a la planicidad y cantos vivos  
de los perfiles normales, tipo vigas de hierro, se ha visto -  
10 la urgente necesidad, de idear otro tipo de perfiles, en los  
que sus aletas y apéndices, no hagan una volada al exterior.  
del alma de los mismos, si no és hacía la zona interna del --  
perfil habiendose logrado con el perfil recto laminado de ca-  
ras planas de la presente Invención, un menor y más reducido  
15 tamaño de los mismos, asi como poder incorporarle una balles-  
tilla flejable de presión en su interior lográndose un conjun-  
to de gran utilidad para el tensado y utilización de films o  
tejidos, que este conjunto tensa y es posteriormente emplea-  
do en paneles de cubricción de invernaderos o túneles.

20 En plano que en hoja única se adjunta  
al objeto de facilitar su descripción, a título de ejemplo y  
por ello sin caracter limitativo alguno por lo tanto, se ha -  
representado una forma característica de realización del mode-  
lo que se preconiza.

25 En la Figura PRIMERA se ofrece una --

perspectiva del perfil laminado con ballestilla flejable acoplada en su interior.

En la Figura SEGUNDA se ofreció una perspectiva y sección ortogonal de la ballestilla flejable.

30 En la Figura TERCERA se ofrece una perspectiva del perfil laminado recto.

La numeración que acompaña a las figuras tiene el mismo significado para ambas, siendo el que se cita seguidamente.

- 35
- 1.- Laminado plano cara externa. ....
  - 2.- Aletas internas. ....
  - 3.- Aristas alabeadas.
  - 4.- Sección perfil. ....
  - 5.- Pestañas. ....

40

  - 6.- Apéndices curvados internos. ....
  - 7.- Ballestilla flejable. ....
  - 8.- Laminado plano cara interna.
  - 9.- Sección ballestilla flejable.
  - 10.- Forma trapecial ballestilla.

45 Este modelo es realizable en cualesquiera tamaños y materiales adecuados, siendo susceptible de toda clase de modificaciones de detalle en tanto que éstas no alteren su fundamento.

50 Los términos en los que se redacta esta memoria, son ciertos y fiel reflejo del objeto descrito,

debiéndose tomar siempre en su aspecto más amplio y nunca en forma limitativa.

55 Descrita suficientemente la naturaleza y objeto de este MODELO DE UTILIDAD que se solicita así como la forma de llevarlo a la práctica, se hace constar que deberá recaer precisamente la concesión del mismo, sobre las particularidades características que comprenden las siguientes.

#### REIVINDICACIONES

60 1.- "PERFIL RECTO LAMINADO DE ALEPAS Y APENDICES INTERNOS CON BALLESTILLA INTERNA DE PRESION, MEJORADO", caracterizado por comprender una sección ortogonal de forma aparentemente rectangular, con aristas alabeadas, sus ángulos y caras laminadas planas, configurando en su base unos apéndices curvados hacia el centro de figura y cara plana interna y horizontal en su conjunto.

70 2.- "PERFIL RECTO LAMINADO DE ALETAS Y APENDICES INTERNOS CON BALLESTILLA INTERNA DE PRESION, MEJORADO", según reivindicación anterior, caracterizado por comprender, el que en su parte superior y hacia el interior de figura, queda zona alargada abierta en cuyas partes extremas, del perfil interrumpido, rematan sendas pestañas y aletas.

75 3.- "PERFIL RECTO LAMINADO DE ALETAS Y APENDICES INTERNOS CON BALLESTILLA INTERNA DE PRESION, ME-

JORADO", según reivindicaciones anteriores, caracterizado por comprender, en el interior del mismo puede posicionarse dicha ballestilla sobre films o tejido, presionándolo y fijándolo - al objeto de obtener paneles de cubricción de invernaderos y otros.

80

4a.- "PERFIL RECTO LAMINADO DE ALETAS DE APENDICES INTERNOS CON BALLESTILLA INTERNA DE PRESION, MEJORADO".

Tal y como se ha descrito en la memoria que antecede y para los fines en ella especificados.

85

Consta la presente memoria descriptiva de cuatro hojas escritas a máquina por una sola de sus caras.

Madrid, 4 de Noviembre de 1.982.  
EL AGENTE OFICIAL.

JOSE PONS TORRES

• Fig.1

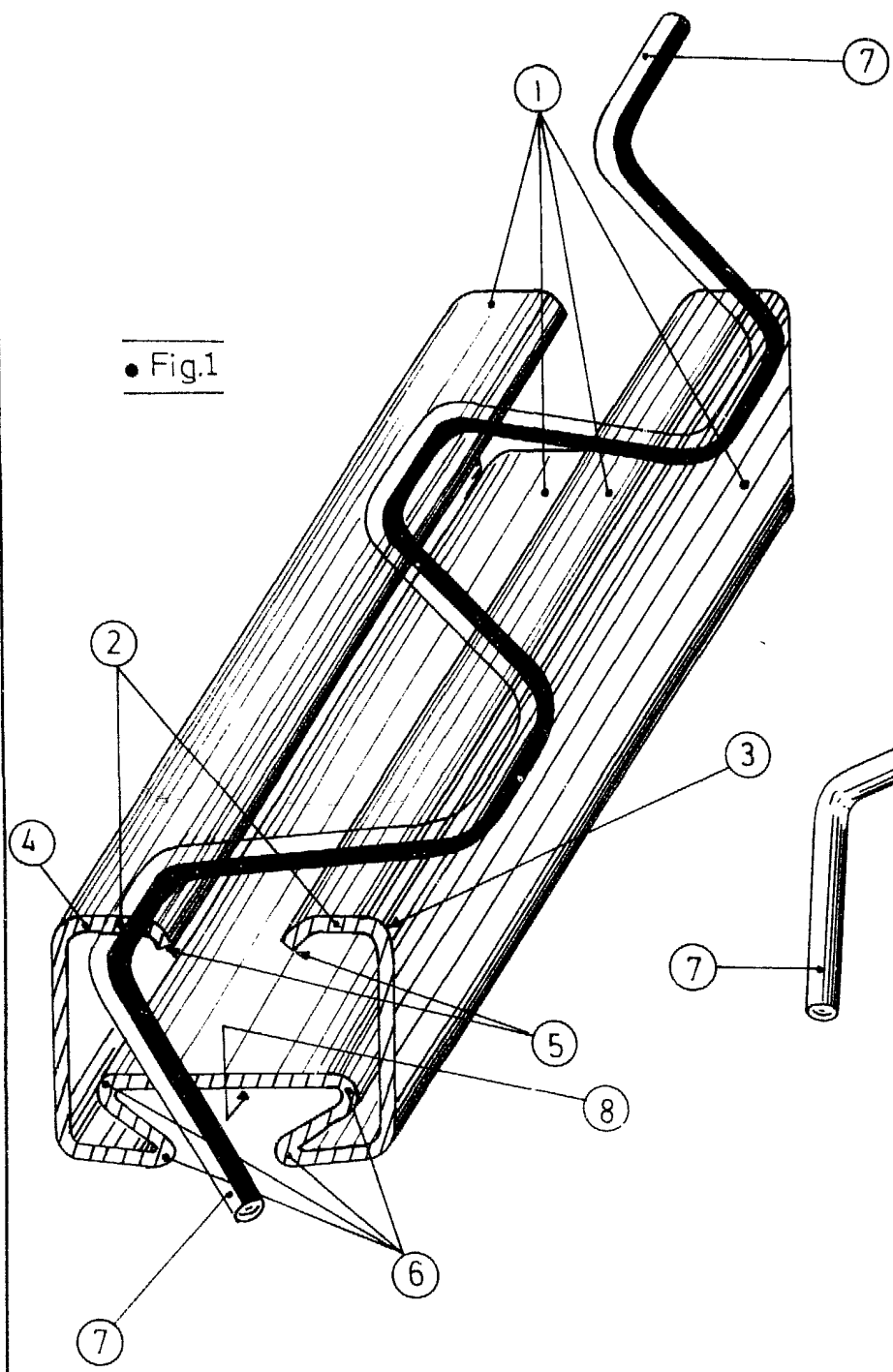

• Fig.2

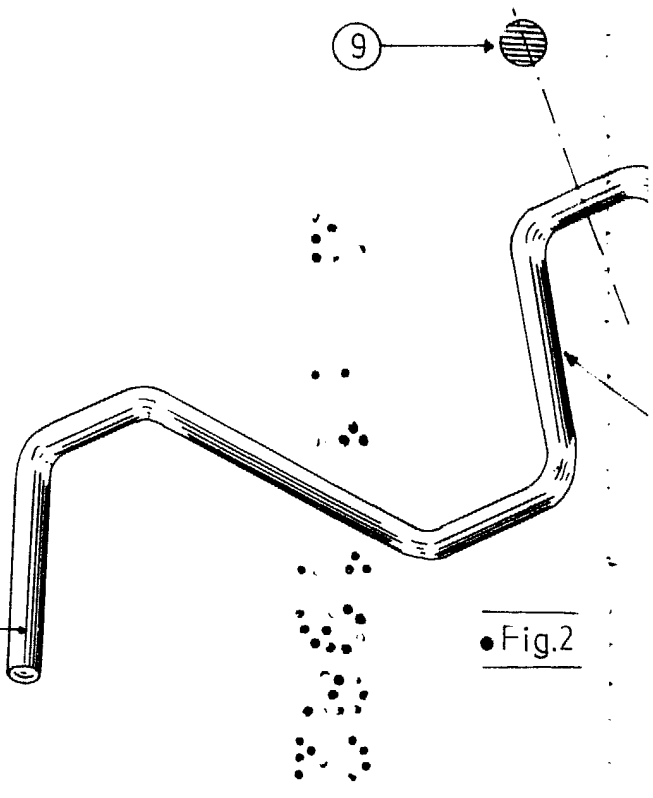

ESCALA VARIABLE

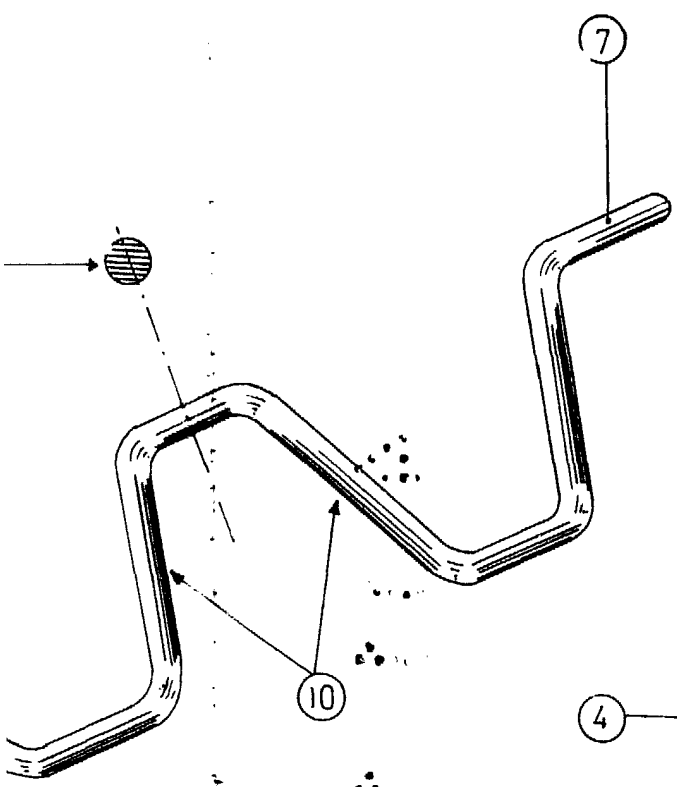

• Fig. 2

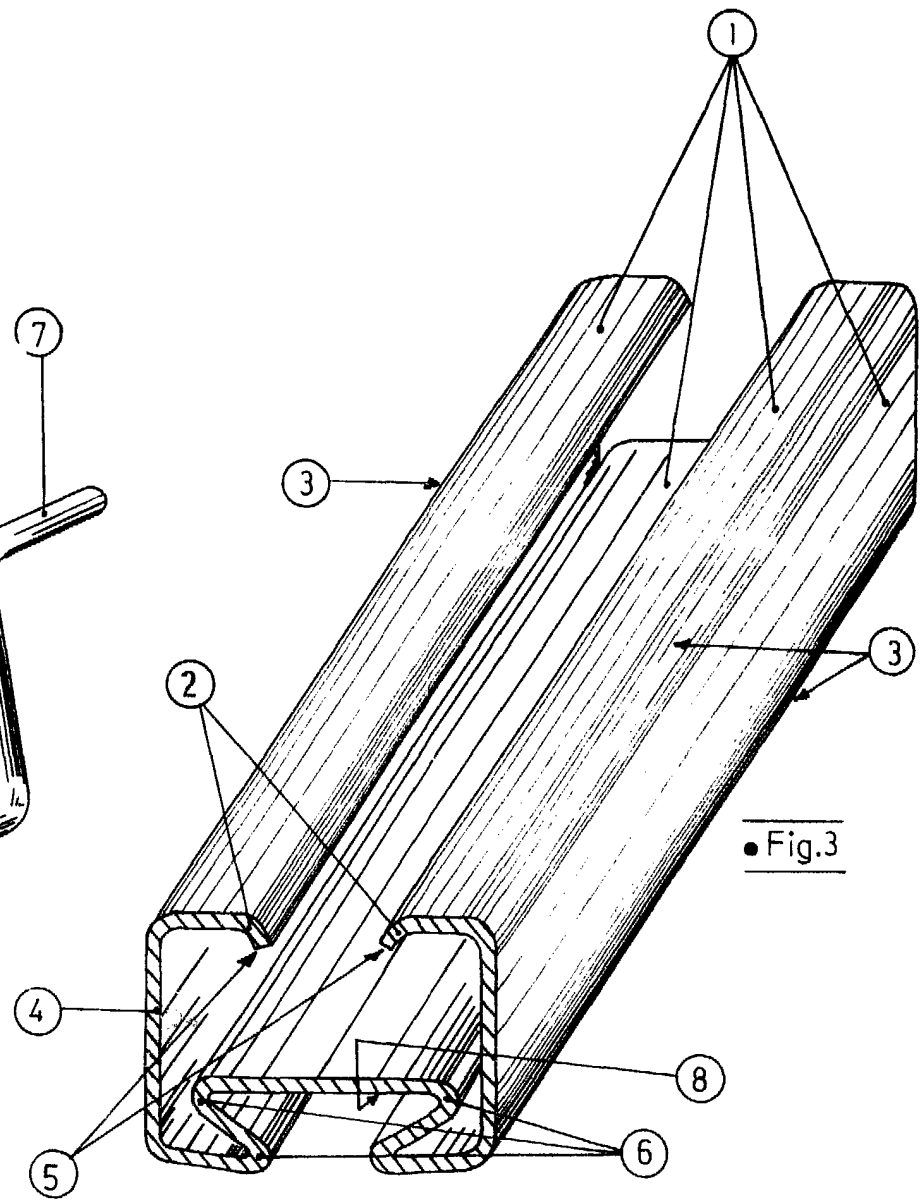

• Fig. 3

*[Handwritten signature]*  
JOSE BENS TORRES